

ترسیم الگوی اساس کیمونو رگلان و انواع سرهمی

هدف‌های رفتاری: فراگیر در پایان این فصل، باید بتواند:

- ۱- اساس کیمونو را توضیح دهد.
- ۲- الگوی اساس کیمونو را رسم کند.
- ۳- الگوی پیراهن بالاتنه گرد را توضیح دهد.
- ۴- الگوی پیراهن بالاتنه گرد را رسم کند.
- ۵- الگوی کیمونو را به کیمونو رگلان تبدیل کند.
- ۶- الگوی اساس سرهمی را توضیح دهد.
- ۷- الگوی اساس سرهمی را رسم کند.
- ۸- الگوی سرهمی جوراب را رسم کند.
- ۹- یک نمونه از پیراهن‌های بالاتنه گرد را بدوزد.
- ۱۰- یک نمونه از سرهمی (جوراب‌دار، بدون جوراب، معمولی، کیمونو رگلان ...) را بدوزد.





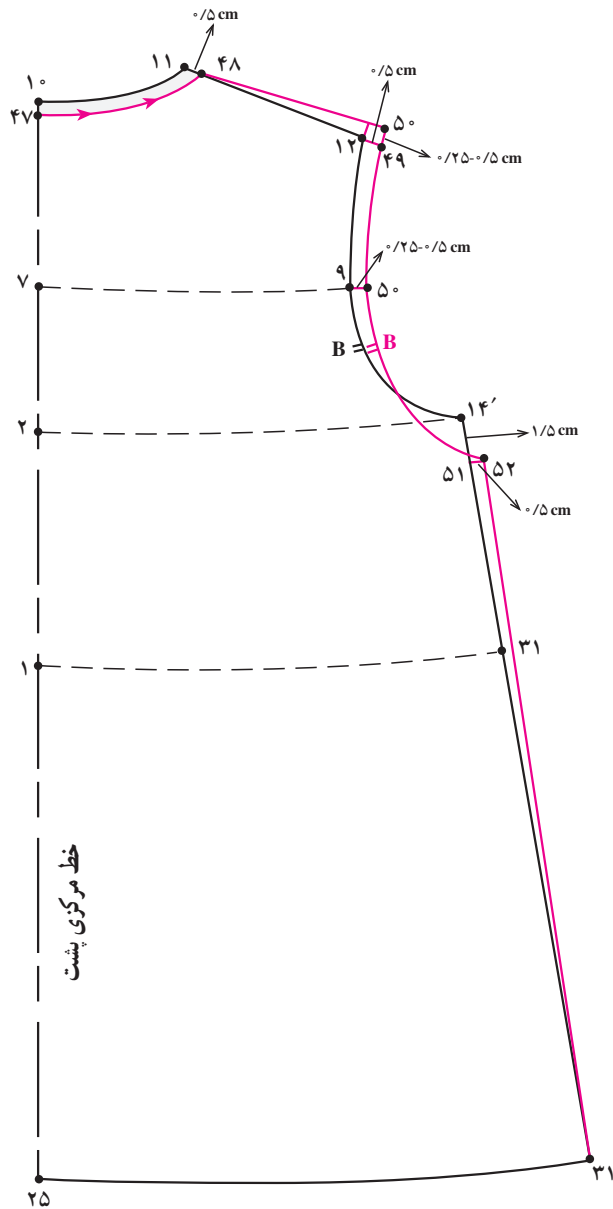

شکل ۲-۹

$$۹ \rightarrow ۵۰ = ۰/۲۵ \text{ سانتی متر} = ۰/۵$$

$$۱۴' \rightarrow ۵۱ = ۱/۵ \text{ سانتی متر}$$

$$۵۱ \rightarrow ۵۲ = ۰/۵ \text{ سانتی متر}$$

● در الگوی پشت هم مانند جلو عمل کنید (شکل ۲-۹).

$$۱۰ \rightarrow ۴۷ = ۱۱ \rightarrow ۴۸ = ۰/۵ \text{ سانتی متر} = ۰/۵$$

$$۱۲ \rightarrow ۴۹ = ۰/۲۵ \text{ سانتی متر} = ۰/۵$$

$$۱۲ \rightarrow ۵۰ = ۰/۵ \text{ سانتی متر}$$

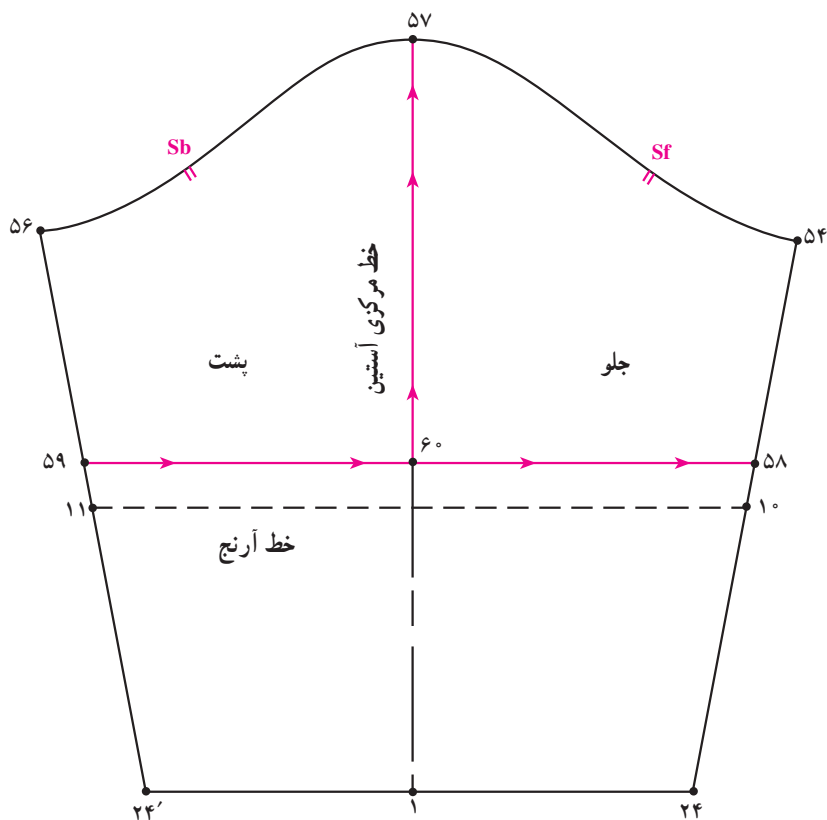

شکل ۹-۳

- از الگوی آستین گشاد شده نوع اول (شکل ۶-۲۹) روی این خط چیده شود (شکل ۹-۳).
- صفحه‌ی ۱۵۲ رولت کنید.
- در این مدل، ۹ سانتی‌متر = $۵۴ \rightarrow ۵۸ = ۵۶ \rightarrow ۵۹$
- از نقاط ۵۶ و ۵۴ به اندازه‌ی دلخواه در این مدل «۹ سانتی‌متر» علامت زده تا «نقاط ۵۸ و ۵۹» به دست آید.
- خط $۵۸ \rightarrow ۵۹$ را رسم کرده سپس الگوی آستین از آن جدا کنید.
- خط جدید لبه‌ی آستین = $۵۸ \rightarrow ۵۹$
- الگوی جلو و پشت آستین را از خط $۵۷ \rightarrow ۶۰$ از یکدیگر جدا کنید.

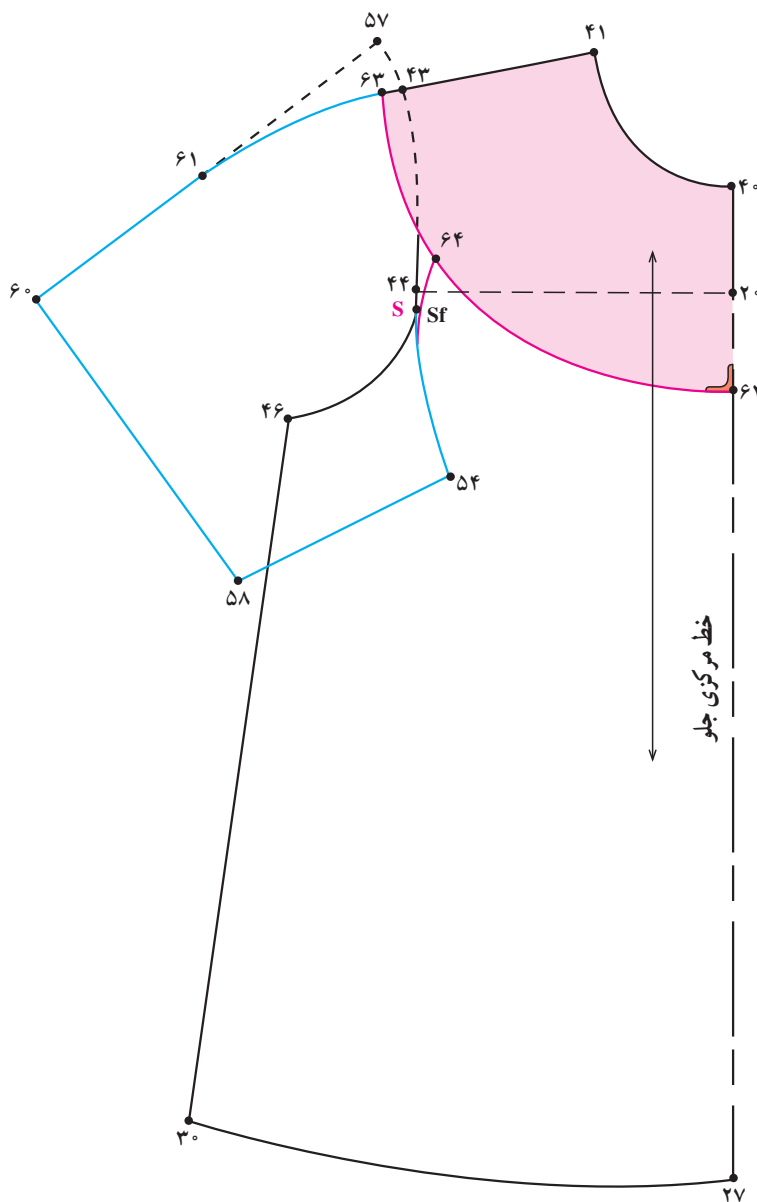

شکل ۹-۴

- الگوی جلو آستین را به گونه‌ای بر روی الگوی پیراهن قرار داده که نقاط موازنه‌ی آستین و بالاتنه برهم منطبق شوند.
- خط سرشانه و کاپ آستین هم با یکدیگر مماس شوند.
- از «نقطه‌ی ۴۳» به اندازه‌ی دلخواه با توجه به سایز لباس در این مدل «۸-۶ سانتی‌متر» خط سرشانه را تا خط آستین با خط‌کش امتداد دهید این خط را با خط‌کش منحنی اصلاح نمایید تا «نقطه‌ی ۶۱» به دست آید.
- در این مدل، $۶۱ - ۴۳ = ۸$ سانتی‌متر = $۶۱ \rightarrow ۴۳$
- از «نقطه‌ی ۴۰» خط مرکزی جلو به اندازه‌ی دلخواه در این مدل «۸ سانتی‌متر» علامت زده تا «نقطه‌ی ۶۲» به دست آید.
- در این مدل، $۴۰ - ۶۲ = ۸$ سانتی‌متر = $۴۰ \rightarrow ۶۲$
- از «نقطه‌ی ۴۳» به اندازه‌ی دلخواه در این مدل «۱ سانتی‌متر» به سمت چپ علامت زده تا «نقطه‌ی ۶۳» به دست آید.
- خط برش بالاتنه از «نقطه‌ی ۶۲» به اندازه‌ی «۱ سانتی‌متر» گونیا شده سپس تا «نقطه‌ی ۶۳» مطابق شکل رسم شود.
- خط حلقه‌ی آستین بالاتنه را از نقطه‌ی موازنه مانند تصویر امتداد داده تا با خط برش برخورد کرده «نقطه‌ی ۶۴» به دست آید.
- تکه‌ی آستین جلوی پیراهن را از نقاط «۶۰ → ۶۱ → ۶۳ → ۶۴ → ۵۴ → ۵۸» رولت کنید.
- تکه‌ی پایین برش پیراهن نقاط «۶۲ → ۶۴ → ۴۶ → ۳۰ → ۲۷» را رولت کنید (شکل ۹-۴).

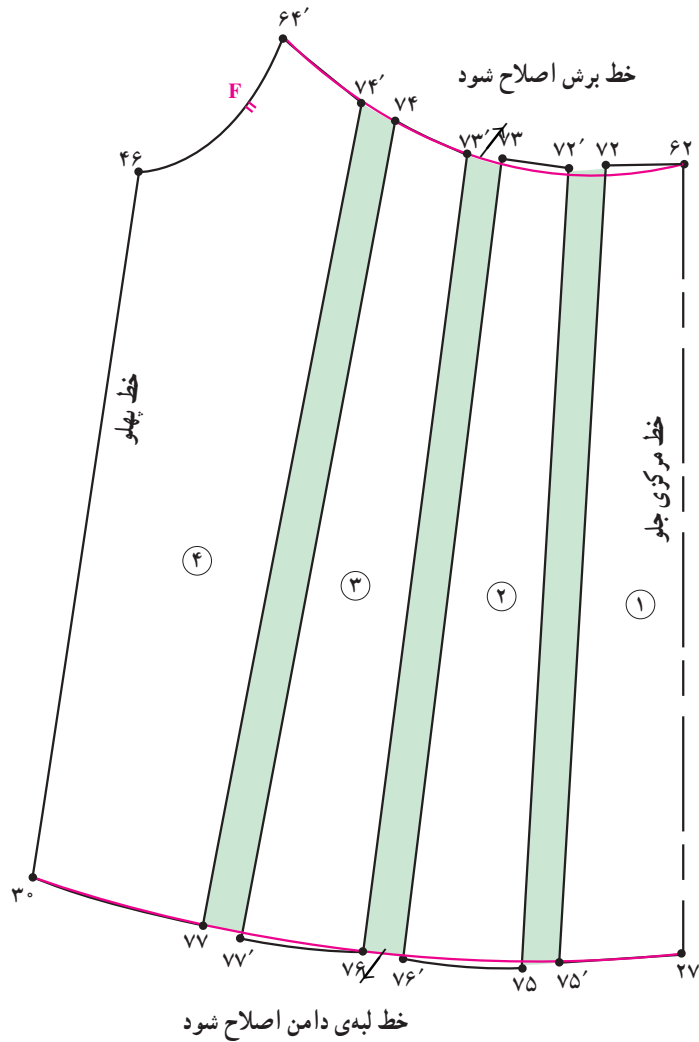

شکل ۹-۶

- دامن لباس را مطابق شکل ۶-۷۷ صفحه‌ی ۱۸۷ در این مدل، ۱- ۱/۵ سانتی‌متر = $۷۲ \rightarrow ۷۲' = ۷۵ \rightarrow ۷۵'$ اوازمان دهید.
- فواصل بین قطعات الگو را به اندازه‌ی دلخواه در این مدل به اندازه‌ی «۱ - ۱/۵ سانتی‌متر» در خط برش و لب دامن اوازمان دهید.
- خطوط برش و لبه‌ی دامن را اصلاح کرده دوباره رسم کنید (شکل ۹-۶).
- خط لبه‌ی دامن اصلاح شود = $۲۷ \rightarrow ۳۰$
- خط برش اصلاح شود = $۶۲ \rightarrow ۶۴'$

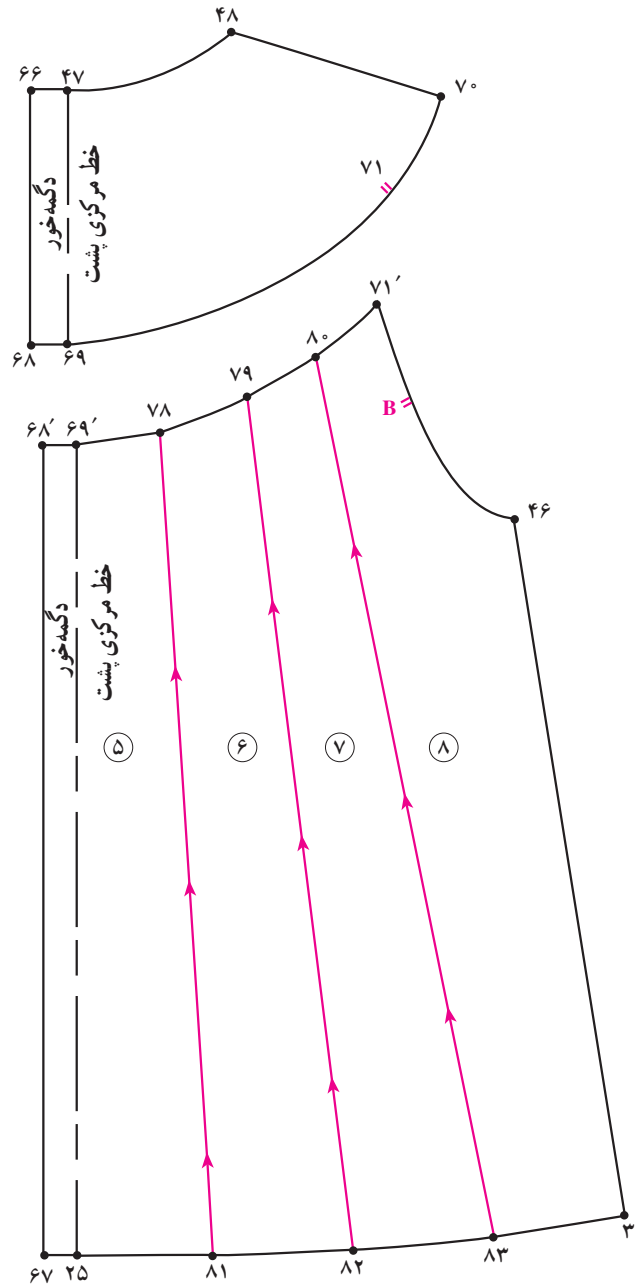

شکل ۸-۹

نقاط اوزمان $69' \rightarrow 78 = 78 \rightarrow 79 = 79 \rightarrow 80$
 نقاط اوزمان $25 \rightarrow 81 = 81 \rightarrow 82 = 82 \rightarrow 83$
 خطوط اوزمان $78 \rightarrow 81, 79 \rightarrow 82, 80 \rightarrow 83$

● خطوط اوزمان را رسم کنید.
 ● قطعات الگو را شماره گذاری کنید (شکل ۸-۹).

$$69' \rightarrow 71' \div 4 = 78, 79, 80$$

$$25 \rightarrow 31 \div 4 = 81, 82, 83$$

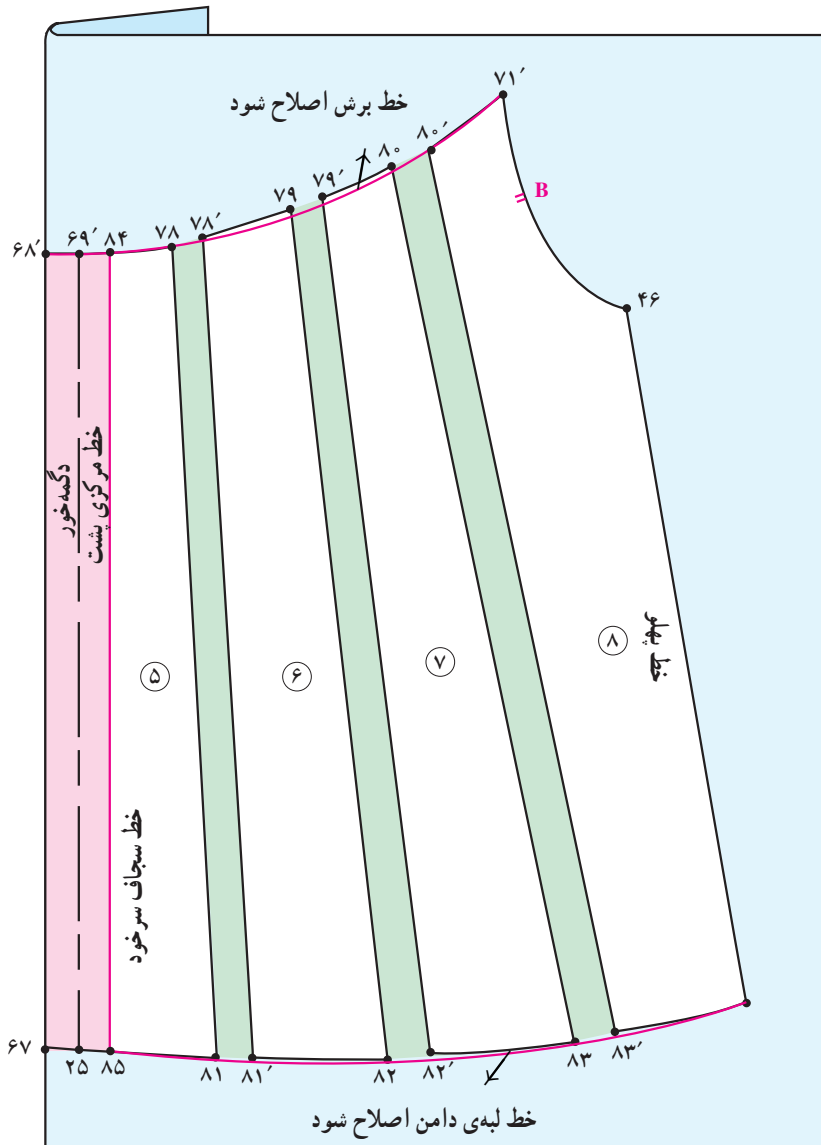

شکل ۹-۹

خط برش و لبه‌ی دامن را اصلاح نموده دوباره رسم کنید

(شکل ۹-۹).

خط سجاغ ۸۵ → ۸۴ را بر روی الگو رسم کرده سپس

کاغذ را تا نموده سجاغ دکمه‌خور را مطابق الگو رولت کنید.

● الگوی پشت را مانند الگوی جلو عمل کنید.

● مقدار اوزمان بین خطوط لباس به اندازه‌ی دلخواه در

این مدل «۱/۵-۱ سانتی‌متر» در خط برش و لب دامن می‌باشد.

۱/۵-۱ سانتی‌متر = $80' \rightarrow 79' = 79 \rightarrow 78' = 78$

۱/۵-۱ سانتی‌متر = $83' \rightarrow 83 = 82 \rightarrow 82' = 81 \rightarrow 81'$

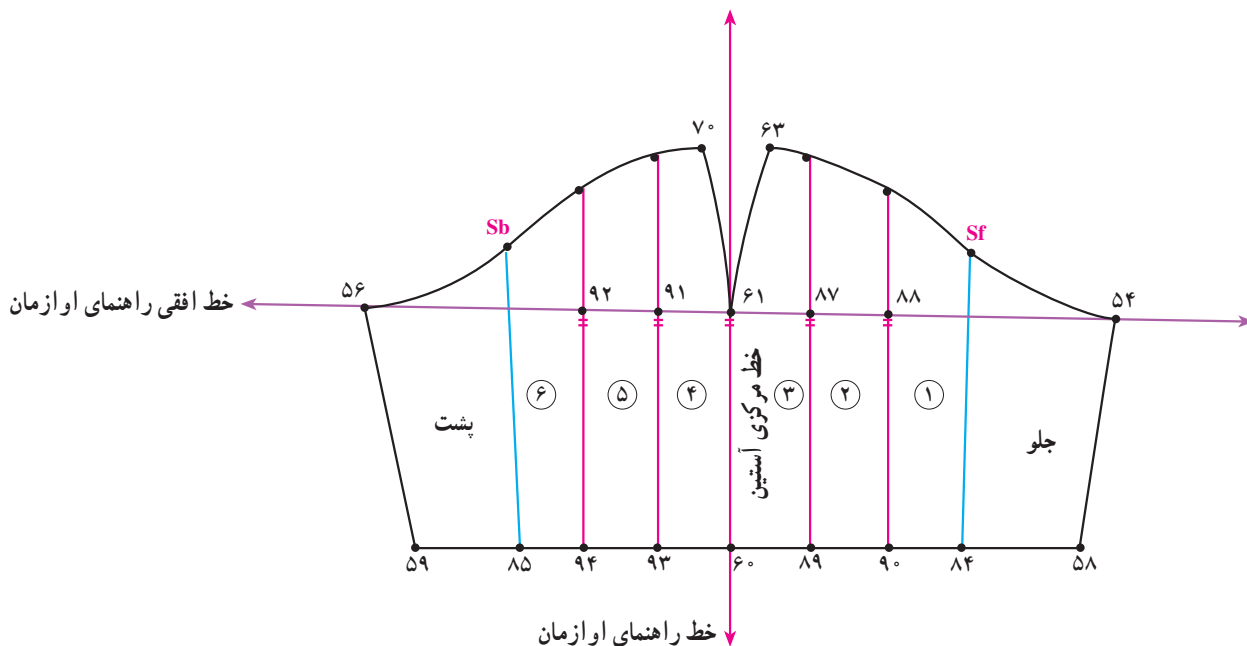

شکل ۱۰-۹

* الگوی آستین

مرکزی آستین رسم کرده تا در خط لبه‌ی آستین (نقاط ۸۴ و ۸۵) به دست آید.

● روی خط افقی راهنمای اوزمان فاصله‌ی خط مرکزی آستین تا فاصله « $Sf \rightarrow 84$ و $Sb \rightarrow 85$ » را به سه قسمت مساوی تقسیم کرده علامت بزنید.

● از نقاط مشخص شده خطوطی به موازات خط مرکزی آستین رسم کرده تا در خط کف حلقه «نقاط ۸۸ و ۸۷ و ۹۱ و ۹۲» و در خط لبه‌ی آستین نقاط «۹۰ و ۸۹ و ۹۳ و ۹۴» به دست آید (شکل ۱۰-۹).

● قطعات الگو را از راست به چپ شماره‌گذاری کرده علایم لازم و نقاط موازنه بر روی آن رسم شود.

● آستین جلوی پیراهن را از نقاط

« $60 \rightarrow 61 \rightarrow 43 \rightarrow 64 \rightarrow Sf \rightarrow 54 \rightarrow 58$ » را

مشخص نمایید.

● آستین پشت پیراهن را از نقاط

« $60 \rightarrow 65 \rightarrow 49 \rightarrow Sb \rightarrow 56 \rightarrow 59$ » را مشخص

نمایید.

● الگوی پشت و جلوی آستین را در خط مرکزی آستین

کنار یکدیگر قرار دهید.

● خطوط راهنمای اوزمان عمودی در امتداد خط مرکزی

و افقی بر روی خط کف حلقه رسم کنید.

● از نقاط موازنه‌ی Sb و Sf خطوطی به موازات خط

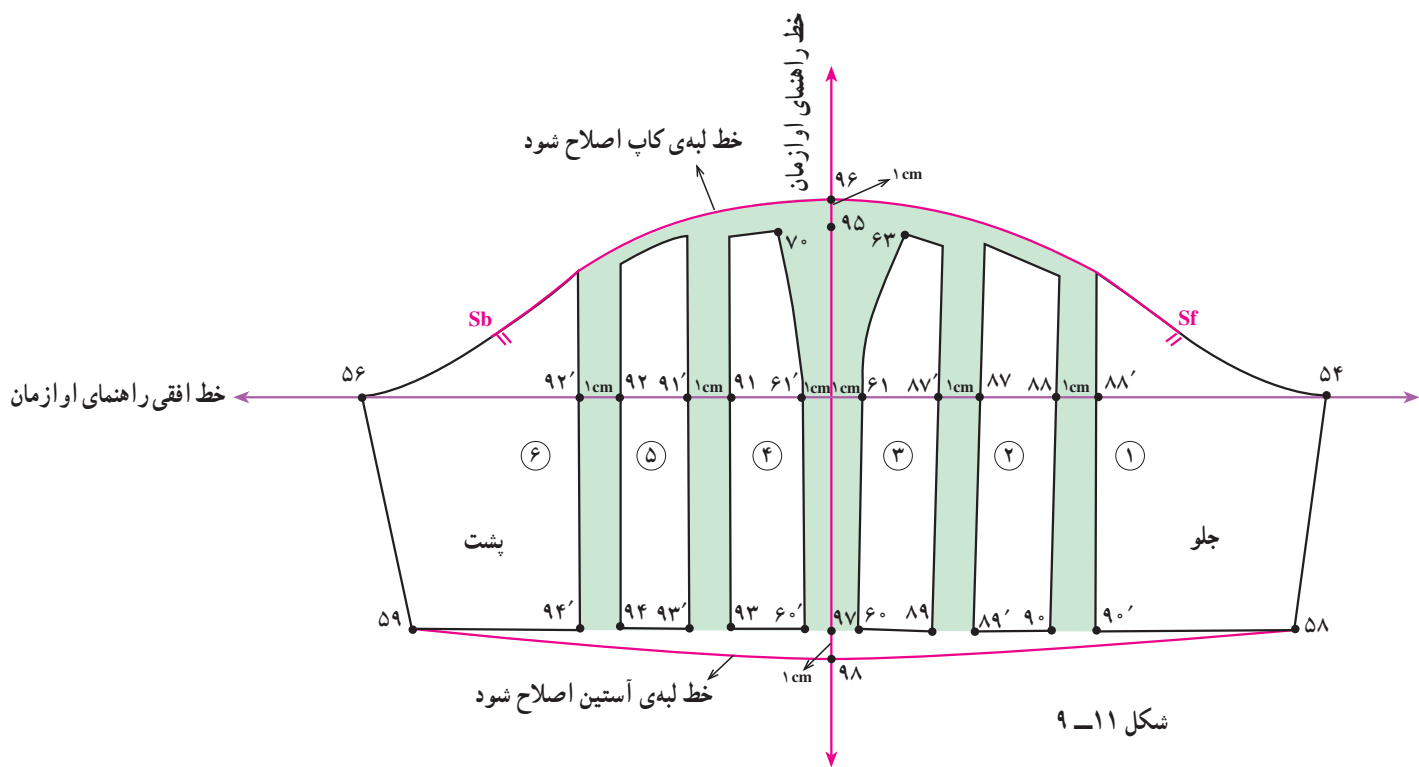

شکل ۹-۱۱

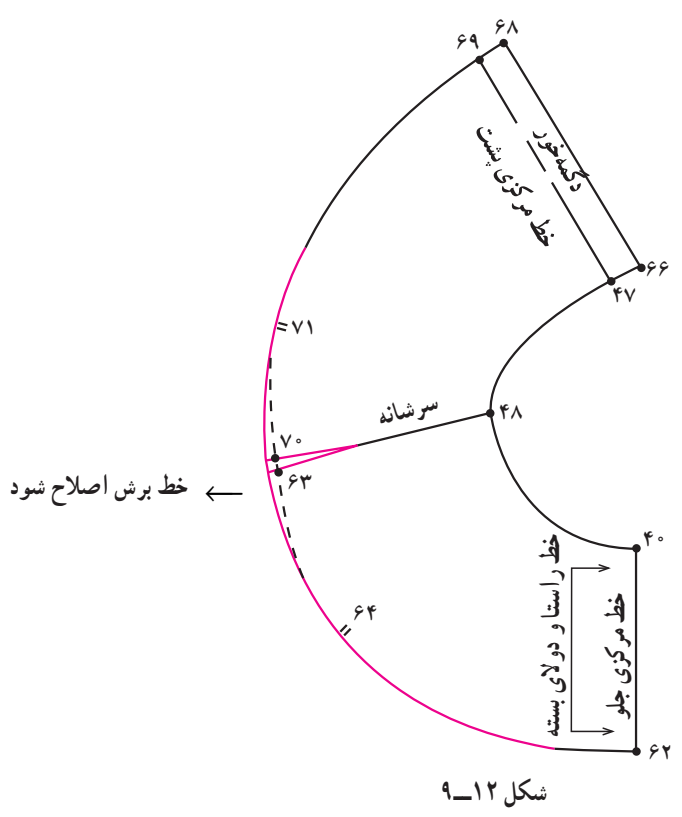

شکل ۹-۱۲

- از دو طرف خط مرکزی راهنمای عمودی اوزمان به اندازه‌ی «۱ سانتی متر» علامت زده سپس قطعه‌ی شماره‌ی ۴ و الگو را با فاصله‌ی معین در طرفین خط قرار دهید.
- قطعات دیگر الگو را به ترتیب با اوزمان به اندازه‌ی دلخواه «۱ سانتی متر» در دو طرف قرار دهید.
- از «نقاط ۹۷ و ۹۵» روی خط مرکزی آستین به اندازه‌ی دلخواه «۱ سانتی متر» به سمت بالا و پایین علامت زده تا «نقاط ۹۸ و ۹۶» به دست آید.
- خط کاپ و لبه‌ی آستین را با توجه به نقاط «۹۸ و ۹۶» دوباره رسم کنید (شکل ۹-۱۱).
- الگوی برش جلو و پشت بالاتنه را در قسمت سرشانه کنار یکدیگر قرار دهید.
- لبه‌ی خط برش را اصلاح کرده و دوباره رسم کنید (شکل ۹-۱۲).
- برش بالاتنه را معمولاً به روش سجاف دوپل از دو لایه پارچه تهیه می‌کنند.

توجه کنید: چنانچه از الگوی بالاتنه بدون درز سرشانه استفاده می‌کنید (به علت تزیین برش) هنگام قراردادن سرشانه‌ی بالاتنه‌های پشت و جلو کنار هم بین آن‌ها فضای خالی ایجاد می‌شود (به علت ۱ سانتی متر بیرون آمدن سرشانه) که باید نادیده گرفته شود. خطوط بیرونی لبه‌ی برش را اصلاح کنید.

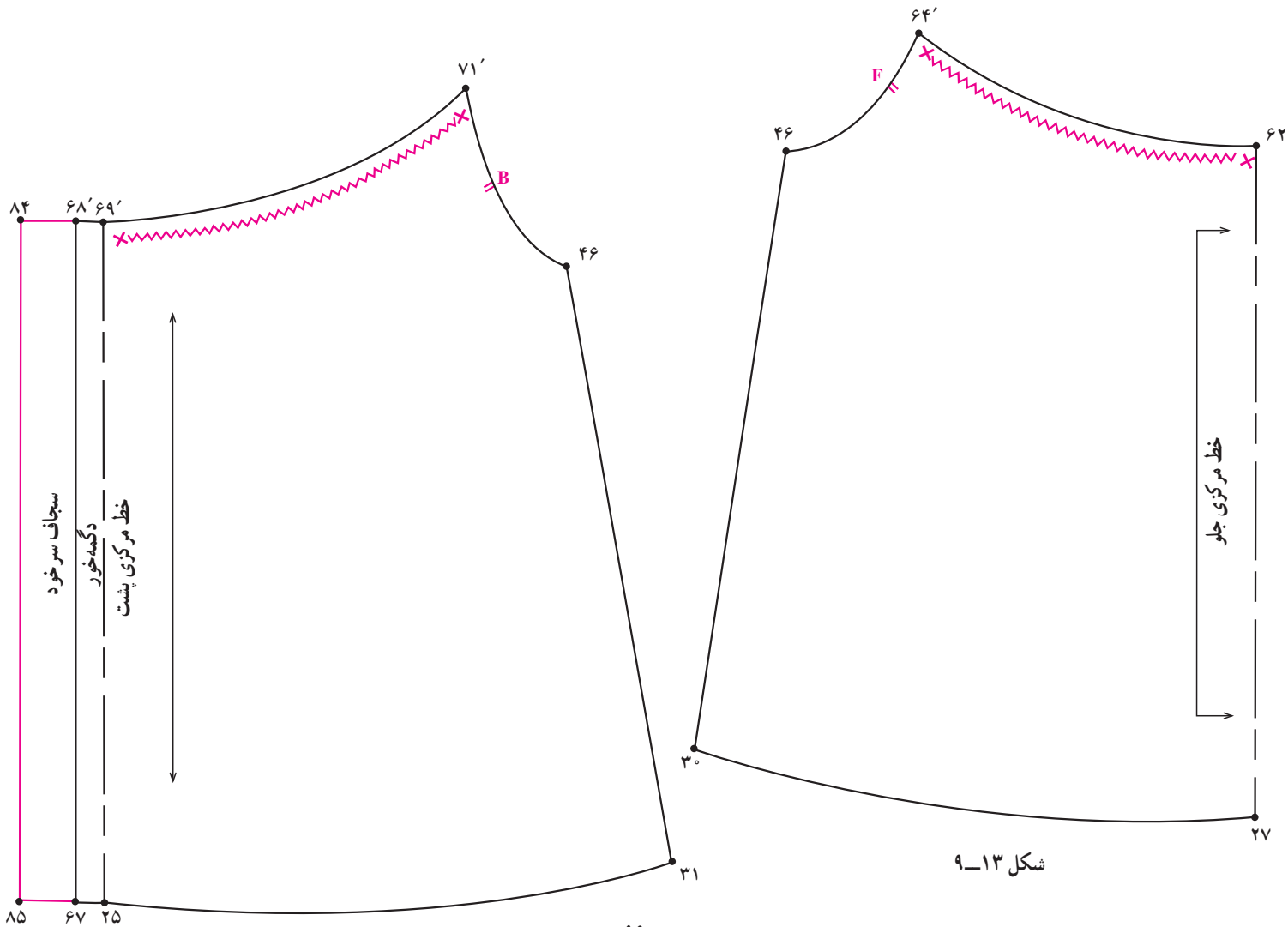

شکل ۹-۱۳

شکل ۹-۱۴

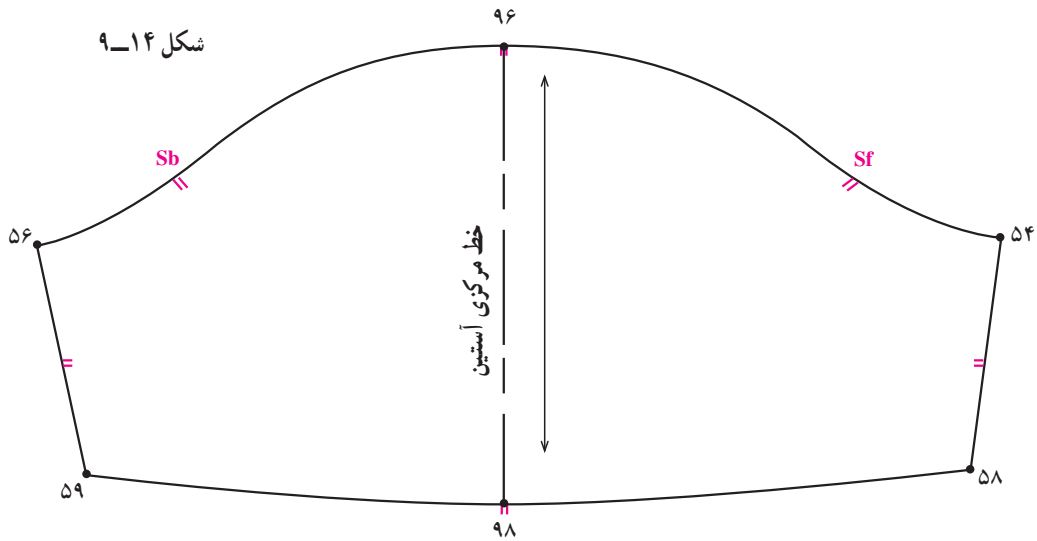

شکل ۹-۱۵

● دو قسمت کف حلقه‌ی آستین جلو و پشت را به دامن لباس وصل کرده سپس دور تا دور الگوی دامن با کاپ آستین را کنید.

با یکدیگر چین کش کرده با توجه به علایم به بالاتنه‌ی لباس وصل کنید.

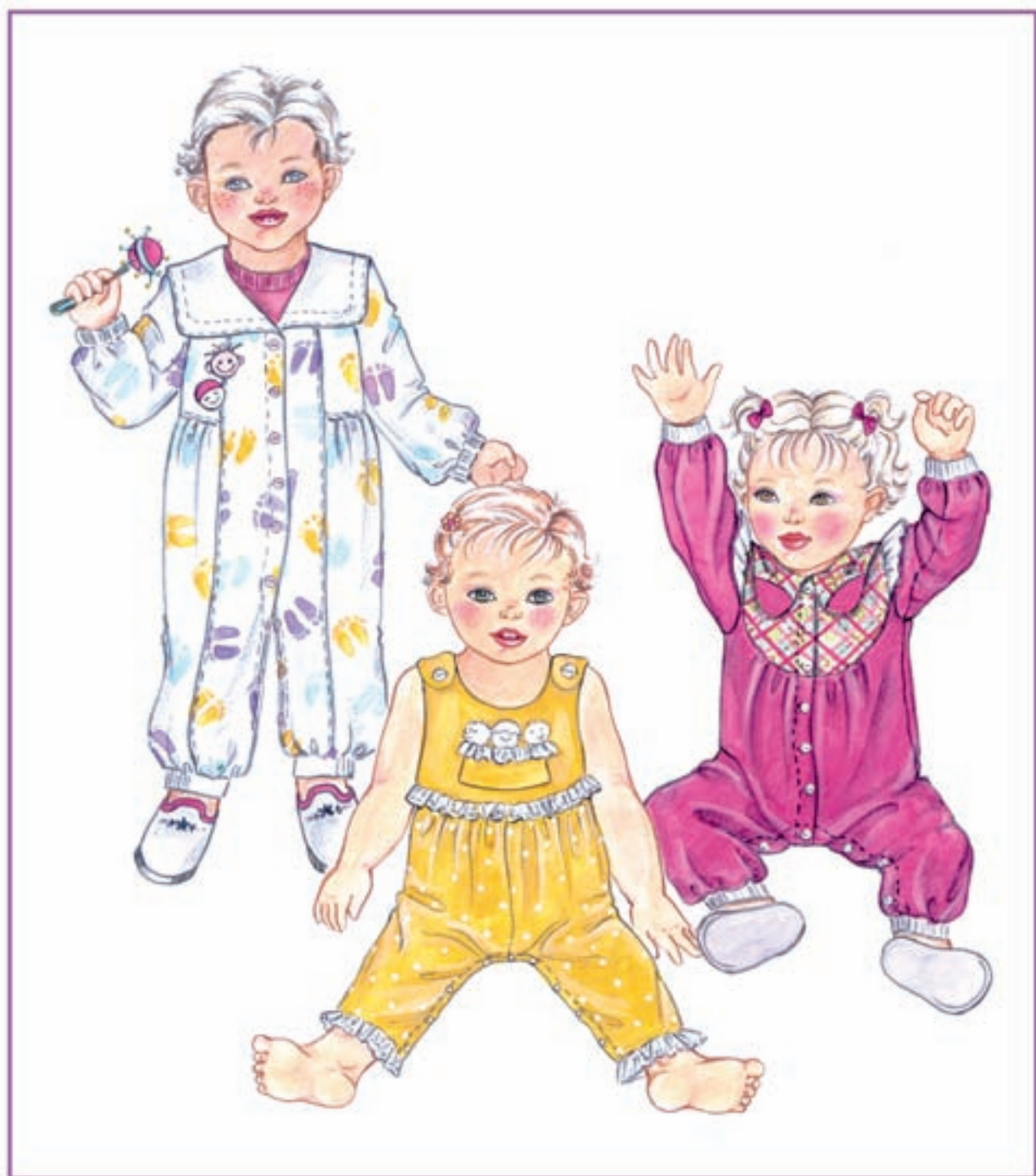

Small signature or text at the bottom right corner of the illustration.

اساس لباس سرهمی

● جهت ترسیم لباس سرهمی از اساس بالاتنه و شلوار رولت کنید.

● در صورت نیاز بر اساس مدل مورد نظر حلقه‌ی گردن و آستین بالاتنه را گشاد کنید.

* الگوی جلو

● الگوی جلوی شلوار را بر اساس خط راستای پارچه

«۳ → ۰» با کناره‌ی کاغذ الگو موازی قرار دهید.

● پیلی کمر شلوار «۰ → ۱۷» را حذف کنید.

پیلی جلو حذف = ۰ → ۱۷

● از نقاط ۱۱ و ۱۰ خط کمر به اندازه‌ی دلخواه در این

مدل «۵-۴ سانتی‌متر» به سمت بالا گونیا کرده نقاط «۴۱ و ۴۰» به دست می‌آید.

۳-۵ سانتی‌متر = ۴۰ → ۱۰

۳-۵ سانتی‌متر = ۴۰ → ۱۱

● روی نقاط «۴۱ و ۴۰» خط راهنمای اتصال بالاتنه به

شلوار را رسم کنید.

● الگوی جلوی بالاتنه را مماس با خط «۴۱ → ۴۰»

قرار داده بطوری که خط مرکزی جلو در امتداد خط فاق شلوار قرار گیرد.

● از «نقطه‌ی ۴۲» روی خط راهنمای باسن شلوار به

اندازه‌ی دلخواه، در این مدل «۲-۱/۵ سانتی‌متر» به سمت بیرون الگو علامت زده تا «نقطه‌ی ۴۳» به دست آید.

در این مدل، ۵-۲ سانتی‌متر = ۴۳ → ۴۲

● نقاط «۳۳، ۴۳ و ۱۳» را به وسیله‌ی خط کش پهلو

رسم کرده خط پهلو جدید سرهمی به دست می‌آید (شکل ۹-۱۶).

خط جدید پهلو پشت = ۱۳ → ۴۳ → ۳۳

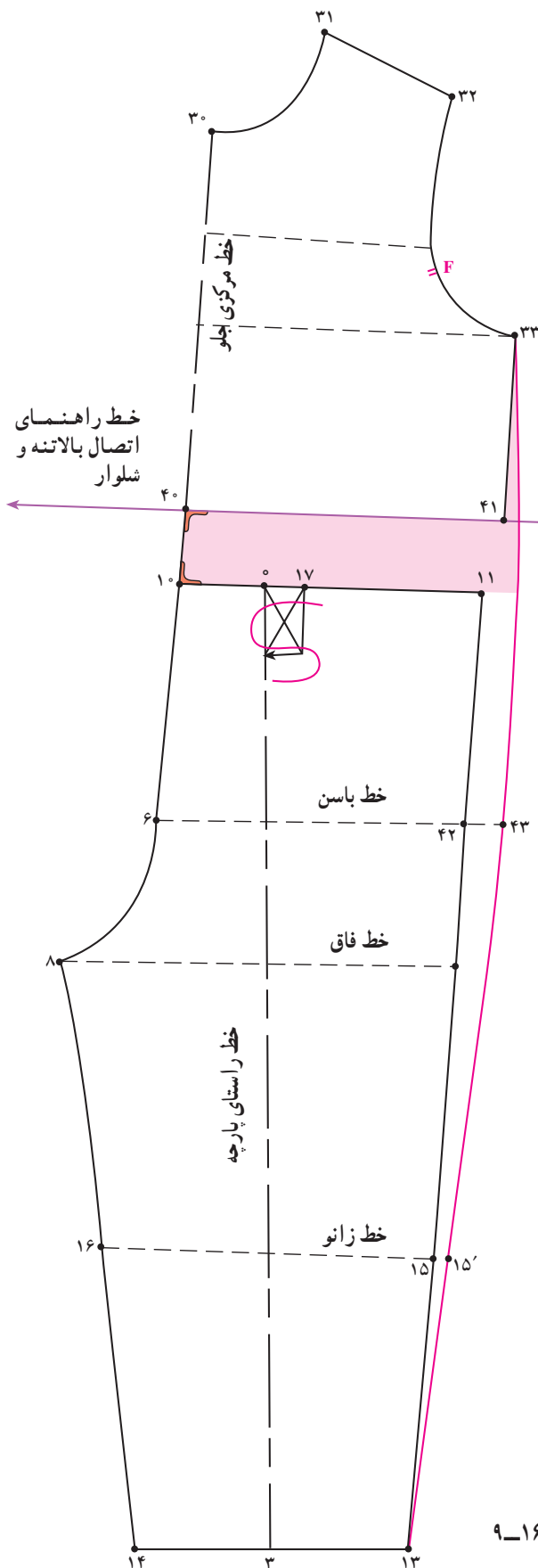

شکل ۹-۱۶

* الگوی پشت

- الگوی پشت را عیناً مانند قسمت جلو ترسیم کنید.
- گودی فاق شلوار « $30 \rightarrow 6$ » را کم کرده دوباره خط فاق را رسم کنید (شکل ۹-۱۷).

$$24 \rightarrow 44 = 5-4 \text{ سانتی متر}$$

$$25 \rightarrow 45 = 5-4 \text{ سانتی متر}$$

= پنس پشت حذف

$$46 \rightarrow 47 = 2-1/5 \text{ سانتی متر}$$

$$37 \rightarrow 47 \rightarrow 26 = \text{خط جدید پهلو ی پشت}$$

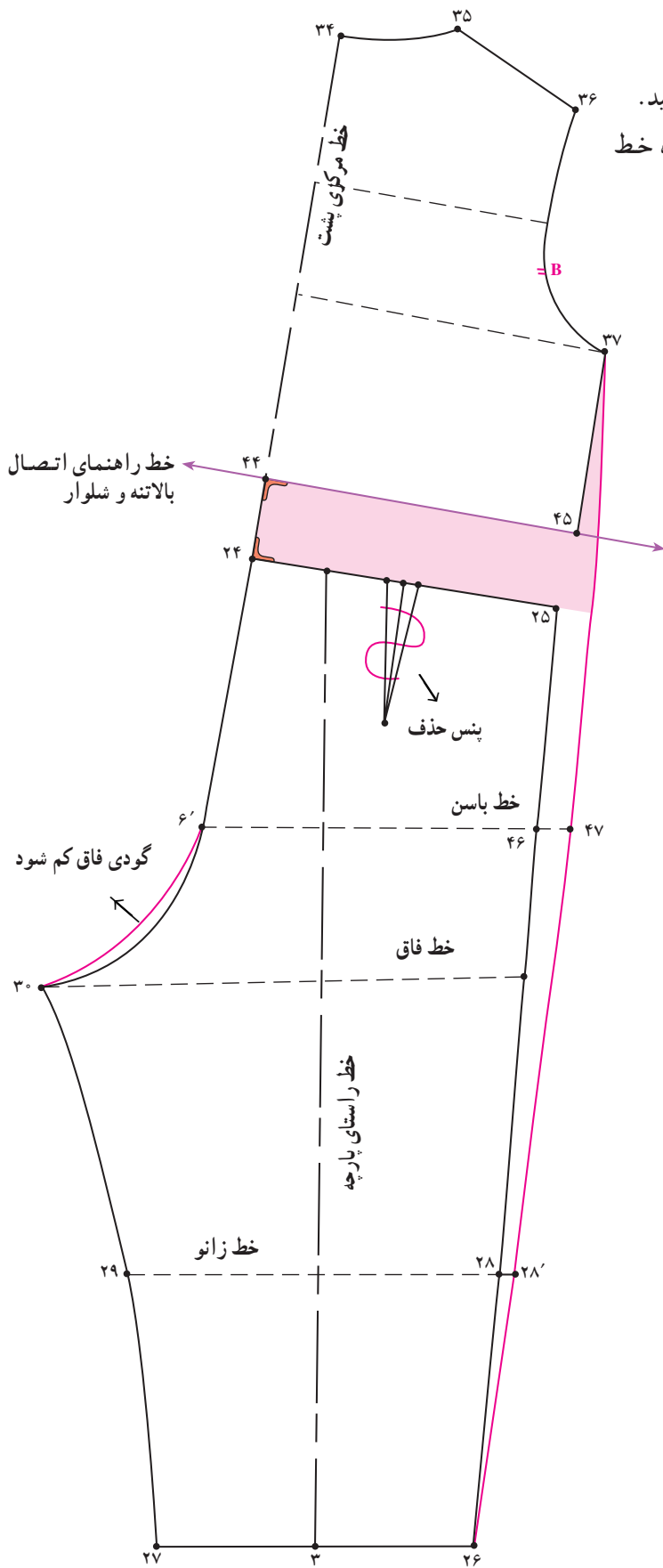

شکل ۹-۱۷

* هم آهنگ کردن فاق شلوار^۱

- از نقطه‌ی مشترک فاق (۳۰ و ۸) به اندازه‌ای که انحناى فاق ملایم شود بیرون آمده «نقطه‌ی ۵۰» به دست آید.
- نقاط «۴۹ و ۵۰ و ۴۸» را با خط کش منحنی به یکدیگر وصل کنید (شکل ۱۸-۹).

- الگوی جلو و پشت شلوار را به گونه‌ای کنار هم قرار داده که در نقاط «۳۰ و ۸» (فاق شلوار) حدوداً به اندازه‌ی (۳ سانتی متر) با هم مماس شوند.

● $\frac{1}{3}$ فاصله «۱۶ → ۸» و «۳۰ → ۲۹» (خطوط داخل پا)

را مشخص کرده نقاط «۴۹ و ۴۸» به دست آید.

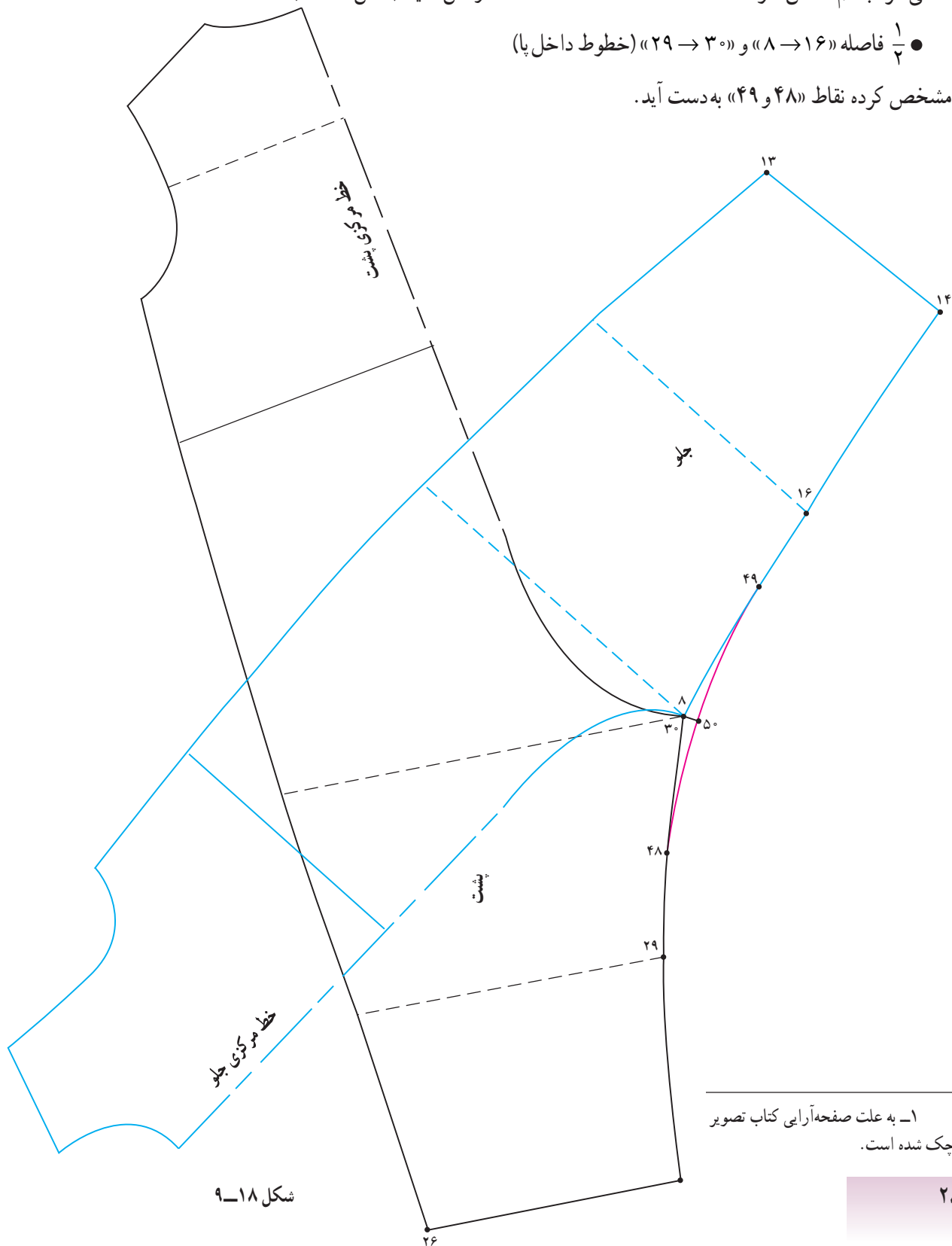

۱- به علت صفحه‌آرایی کتاب تصویر کوچک شده است.

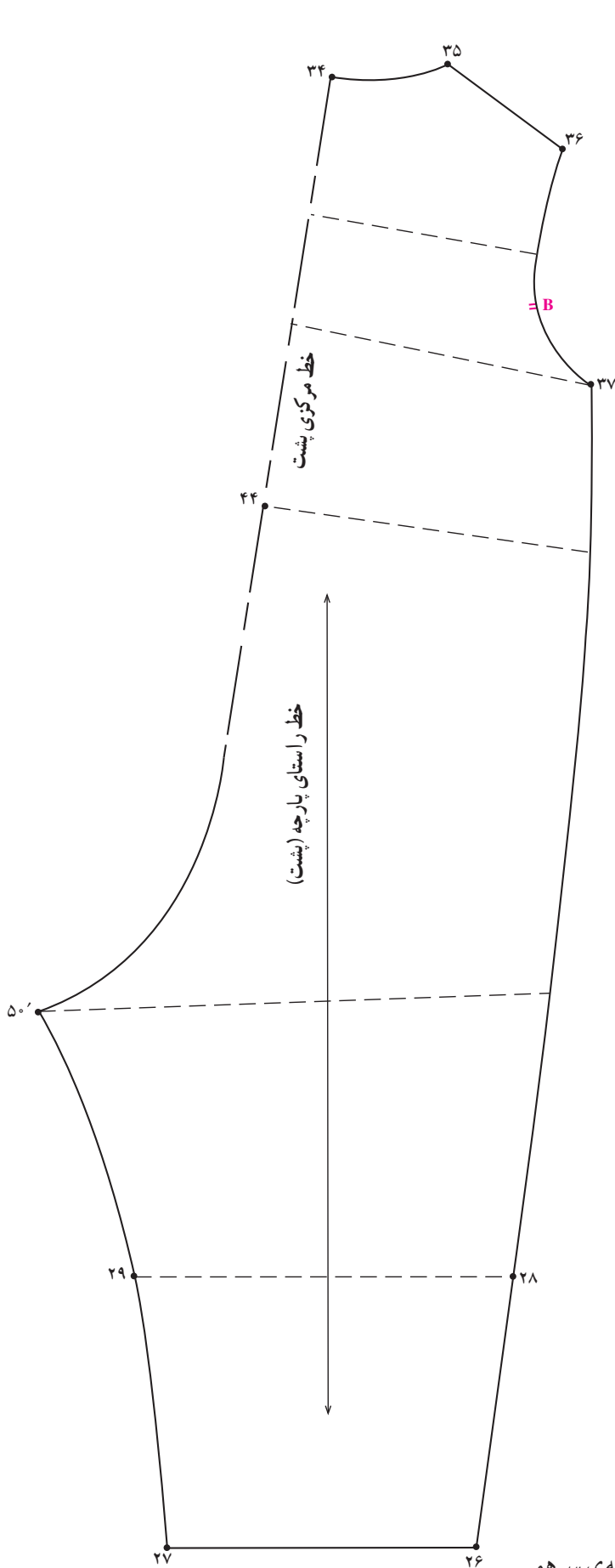

شکل ۹-۲۰

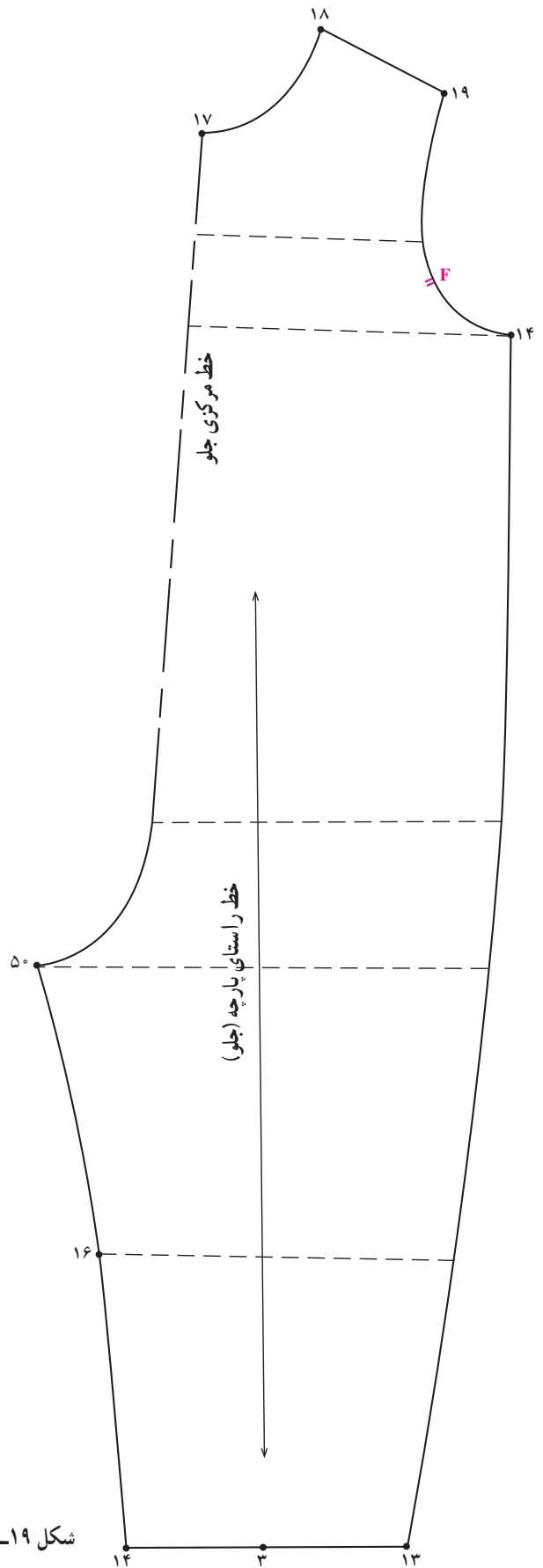

شکل ۹-۱۹

● شکل‌های ۹-۱۹ و ۹-۲۰ قسمت جلو و پشت الگوی اولیه‌ی سرهمی

را نشان می‌دهد. مدل‌سازی سرهمی بعد از این مرحله انجام می‌شود.

* دگمه خور^۱ سجاف قسمت چپ الگو

● از «نقطه ی ۱۷» روی خط مرکزی جلو به اندازه ی بلندی سجاف و دگمه خور پایین آمده «نقطه ی ۵۱» به دست می آید.

● روی قسمت چپ الگوی جلو از نقاط «۱۷ و ۵۱» خط مرکزی جلو به اندازه ی دگمه خور (اندازه ی آن بستگی به مدل دارد.) گونیا کرده بیرون آمده نقاط «۵۲ و ۵۳» به دست می آید.

اندازه ی دگمه خور بستگی به مدل $۵۱ \rightarrow ۵۲ = ۱۷ \rightarrow ۵۳ =$

دگمه خور $۵۱ \rightarrow ۵۲ = ۵۳ \rightarrow ۱۷$

● از نقاط «۱۷ و ۵۱» روی خط مرکزی جلو به اندازه ی

«دگمه خور به اضافه ی ۱ - ۱/۵ سانتی متر» گونیا کرده داخل شده نقاط «۵۴ و ۵۵» به دست می آید.

دگمه خور به اضافه ی ۱ سانتی متر $۵۲ \rightarrow ۵۵ = ۵۳ \rightarrow ۵۴ =$

خط سجاف سر خود $۵۴ \rightarrow ۵۵ =$

● خط دگمه خور «۵۲ → ۵۳» را تا کرده خطوط

«۵۲ → ۵۴ → ۵۵ → ۵۲» را رولت کنید.

● خط تای دگمه خور را باز کرده تکه ی سجاف سر خود

(قسمت چپ الگو) «۵۲ → ۵۴ → ۵۵ → ۵۲» به دست می آید (شکل ۲۱-۹).

سجاف سر خود قسمت چپ الگو $۵۳ \rightarrow ۵۴ \rightarrow ۵۵ \rightarrow ۵۲ =$

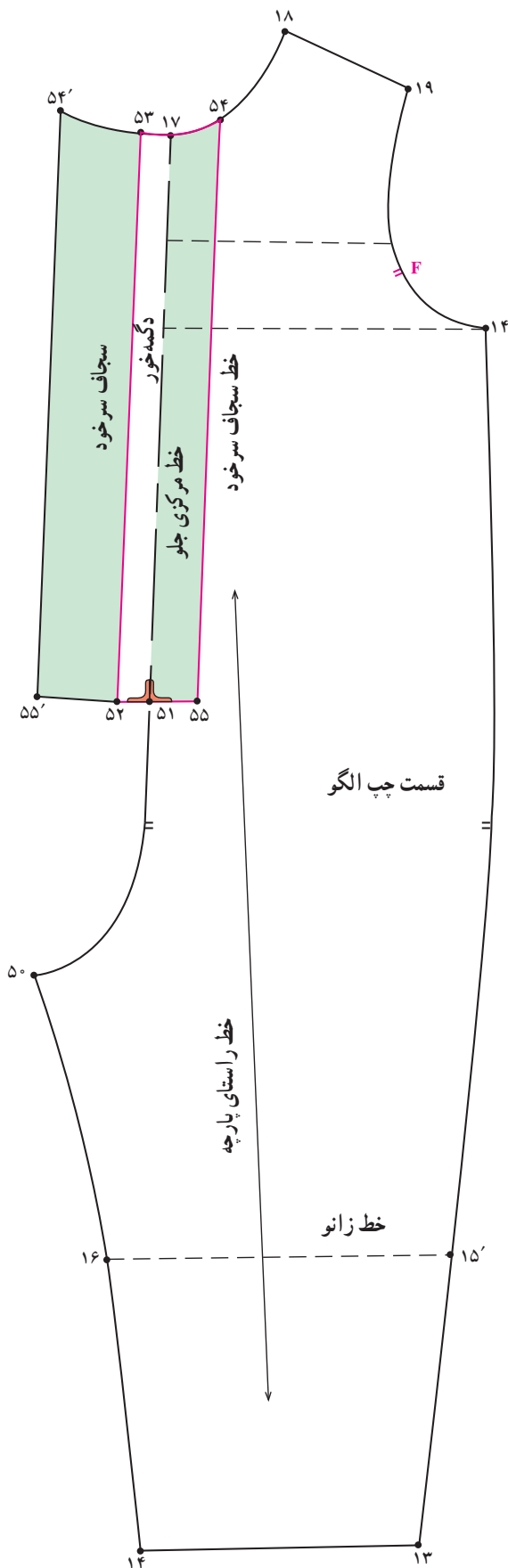

شکل ۲۱-۹

۱- در درس های گذشته روش های ترسیم دگمه خور و سجاف را یاد گرفته اید. در این درس با روش های جدیدی آشنا می شوید، در این جا دو طرف لباس (سمت

راست و چپ لباس) یکسان نیست.

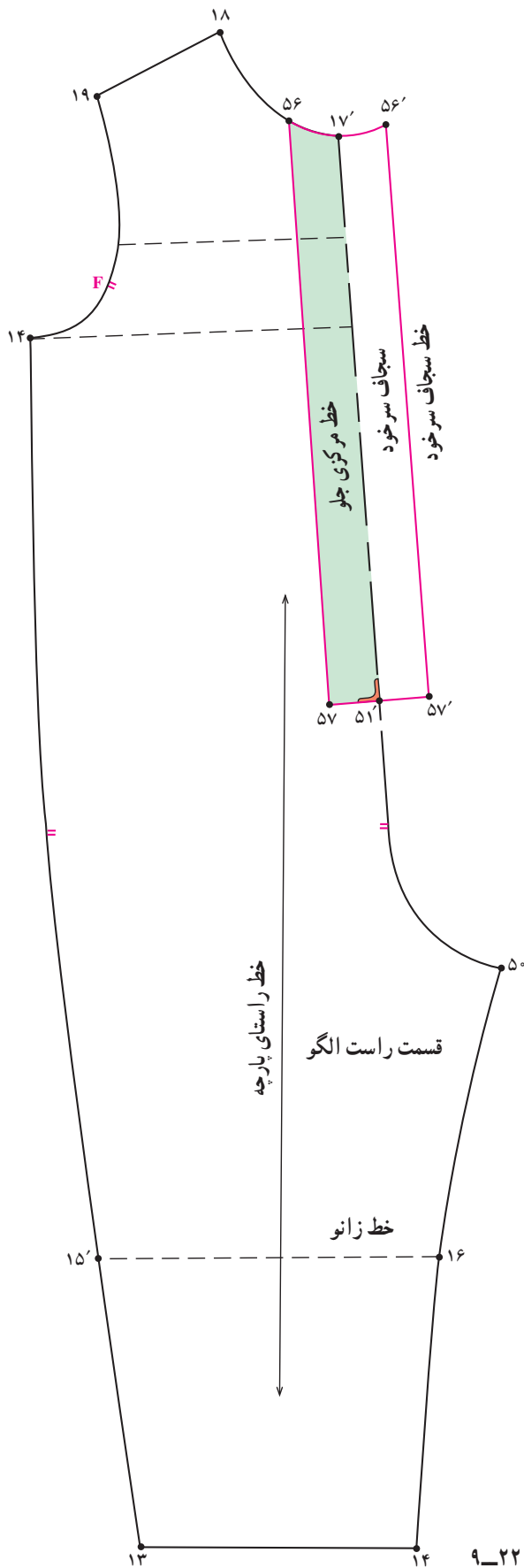

شکل ۹-۲۲

* سجاف سر خود قسمت راست الگو

- دوباره از روی الگوی جلوی یکسره رولت کنید.
- روی قسمت چپ الگوی جلو از «نقطه ی ۱۷'» روی خط مرکزی جلو به اندازه ی «۵۱ → ۱۷» پایین آمده «نقطه ی ۵۱'» به دست می آید.

- از نقاط «۱۷' و ۵۱'» روی خط مرکزی جلو به اندازه ی پهنای سجاف قسمت چپ داخل شده نقاط «۵۶ و ۵۷» به دست می آید.

سجاف سمت چپ الگو ۵۵' → ۵۲ → ۵۷' → ۵۱'

- خط مرکزی جلو «۱۷' → ۵۱'» را تا کرده خطوط «۱۷' → ۵۶ → ۵۷ → ۵۱'» را رولت کنید.

- خط تای مرکزی جلو را باز کرده تکه ی سجاف سر خود (قسمت راست الگو) ۵۶' → ۱۷' → ۵۱' → ۵۷' به دست می آید (شکل ۹-۲۲).

سجاف سر خود قسمت راست الگو = ۵۶' → ۱۷' → ۵۱' → ۵۷'

۱- در قسمت راست دگمه خور ندارد، دگمه خور فقط در قسمت چپ می باشد.

* سجاف و دگمه خور داخل پا سجاف سرهمی

الگوی جلو

● دو عدد الگوی جلوی سرهمی را در «نقطه ی ۵۰» با یکدیگر مماس کنید (مطابق شکل).

● از نقاط «۱۴» و «۱۴» به اندازه ی بهنای سجاف (در این جا ۲-۲/۵ سانتی متر) داخل الگو شده نقاط «۵۸» و «۵۹» به دست آید.

در این جا، ۲-۲/۵ سانتی متر = ۵۹ → ۱۴ → ۵۸ → ۱۴

● نقاط ۵۸ و ۵۹ را به یکدیگر وصل کنید (بهنای سجاف در تمام قسمت ها یکسان باشد).

● خطوط «۱۴ → ۵۹ → ۵۸ → ۱۴» را رولت کنید (شکل ۹-۲۳).

● این نوع سجاف یک عدد و یک لا برش زده می شود (شکل ۹-۲۴).

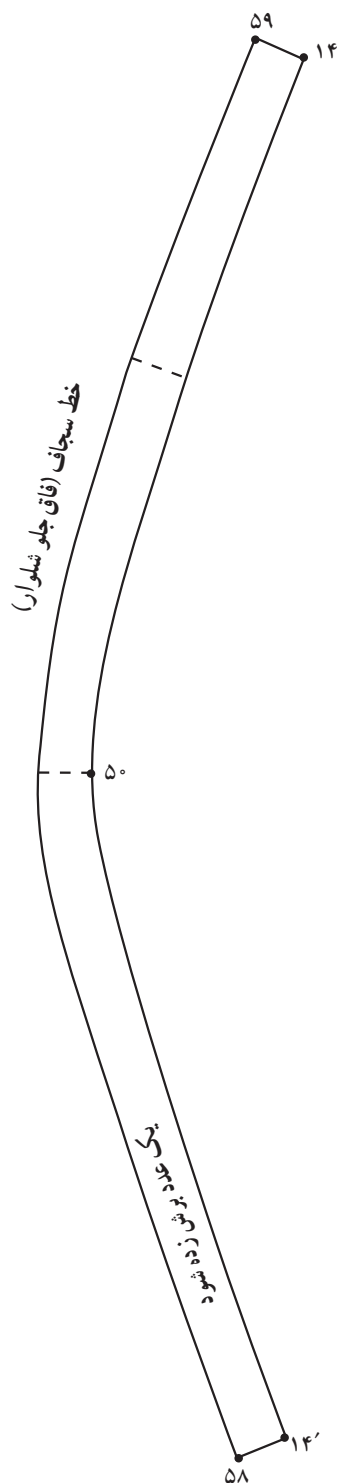

شکل ۹-۲۳

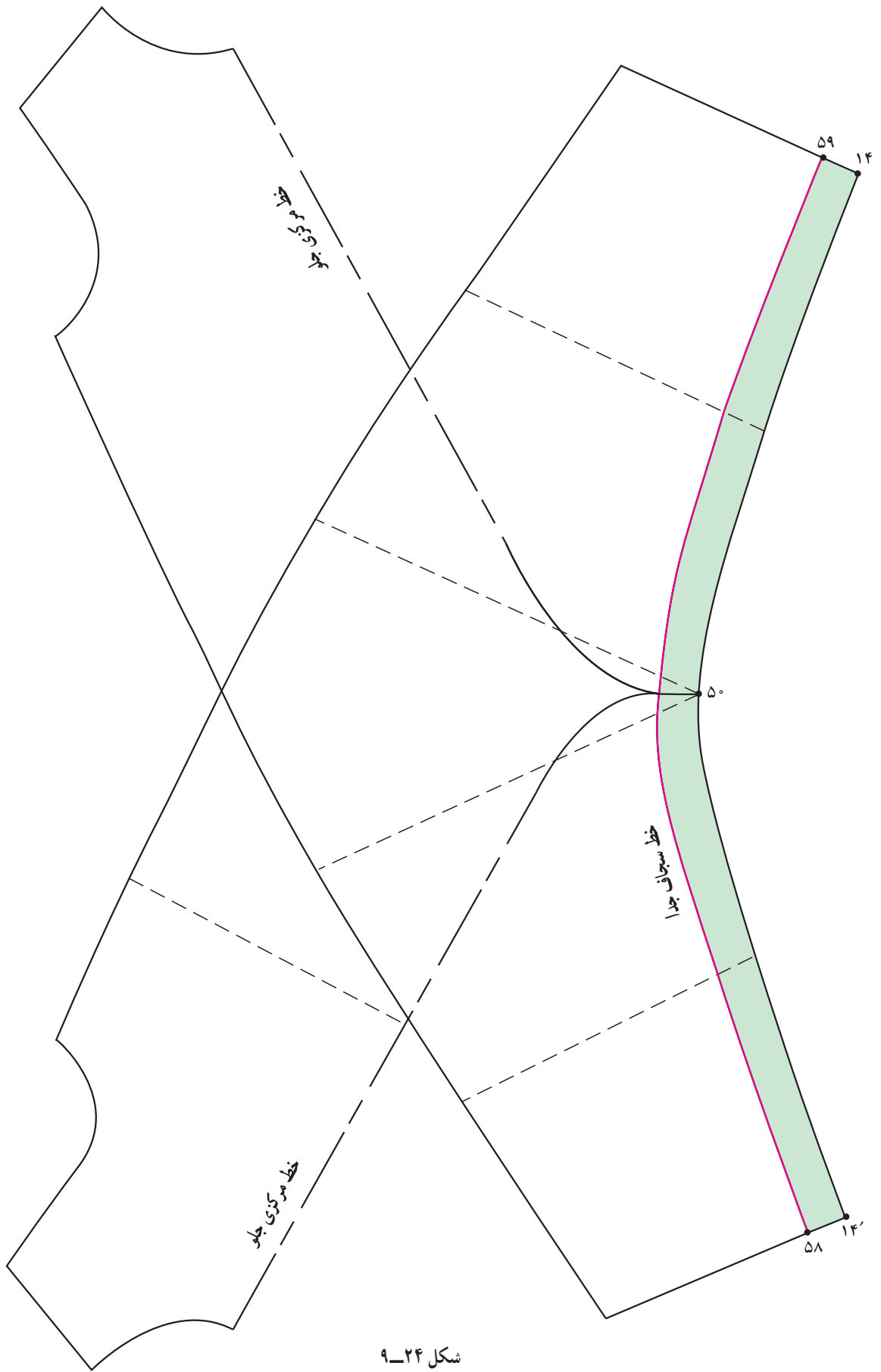

شکل ۲۴-۹

* الگوی پشت

● دو عدد الگوی پشت سرهمی را در «نقطه‌ی ۵۰» با یکدیگر مماس کنید (مطابق شکل ۹-۲۵).

● از نقاط «۲۷ و ۳۰» به اندازه‌ی پهنای دگمه‌خور (در این جا «۲/۵-۲ سانتی‌متر») بیرون الگو آمده نقاط «۶۰ و ۶۱» به دست آید.

$$۲۷ \rightarrow ۶۱ = ۶۰ \rightarrow ۳۰ = ۲/۵-۲ \text{ سانتی‌متر}$$

● نقاط ۵۹ و ۵۸ را به یکدیگر وصل کنید (پهنای سجاف در تمام قسمت‌ها یکسان باشد).

● تفاوت این الگو با شکل ۹-۲۳ الگوی جلو، در این قسمت می‌باشد، که سجاف در هنگام دوخت به داخل «درز داخل پا» تا می‌شود، این الگو (دگمه‌خور) دوبار بریده شده و به بیرون درز داخل پا دوخته می‌شود (شکل ۹-۲۵).

● این نوع دگمه‌خور دو عدد برش زده می‌شود (شکل ۹-۲۶).

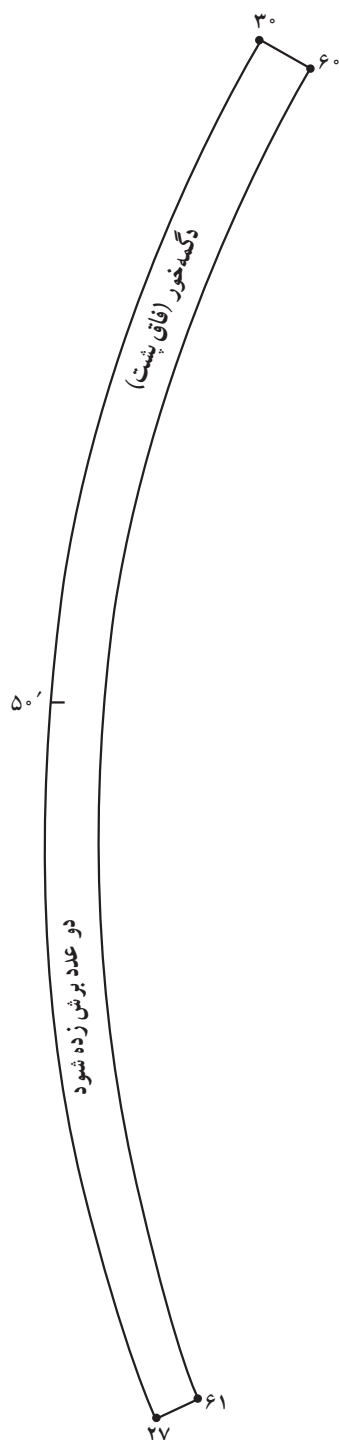

شکل ۹-۲۵

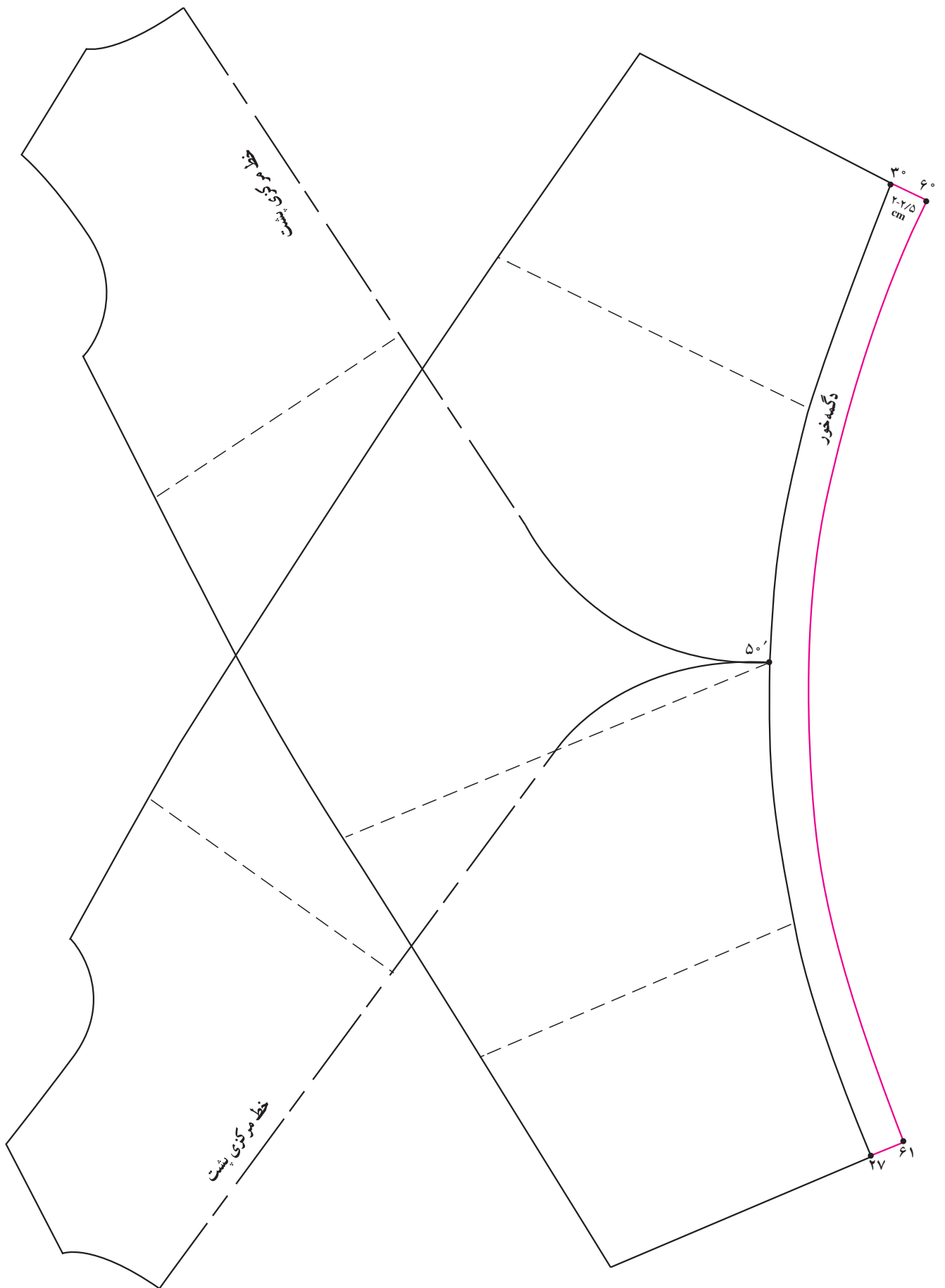

شکل ۲۶-۹

● در صورتی که از پارچه‌ی تریکو استفاده می‌کنید به جای الگوی دگمه‌خور پشت می‌توانید با ترسیم مستطیلی به اندازه‌ی « $30 \rightarrow 27$ » و پهنای کامل دگمه‌خور « $5-4$ سانتی‌متر» که از وسط تا شده ($68 \rightarrow 67$) و فرم‌دادن با اتو، از این الگو استفاده نمایید (شکل ۹-۲۷).

$$63 \rightarrow 64 = 27 \rightarrow 30 = \text{طول}$$

$$63 \rightarrow 65 = 64 \rightarrow 66 = \text{عرض}$$

$$\text{پهنای کامل دگمه‌خور} = 5 - 4 = \text{۵ سانتی‌متر}$$

$$\text{خط تای الگو} = 68 \rightarrow 67$$

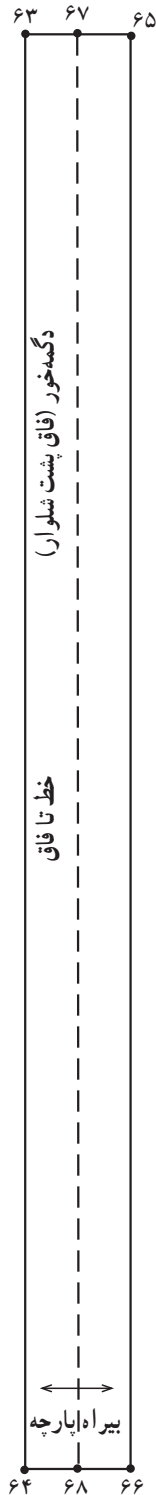

شکل ۹-۲۷

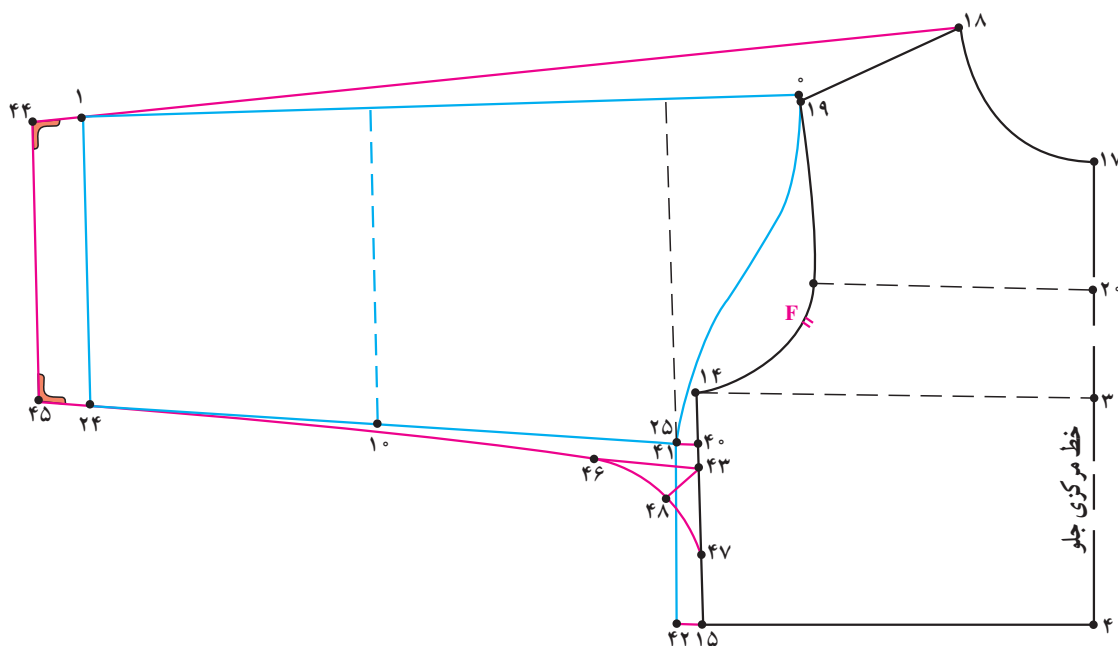

شکل ۲۸-۹

* الگوی جلو

گیرد.

- از «نقطه‌ی ۱۴» بالاتنه به اندازه‌ی «۲ سانتی‌متر» به سمت پایین علامت زده تا «نقطه‌ی ۴۰» به دست آید.
- از «نقطه‌ی ۴۰» به اندازه‌ی «۱ سانتی‌متر» به سمت بیرون الگو علامت زده تا «نقطه‌ی ۴۱» به دست آید.
- از «نقطه‌ی ۱۵» در خط کمر به اندازه‌ی فاصله‌ی «۴۱ → ۴۰» علامت زده تا «نقطه‌ی ۴۲» به دست آید.
- نقاط «۴۲ → ۴۱ → ۴۰» را به هم وصل کنید.
- $\frac{1}{3}$ فاصله «۱۴ → ۱۵» خط پهلو را مشخص کرده «نقطه‌ی ۴۳» به دست می‌آید.
- الگوی جلوی آستین را به شکلی در کنار الگوی بالاتنه قرار داده که خط زیر دست آستین در «نقطه‌ی ۲۵» مماس با «نقطه‌ی ۴۱» و کاپ آستین در ادامه‌ی خط حلقه‌ی بالاتنه قرار
- قد آستین از نقاط «۱ و ۲۴» به اندازه‌ی «۲ سانتی‌متر» بلندتر شود تا نقاط «۴۴ و ۴۵» به دست آید.
- خط سرشانه «۴۴ → ۱۸» را رسم کنید.
- نقاط «۴۳ → ۴۵» را به هم وصل کنید.
- از «نقطه‌ی ۴۳» بر روی خط زیر دست آستین و خط پهلو بالاتنه به اندازه‌ی «۴ سانتی‌متر» علامت زده تا نقاط «۴۶ و ۴۷» به دست آید.
- از «نقطه‌ی ۴۳» به اندازه‌ی « $\frac{1}{5}$ سانتی‌متر» نیم‌ساز رسم کرده تا «نقطه‌ی ۴۸» به دست آید.
- نقاط «۴۷ → ۴۸ → ۴۶» را با خط منحنی به هم وصل کنید (شکل ۲۸-۹).

- از «نقطه‌ی ۱۴» بالاتنه به اندازه‌ی «۲ سانتی‌متر» به سمت پایین علامت زده تا «نقطه‌ی ۴۰» به دست آید.
- از «نقطه‌ی ۴۰» به اندازه‌ی «۱ سانتی‌متر» به سمت بیرون الگو علامت زده تا «نقطه‌ی ۴۱» به دست آید.
- از «نقطه‌ی ۱۵» در خط کمر به اندازه‌ی فاصله‌ی «۴۱ → ۴۰» علامت زده تا «نقطه‌ی ۴۲» به دست آید.
- نقاط «۴۲ → ۴۱ → ۴۰» را به هم وصل کنید.
- $\frac{1}{3}$ فاصله «۱۴ → ۱۵» خط پهلو را مشخص کرده «نقطه‌ی ۴۳» به دست می‌آید.
- الگوی جلوی آستین را به شکلی در کنار الگوی بالاتنه قرار داده که خط زیر دست آستین در «نقطه‌ی ۲۵» مماس با «نقطه‌ی ۴۱» و کاپ آستین در ادامه‌ی خط حلقه‌ی بالاتنه قرار

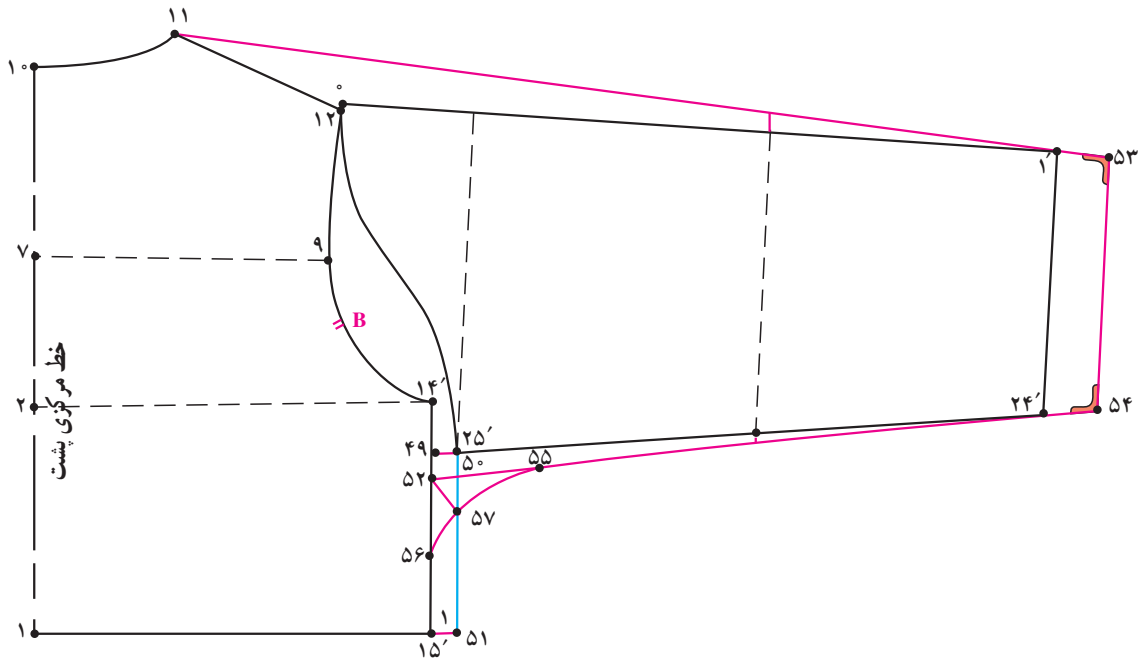

شکل ۲۹-۹

فاصله $\frac{1}{3}$ $۱۵' \rightarrow ۱۴' \rightarrow ۵۲$

۴ سانتی متر $۵۲ \rightarrow ۵۵ = ۵۲ \rightarrow ۵۶$

نیمساز، $۱/۵$ سانتی متر $۵۲ \rightarrow ۵۷$

۲ سانتی متر $۲۴' \rightarrow ۵۴ = ۱' \rightarrow ۵۳$

* الگوی پشت

در الگوی بالاتنه‌ی پشت مانند جلو بالاتنه عمل کنید

(شکل ۲۹-۹):

۲ سانتی متر $۱۴' \rightarrow ۴۹$

۱ سانتی متر $۴۹ \rightarrow ۵۰ = ۱۵' \rightarrow ۵۱$



- جهت ترسیم لباس سرهمی از اساس های بالاتنه ی آستین کیمونو و اساس شلوار رولت کنید.
- در صورت نیاز بر اساس مدل مورد نظر حلقه ی گردن را گشاد کنید.

الگوی جلو

- الگوی جلوی شلوار را بر اساس خط راستای پارچه ۳ → ° موازی با کناره ی کاغذ الگو قرار دهید.
- پیلی کمر «۱۷ → ۰» را حذف کنید.
- از نقاط «۱۱ و ۱۰» به اندازه ی دلخواه در این مدل «۴-۵ سانتی متر» به سمت بالا گونیا کرده، نقاط «۶۱ → ۶۰» به دست می آید.
- خط راهنمای کمر را با عبور از نقاط «۶۱ → ۶۰» رسم کنید.
- الگوی بالاتنه را مماس با خط «۶۱ → ۶۰» قرار داده به طوری که خط مرکزی جلو در امتداد خط فاق جلو شلوار قرار گیرد.
- در صورتی که الگوی بالاتنه از شلوار گشادتر می باشد

- خط پهلوی الگوی شلوار را با بالاتنه هماهنگ کنید.
- از «نقطه ی ۶۲» به اندازه ی دلخواه در این مدل «۱/۵-۱ سانتی متر» به سمت خارج الگو علامت زده «نقطه ی ۶۳» به دست می آید.

- خط پهلوی جدید را با وصل نقاط ۱۳ و ۶۳ و ۶۱ رسم کنید.

- « $\frac{1}{3}$ فاصله ی ۶۵ → ۶۴» را در این مدل علامت زده تا

- «نقطه ی ۶۶» به دست آید (با توجه به مدل انتخاب شود).
- خط آستین کیمونو را با وصل نقاط «۴۸ و ۶۶» رسم کنید.

- « $\frac{1}{3}$ خط ۴۸ → ۶۶» را علامت زده «نقطه ی ۶۷»

- به دست آمده از نقطه ی ۶۷ به اندازه ی «۵/۰ سانتی متر» به طرف آستین علامت زده «نقطه ی ۶۸» به دست می آید.

- خط «۴۸ → ۶۸ → ۶۶» را با انحنا ی ملایم رسم کنید (شکل ۳۰-۹).

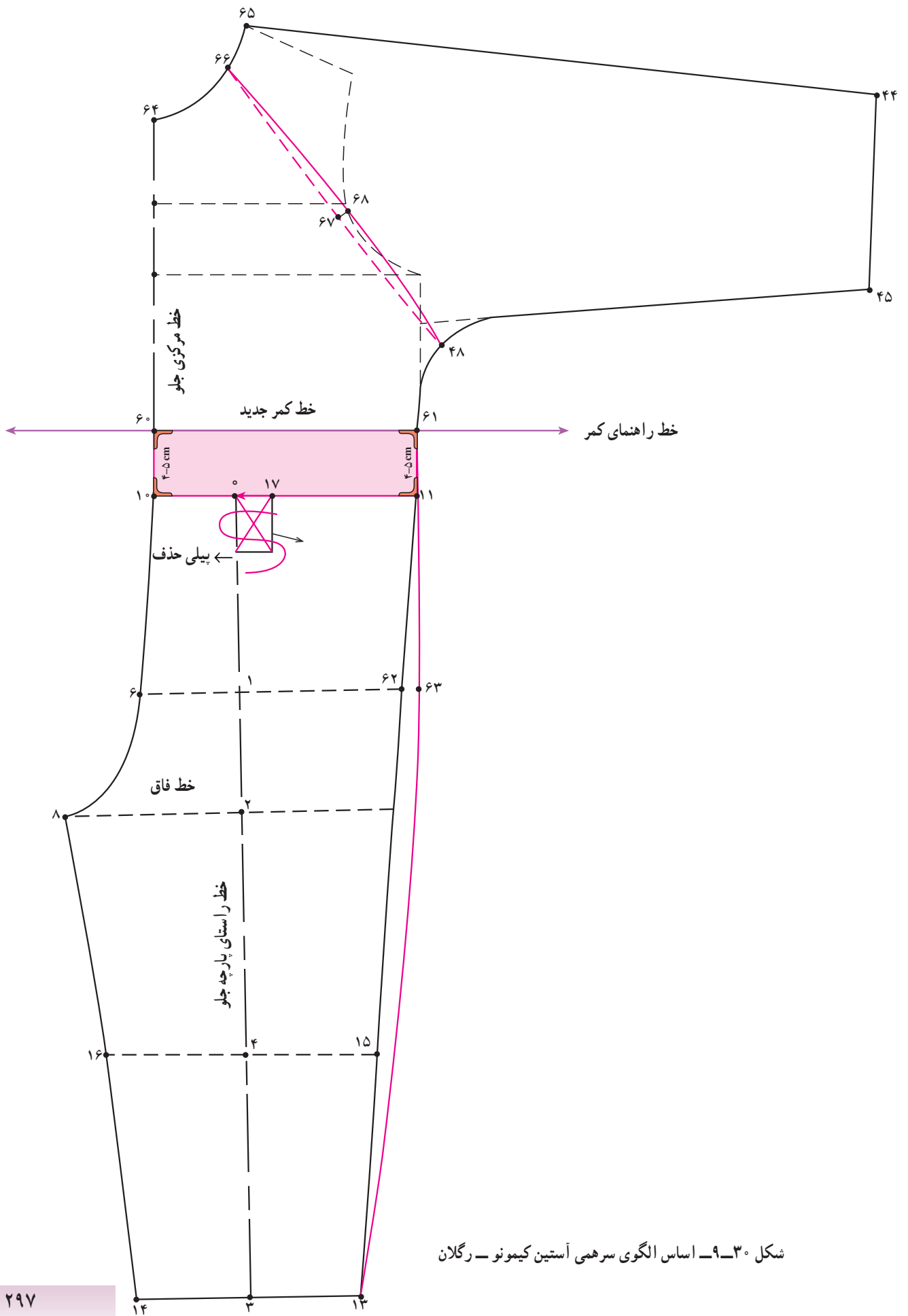

شکل ۳۰-۹- اساس الگوی سرهمی آستین کیمونو- رگلان

* الگوی پشت

- پنس کمر «۳۷ → ۳۶» حذف شود.
- الگوی پشت شلوار را براساس خط راستای پارچه
۳ → ° موازی با کناره‌ی کاغذ الگو قرار دهید.
- از نقاط «۲۵ و ۲۴» به اندازه‌ی دلخواه در این مدل
«۴-۵ سانتی‌متر» به سمت بالا علامت زده نقاط «۷۰ - ۶۹»
به دست می‌آید.
- خط راهنمای کمر را با عبور از نقاط «۷۰ → ۶۹»
رسم کنید.
- الگوی بالاتنه‌ی پشت را در امتداد خط فاق پشت
شلوار قرار دهید.
- خط پهلو‌ی جدید را با وصل نقاط ۲۶ → ۷۲ → ۷۰
رسم کنید.
- $\frac{1}{3}$ فاصله‌ی ۷۴ → ۷۳ را علامت زده «نقطه‌ی ۷۵»
به دست می‌آید. این اندازه ثابت نمی‌باشد براساس مدل تغییر پیدا
می‌کند.
- از «نقطه‌ی ۷۵» خطی تا «نقطه‌ی ۵۷» رسم کرده $\frac{1}{3}$
این خط را علامت زده «نقطه‌ی ۷۶» به دست می‌آید.
- از «نقطه‌ی ۷۶» به اندازه‌ی دلخواه در این مدل
«۵/۰ سانتی‌متر» به طرف الگوی آستین علامت زده نقطه‌ی ۷۷
به دست می‌آید.
- خط ۵۷ → ۷۷ → ۷۵ را با انحنا‌ی ملایم رسم کنید.
- از «نقطه‌ی ۷۱» بر روی الگوی شلوار به اندازه‌ی
دلخواه در این مدل «۱-۱/۵ سانتی‌متر» به سمت بیرون الگو
علامت زده «نقطه‌ی ۷۲» به دست می‌آید (شکل ۳۱-۹).

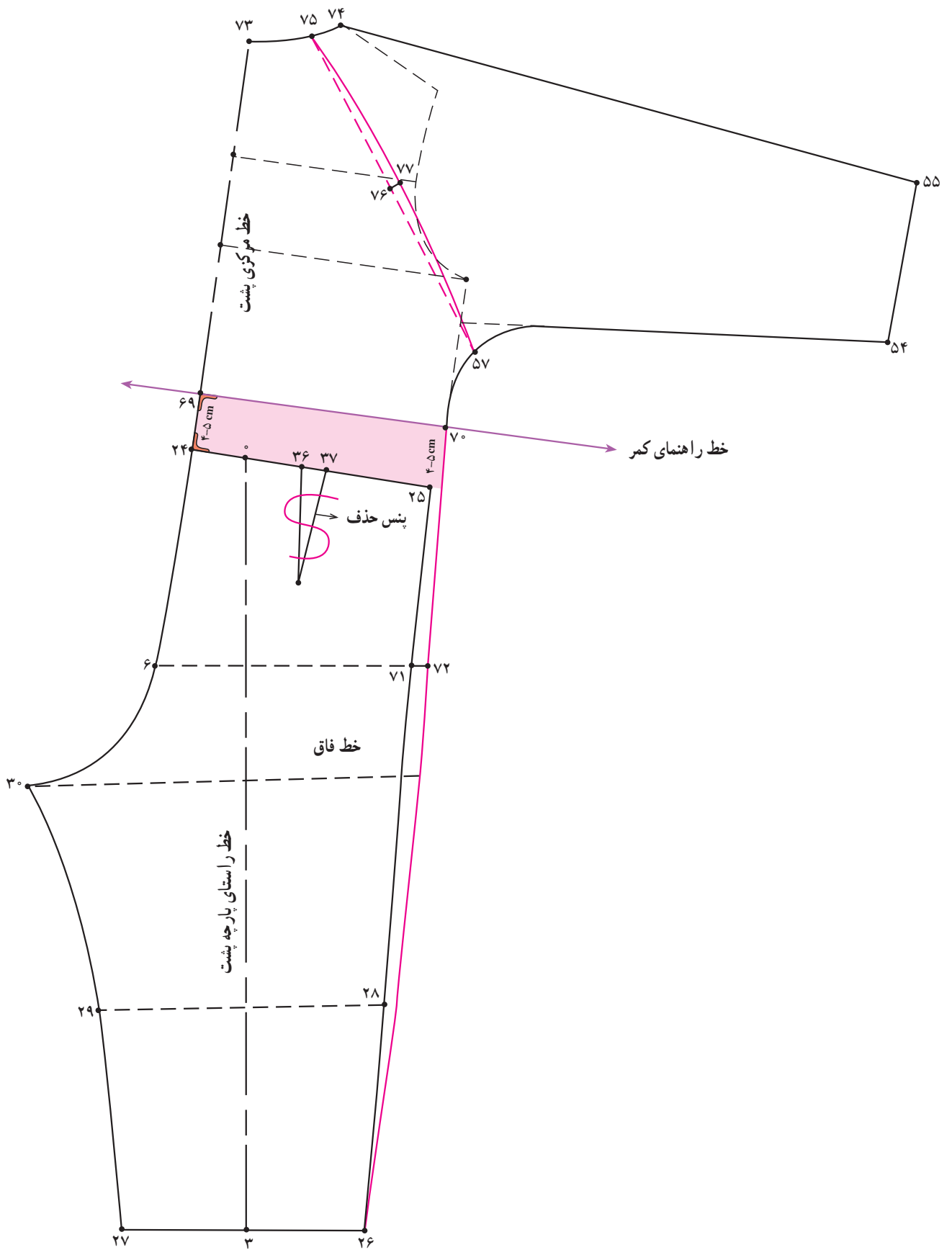

شکل ۳۱-۹

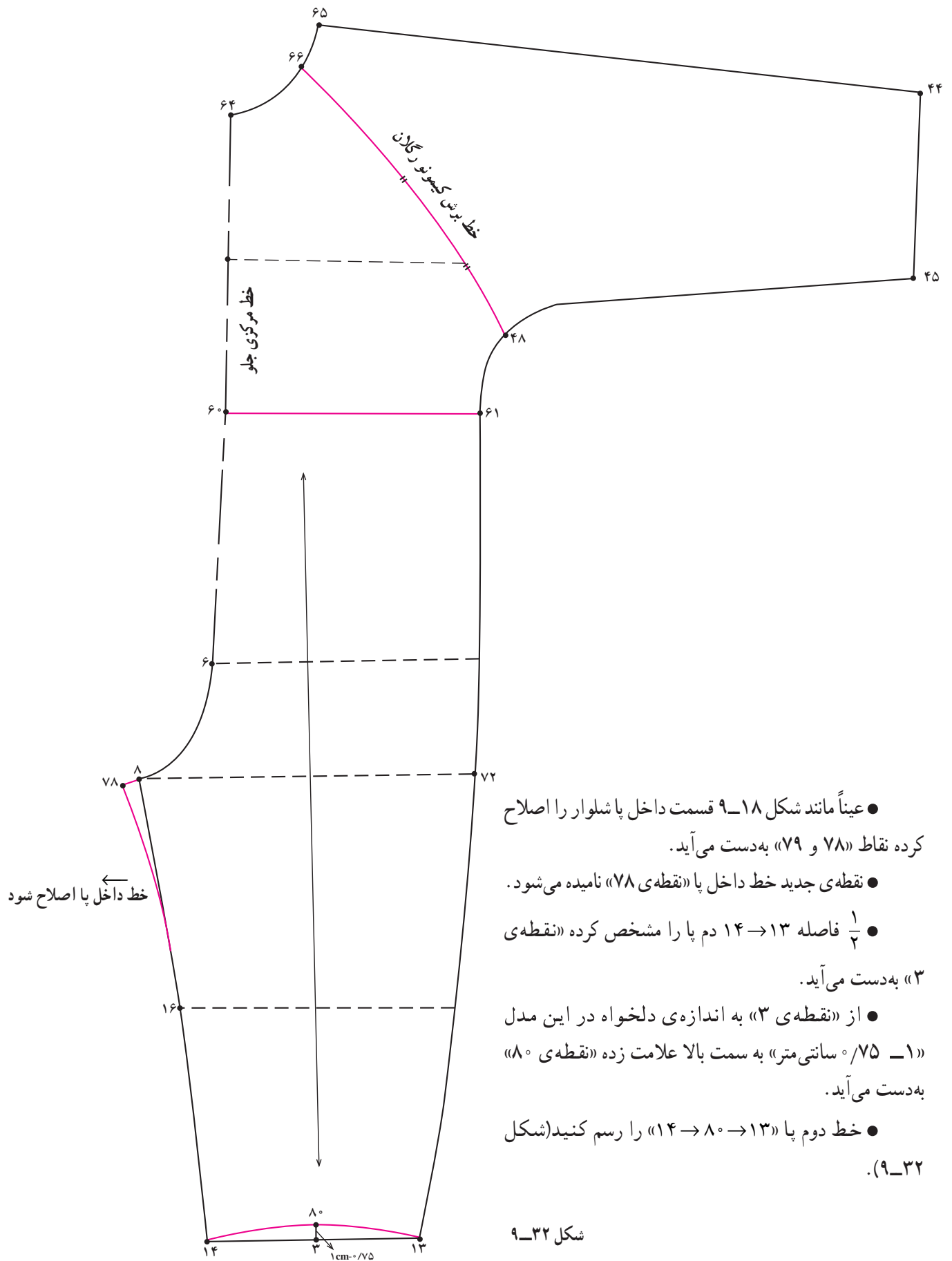

- عیناً مانند شکل ۹-۱۸ قسمت داخل پا شلوار را اصلاح کرده نقاط «۷۸ و ۷۹» به دست می آید.
- نقطه‌ی جدید خط داخل پا «نقطه‌ی ۷۸» نامیده می شود.
- $\frac{1}{4}$ فاصله ۱۳ → ۱۴ دم پا را مشخص کرده «نقطه‌ی ۳» به دست می آید.
- از «نقطه‌ی ۳» به اندازه‌ی دلخواه در این مدل «۱- ۷۵° سانتی متر» به سمت بالا علامت زده «نقطه‌ی ۸۰» به دست می آید.
- خط دوم پا «۱۳ → ۸۰ → ۱۴» را رسم کنید (شکل ۹-۳۲).

شکل ۹-۳۲



- نقطه‌ی جدید خط داخل پا «نقطه‌ی ۷۹» نامیده می‌شود.
- گودی فاق شلوار فاصله‌ی «۶ → ۷۹» را کمتر کرده و دوباره خط فاق را رسم کنید.
- « $\frac{1}{4}$ » فاصله‌ی «۲۶ → ۲۷» دم پای شلوار را مشخص کرده نقطه‌ی ۸۱ به دست می‌آید.
- از نقطه‌ی ۸۱ به اندازه‌ی دلخواه در این مدل « $\frac{1}{5}$ - ۱ سانتی‌متر» به سمت بیرون الگو علامت زده «نقطه‌ی ۸۲» به دست می‌آید.
- خط دم پا «۲۶ → ۸۲ → ۲۷» را رسم کنید (شکل ۹-۳۳).

شکل ۹-۳۳

* الگوی کف و رویه‌ی پا

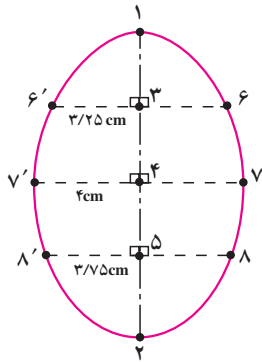

شکل ۹-۳۴ الگوی کف پا

● خط عمودی را به اندازه‌ی کف پا رسم کرده فاصله‌ی «۱ → ۲» به دست می‌آید.

● فاصله‌ی «۱ → ۲» را به چهار قسمت مساوی تقسیم کرده علامت بزنید تا نقاط «۳ و ۴ و ۵» به دست آید.
● از نقاط مشخص شده خط افقی با گونیا به طرفین رسم کنید (شکل ۹-۳۴).

● از طرفین «نقطه‌ی ۳» روی خط به اندازه‌ی «۳/۲۵ سانتی‌متر» علامت زده تا نقاط «۶ و ۶'» به دست آید.
● از طرفین «نقطه‌ی ۴» به اندازه‌ی «۴ سانتی‌متر» علامت زده تا نقاط ۷ و ۷' به دست آید.

● از طرفین «نقطه‌ی ۵» به اندازه‌ی «۳/۷۵ سانتی‌متر» علامت زده تا نقاط ۸ و ۸' به دست آید.

● خطوط محیطی کف پا را طوری رسم کرده که در نقاط «۱ و ۲» خطوط به شکل بیضی رسم شود.

● الگوی رویه‌ی پا را از الگوی کف پا خطوط «۱ → ۶ → ۶' → ۷'» رولت کنید.

● از «نقاط ۷ و ۷'» به اندازه‌ی «۵/۵ سانتی‌متر» داخل رفته تا نقاط ۹ و ۹' به دست آید.

● نقاط ۹ و ۹' را با خط بیضی به «نقطه‌ی ۴'» وصل کنید (شکل ۹-۳۵).

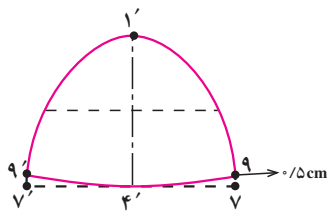

شکل ۹-۳۵ الگوی رویه‌ی پا

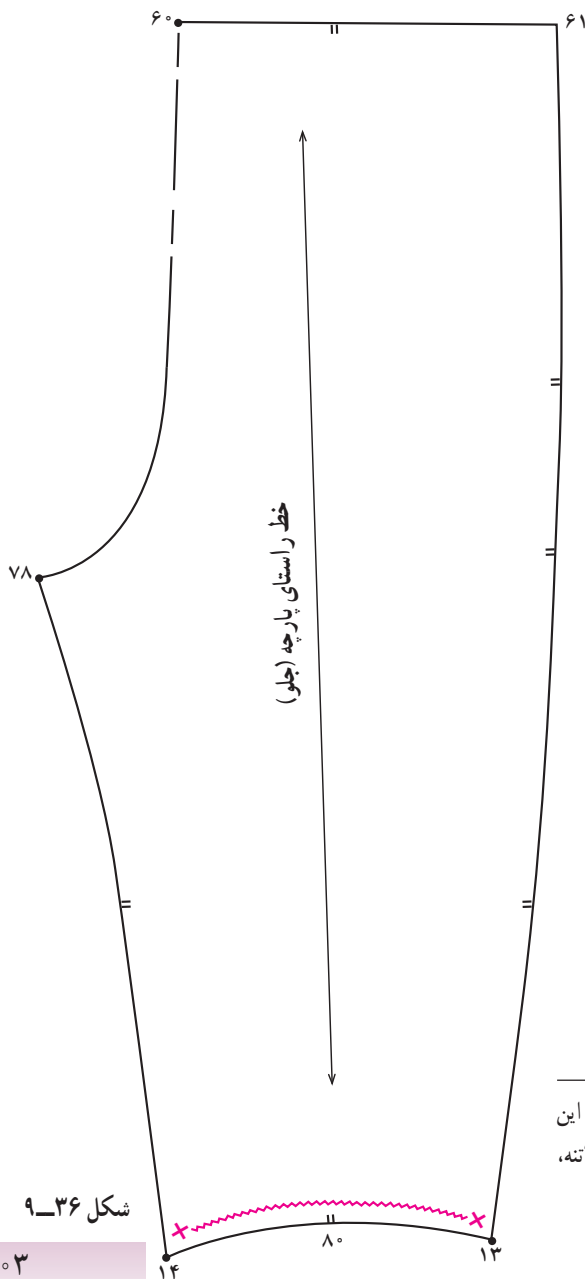
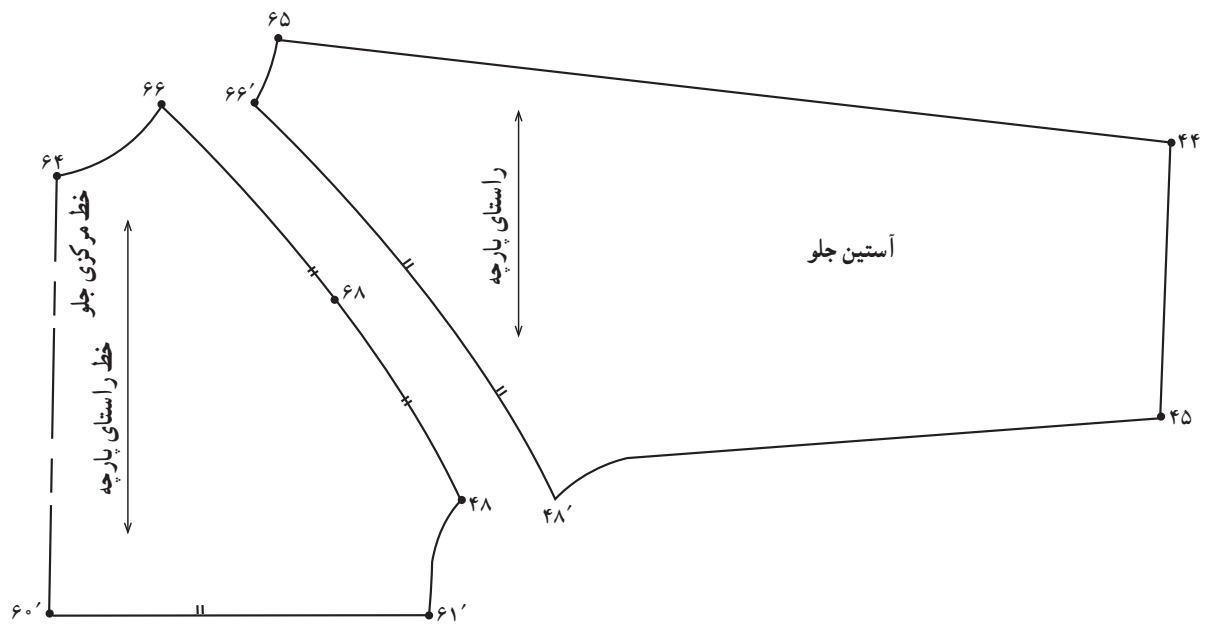

- خطوط راستای پارچه را روی کلیه قطعات الگو ترسیم نمایید.
- نقاط موازنه را بر روی خط کمر^۱ و خط آستین و بالاتنه مشخص کنید.
- الگو را از خط کمر « $60 \rightarrow 61$ » جدا کنید.
- خط آستین « $66 \rightarrow 68 \rightarrow 48$ » را از بالاتنه جدا کنید (شکل ۹-۳۶).

۱- الگوهای جلو و پشت اساس اولیه سرهمی کیمونو رگلان می باشد. بعد از این مراحل می توانید مدل سازی، دگمه خور و سجاف آن را ترسیم کنید. جدا کردن قطعات بالاتنه، شلوار و آستین فقط جهت مشخص نمودن علامت راستای پارچه می باشد.

شکل ۹-۳۶

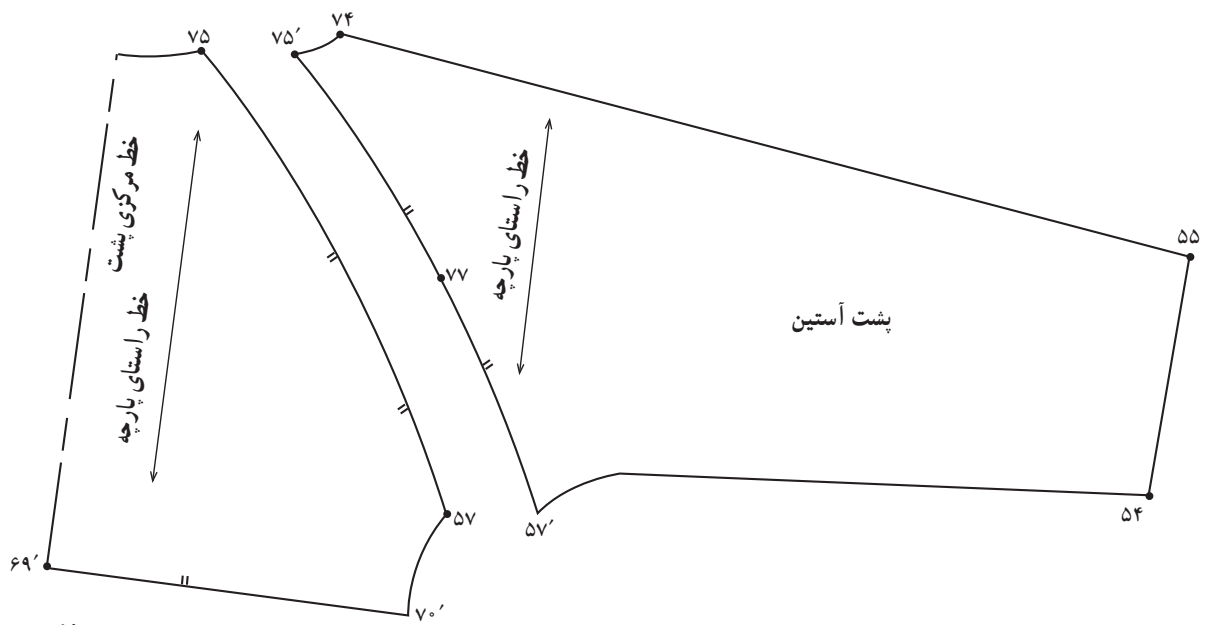

پشت آستین

در الگوی پشت هم مانند جلو عمل کنید.
نقاط موازنه‌ی کف پا و رویه‌ی پارا روی الگو مشخص کنید (شکل ۳۸-۹).

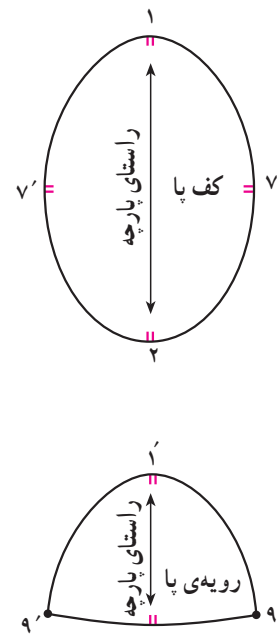
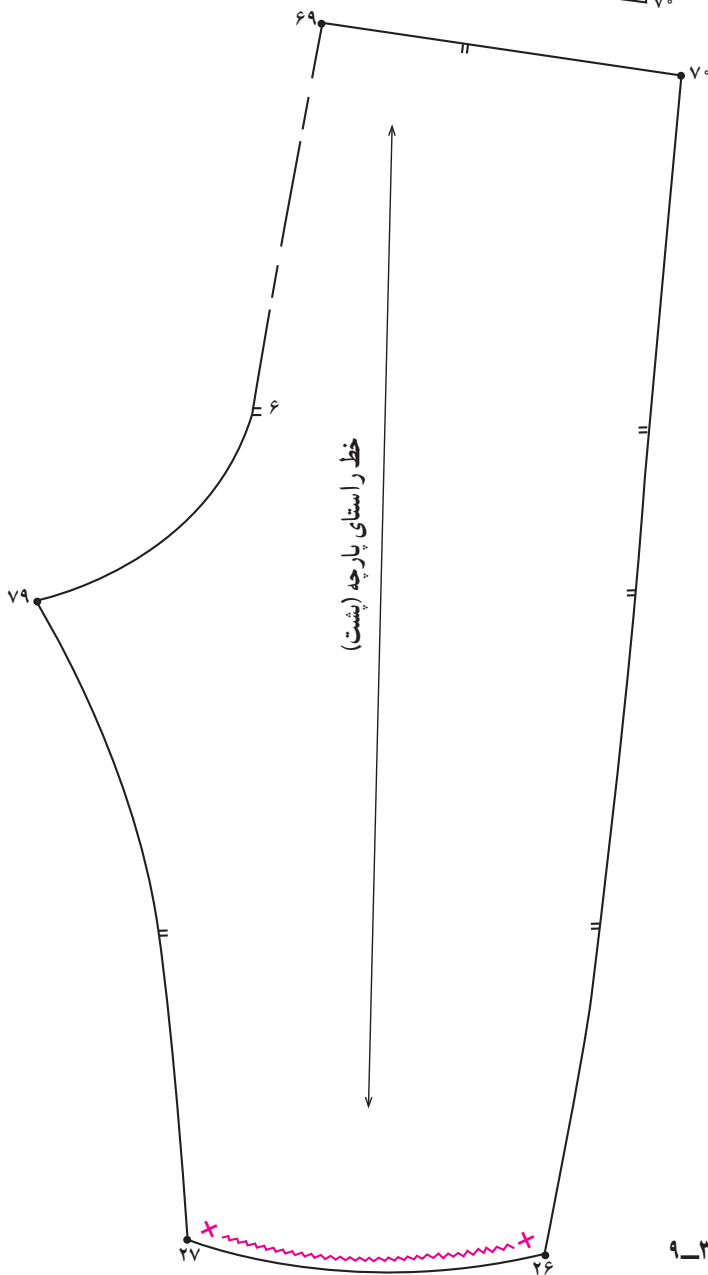

شکل ۳۸-۹

شکل ۳۷-۹

منابع و مآخذ

- 1 - The Complete book of soft furnishings, karen coetzee 1997.
- 2 - Design and decorate bedrooms, Lesley Taylor 1998.
- 3 - Design and make Curtains, Heather Luke, 1998.
- 4 - Design and make bedroom Furnishings, Heather Luke. 1998.
- 5 - Hand made a Collection Of beautiful things to make Need Lework in colour, 1973.
- 6 - Knit a squar and mak a toy, Norma compbell 1999.
- 7 - Cross For baby Stitch and nursery gifts sandra hardy, 1999.
- 8 - The colour book of crewel embroidery, Fay Anderson, 1977.
- 9 - Magazines Anna, lena, 1997.

۱۰ - مجلات دنیای هند (دنیای عروسک‌ها شماره‌های ۴ و ۷)

