



## توانایی نصب دکور چوبی

### هدف کلی:

نصب دکور چوبی

### هدف‌های رفتاری:

- ۱- فراگیر پس از پایان این توانایی قادر خواهد بود:
- ۱- اصول نصب انواع دکور چوبی ایستاده و هوایی را بیان کند.
- ۲- زیرسازی برای نصب دکور چوبی را انجام دهد.
- ۳- تراز کردن زیر کار قبل از نصب کور چوبی را انجام دهد.
- ۴- ابزارهای نصب دکور را به کار گیرد.
- ۵- نصب دکور هوایی چوبی را انجام دهد.
- ۶- نصب دکور زمینی چوبی را انجام دهد.

### ساعت آموزشی

نظری	عملی	جمع
۸	۴۲	۵۰

## پیش آزمون

- ۱- روش‌های نصب کابینت را نام ببرید.
- ۲- نام دیگر کابینت ایستاده چیست؟
- ۳- ابزارهای مورد نیاز برای نصب کابینت را نام ببرید.
- ۴- چرا باید برای نصب کابینت از تراز استفاده نمود؟
- ۵- برای نصب کابینت به دیوار از چه وسیله‌های استفاده می‌شود؟

### ۶-۱- نصب کابینت

لازم به توضیح است که برای سبک شدن کابینت‌های دیواری، باید پشت‌بند را از فیبر یا ام.دی.اف ۳ میلی‌متر که داخل شیار، جا زده می‌شود، در نظر گرفت.

پس از ساخت کابینت، و البته قبل از نصب درها، باید کابینت را در محل خود در آشپزخانه، دستشویی (بالای روشویی)، اتاق مطالعه (به عنوان کتابخانه دیواری یا...)، اتاق پذیرایی (با کاربرد ویتترین) و... روی زمین یا به دیوار نصب کرد (شکل ۶-۱).

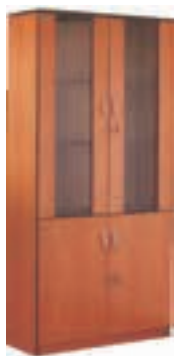
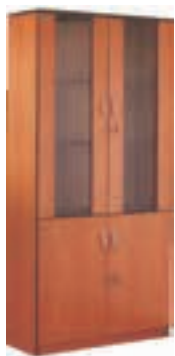

شکل ۶-۱

**یادآوری:** شیار پشت‌بند را باید با ااره گرد و با فاصله ۲ سانتی‌متر از لبه کار، ایجاد نمود (شکل ۶-۲).

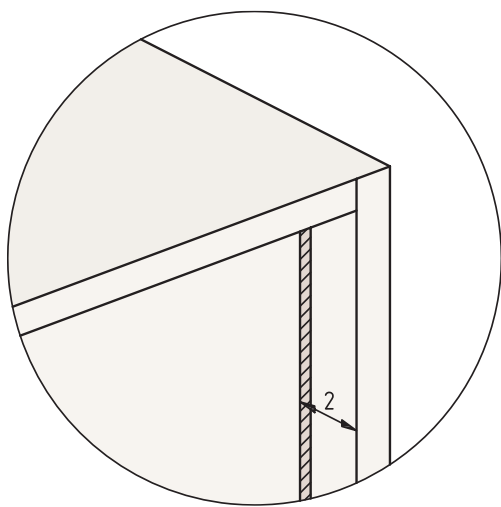

شکل ۶-۲

در واقع این کابینت، بدون هیچ وسیله یا ابزاری، به طور مستقل، روی زمین قرار می‌گیرد. بدیهی است که نصب کابینت با این روش، مستلزم آن است که اولاً کابینت، به دلیل بزرگ بودن، آنقدر سنگین باشد که در اثر ضربه، هُل دادن یا تکیه کردن افراد جا به جا نشود؛ و ثانیاً کابینت حداقل از دو طرف با دیوار تماس داشته و به آن تکیه کند. شکل (۵-۶) کابینتی را نشان می‌دهد که هم سنگین است و هم از سه طرف، محصور است.

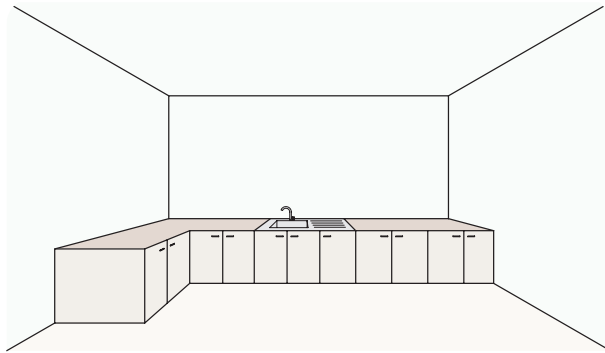

شکل ۵-۶

۲- استقرار با پیچ: در این روش، پس از استقرار کامل کابینت، آنرا از داخل و توسط دریل و مته مناسب سوراخ کرده و محل سوراخ را روی دیوار، روپلاک (که البته باید در انتخاب پیچ و روپلاک مناسب، دقت لازم را به کار بست) به دیوار نصب می‌شود.

**یادآوری:** قبل از پیچ کردن کابینت، باید آنرا تراز کرد.

**نکته:** با این روش، حتی کابینت‌های «تک در» را نیز می‌توان با تکیه بر یک دیوار نصب نمود. در شکل ۶-۶ یک کابینت دو در، یک فایل و یک کابینت تک در را نشان می‌دهد که از داخل به هم پیچ شده و هر سه واحد به یک دیوار نصب شده‌اند.

در مواردی که برای کابینت‌های زمینی نیز، از پشت‌بند فیبر یا ام.دی.اف ۳ میلی‌متر استفاده می‌شود، باید نکات و مراحل زیر را مورد توجه قرار داد:

برای نصب کابینت، پیشنهاد می‌گردد که ابتدا از واحدهای زمینی شروع شود تا اولاً با توجه به شیب کف، عملیات تراز کردن که هم مربوط به واحدهای زمینی می‌شود و هم واحدهای هوایی، به شکل درست انجام گیرد؛ ثانیاً در صورت لزوم، بتوان از سطح رویی کابینت‌های زمینی، به عنوان تکیه‌گاه یا «زیرپایی» استفاده نمود (شکل ۳-۶)؛ و ثالثاً در صورت کمبود فضای کار، با استقرار واحدهای پایینی، بتوان فضای لازم برای گردش کار را افزایش داد.



شکل ۳-۶

## ۲-۶- نصب واحدهای زمینی کابینت

برای نصب کابینت‌های زمینی، می‌توان به سه روش زیر اشاره نمود:

۱- استقرار ساده: در این روش، پس از آن که کابینت در جای خود قرار گرفت، پایه‌های آنرا که یقیناً پیچی و قابل تنظیم هستند، به منظور «تراز کردن»، تنظیم ارتفاع می‌کنند (شکل ۴-۶)



شکل ۴-۶

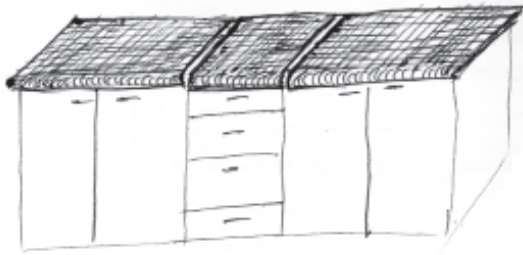

شکل ۸-۶

نکته: در مواردی که کابینت‌ها به صورت چند در ولی یک تکه ساخته می‌شود نیز، ممکن است از این روش استفاده گردد. برای نصب کابینت زمینی با این روش، باید به ترتیب زیر عمل کرد:

الف) قید پشت مورد استفاده در این روش، باید از یک طرف به صورت ۴۵ درجه برش داده شود؛ که این کار بهتر است با اره گرد انجام گیرد. در شکل ۹-۶، قید پشت‌بند مناسب برای این روش نصب نشان داده شده است.

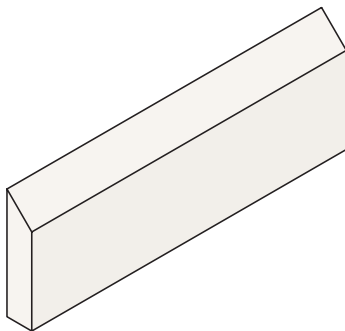

شکل ۹-۶

یادآوری: برای نصب این قید به پشت کابینت، مقدار  $1/6$  سانتی‌متر تو نشستگی را باید در نظر گرفت (شکل ۱۰-۶).

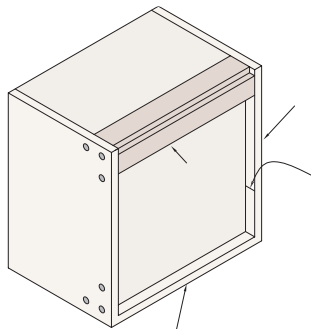

شکل ۱۰-۶

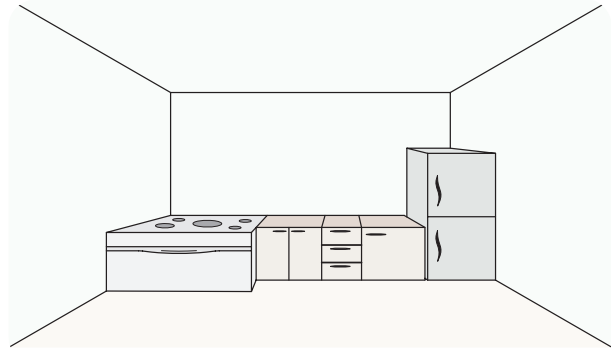

شکل ۶-۶

الف) با فاصله ۲ سانتی‌متر از لبه بدنه‌ها و کف، شیاری با اره گرد ایجاد گردد.

ب) فیبر پشت‌بند (ام.دی.اف ۳ میلی‌متری) داخل شیار جا زده شود.

ج) یک قطعه نئوپان یا لترون و یا ام.دی.اف ۱۶ میلی‌متر، به عرض ۷ تا ۱۰ سانتی‌متر و طولی برابر با دهانه داخلی کابینت، تهیه شده و از بیرون، به کابینت پیچ شود (شکل ۷-۶ تا ۱۰ سانتی‌متری از کف نیز باید به کار برد).

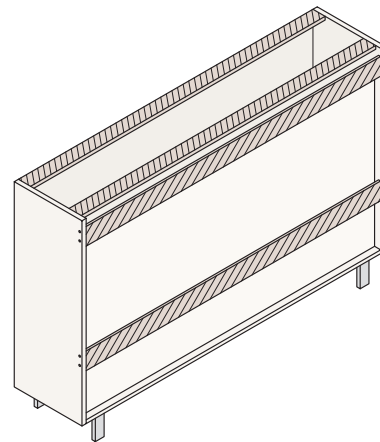

شکل ۷-۶

د) قیدهای پشت‌بند، نقش تقویت کننده پشت‌بند را داشته و برای پیچ کردن کابینت به دیوار، باید از این قسمت‌ها کمک گرفت.

۳- استقرار با فیتینگ: این روش، که چندان هم متداول نیست، فقط برای کابینت‌های تک در یا حداکثر دو در با صفحه مجزا مناسب است که به همین دلیل، کمتر مورد توجه قرار می‌گیرد (شکل ۸-۶).

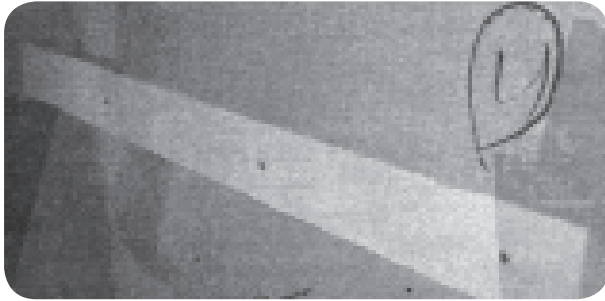

شکل ۶-۱۴

**توجه:** شیب قید پیچ شده به دیوار، باید طوری باشد که وقتی قید پشت بند کابینت روی آن قرار می‌گیرد، همدیگر را کاملاً جذب کنند یا به اصطلاح، روی هم «فیت» شوند. به شکل ۶-۱۵ توجه کنید.

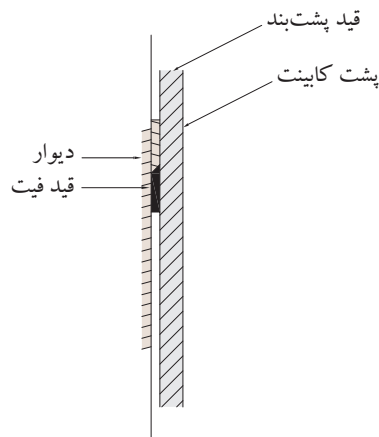

شکل ۶-۱۵

از مهمترین دلایل استفاده نکردن از روش فیتینگ برای کابینت‌های زمینی، این است که:  
اولاً: روش‌های استقرار ساده و استقرار با پیچ، از این روش، آسان‌تر و کم‌دردس‌تر است؛  
ثانیاً: از نظر فنی، نیازی به انجام این مراحل دشوار و زمان‌بر نیست، زیرا کابینت‌ها، به راحتی روی زمین مستقر می‌شوند.  
ثالثاً: در مواردی که صفحه روی کابینت (پیشخوان) یک تکه است (شکل ۶-۱۶)، چنانچه به هر دلیلی نیاز به تعویض، تعمیر و یا حتی خارج شدن یک کابینت از جای خود باشد، ابتدا باید صفحه را از روی کابینت‌ها جدا کرد و سپس اقدامات دیگر را انجام داد؛ که این کار، خود، هم زمان‌بر است و هم برای نصب مجدد صفحه، از دقت و احیاناً آب‌بندی بودن صفحه با سایر قطعات می‌کاهد.

ب) بهتر است مطابق شکل ۱۰، قید پشت بند را در بالاترین جای کابینت نصب نمود.

توجه: برای نصب قید پشت بند، باید توجه داشت که شیب قید، از طرف داخل باشد. در شکل ۶-۱۱، شکل درست و غلط نصب کردن این قید، نشان داده شده است.

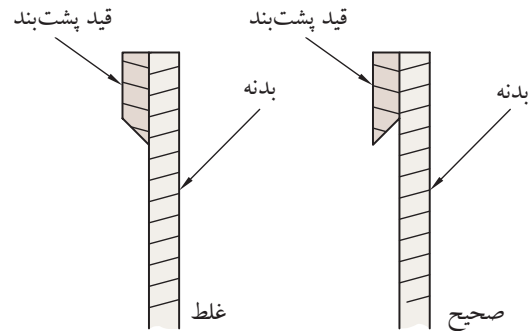

شکل ۶-۱۱

ج) پس از نصب قید پشت بند، باید یک قید دیگر با همان ابعاد و همان زاویه ۴۵ درجه تهیه نموده و با توجه به فاصله قید روی کابینت تا کف زمینه آنرا روی دیوار نصب کرد.

د) برای نصب این قید روی دیوار، باید از تراز استفاده نمود، زیرا کابینت‌ها پس از نصب، باید کاملاً تراز باشند. در شکل‌های ۱۲ و ۱۳ و ۶-۱۴، مراحل نصب این قید نشان داده شده است.

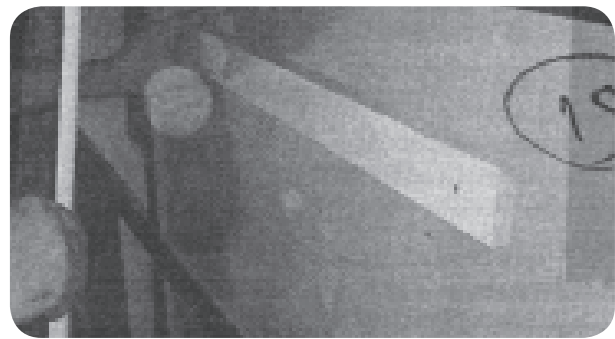

شکل ۶-۱۲

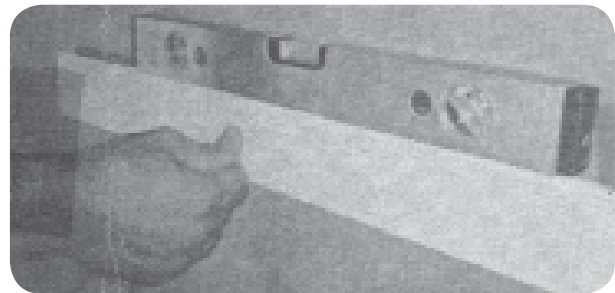

شکل ۶-۱۳

**توجه:** برای جلوگیری از حرکت و پیش آمدگی پایین کابینت، توصیه می‌شود که یک قید پشت‌بند نیز به پایین کابینت نصب شود تا پایین کابینت نیز با یک یا دو پیچ، به دیوار محکم شود.

**یادآوری:** اندازه و ابعاد قیدهایی پشت‌بند، و نحوه نصب آن به کابینت هوایی، دقیقاً مشابه قیدهای پشت‌بند در کابینت زمین است.

۲- استقرار با فیتینگ: از آنجایی که نصب کابینت و دکورها به وسیله پیچ و رولپلاک، مخصوص کابینت‌های فلزی بوده و امروزه نیز در صنایع چوب چندان متداول نیست، به منظور نصب کابینت‌های هوایی چوبی (لترن، ام.دی.اف، چوب و...) از این روش استفاده می‌شود. (شکل ۱۸-۶)



شکل ۱۸-۶

برای نصب کابینت‌های هوایی، باید به شرح زیر عمل کرد:

الف) پس از نصب پشت‌بند و سقف کابینت، باید قید پشت‌بند را به کابینت پیچ کرد.

توجه: ناگفته نماند که برای راحتی و سرعت مونتاژ کابینت‌ها، ممکن است شیار مخصوص پشت‌بند را در سه طرف (دو بدنه و یک کف) ایجاد کرده ولی طرف چهارم (سقف) را به جای شیار زدن، به طور کامل ببرند. در این صورت، کابینت به طور کامل مونتاژ، و پشت‌بند آن به صورت کشویی جازده شده و در آخر، قسمت بالای پشت‌بند به سقف، منگنه می‌شود (شکل ۱۹-۶).

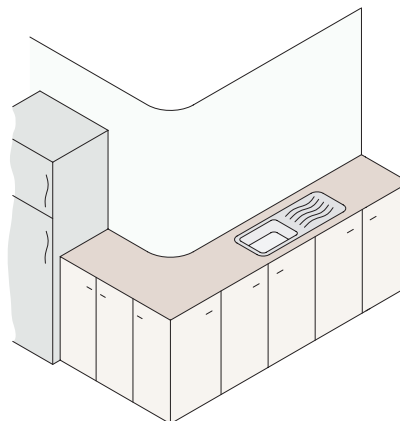

شکل ۱۶-۶ در این آشپزخانه، صفحه روی کابینت (پیشخوان) یک تکه بوده و لازم است که کابینت سوم از سمت چپ تعریض شود.

بنابراین توصیه می‌شود که در صورت یک تکه بودن پیشخوان، از نصب به روش فیتینگ صرف‌نظر شود.

### ۳-۶- نصب کابینت هوایی

برای نصب کابینت‌های هوایی، می‌توان به دو روش زیر اقدام کرد:

۱- استقرار با پیچ: همانطور که پیش از این گفته شد، برای سبکی کابینت‌های هوایی، پشت‌بند از فیبر یا ام.دی.اف ۳ میلی‌متر می‌گیرند. بنابراین با توجه به اینکه فیبر، توانایی نگه داشتن کابینت را با پیچ و رولپلاک ندارد، لازم است که از تقویت کننده‌ها استفاده شود.

تقویت کننده‌ها، همان قیدهای پشت‌بند هستند که با توجه به ایجاد شیار پشت‌بند با ۲۰ میلی‌متر فاصله تالبه کار، می‌توان آن‌ها را به پشت کابینت پیچ کرد (شکل ۱۷-۶).

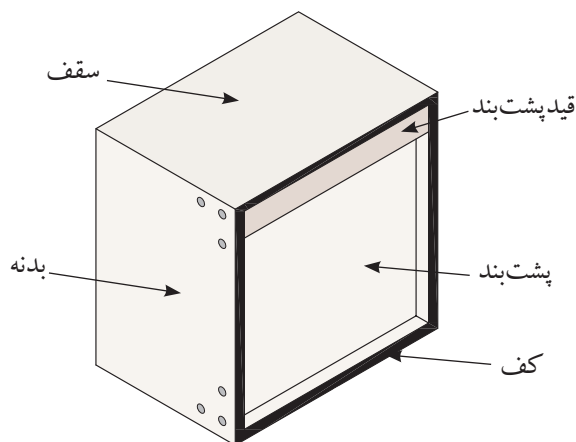

شکل ۱۷-۶

با نصب قید پشت‌بند، به راحتی می‌توان کابینت را به وسیله پیچ و رولپلاک، به دیوار پیچ نمود.

**ياد آورى:** براى نصب قيد فيت روى ديوار، بايد از تراز استفاده نمود (شكل ۶-۲۲).

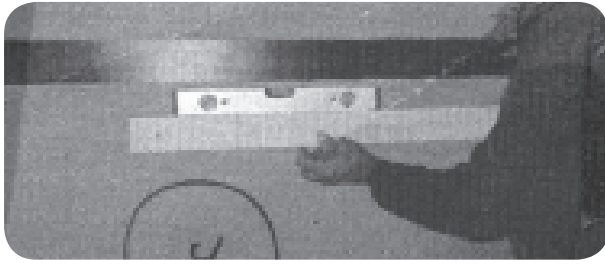

شكل ۶-۲۲

**توجه:** براى چند كابينت متصل به هم، بهتر است از يك قيد فيت يك سره كه روى ديوار نصب مى شود، استفاده كرد.

ج) پس از نصب هر دو قيد روى كابينت و روى ديوار، مى توان كابينت را به آرامى روى ديوار قرار داد به طورى كه هر دو قيد نصب شده، روى هم فيت شوند. شكل ۶-۲۳، نمايى خارجى، از نحوه قرار گرفتن اين دو قيد را نشان مى دهد.

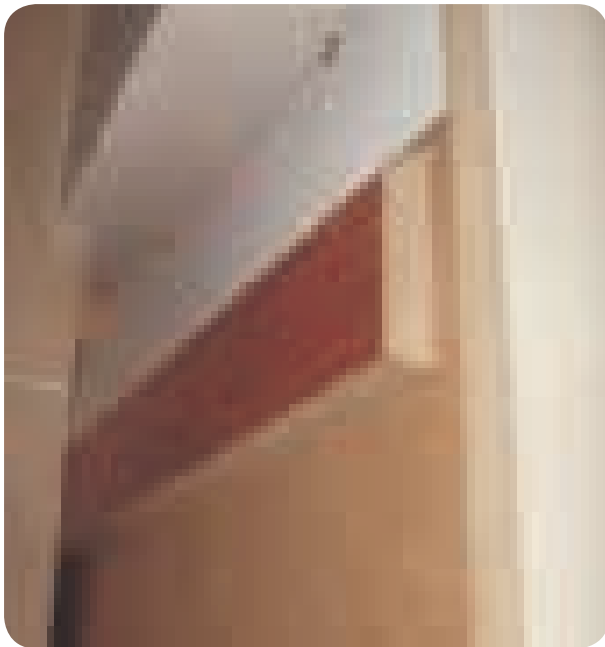

شكل ۶-۲۳

د) براى جلوگيرى از پيش آمدگى پايين كابينت، و همچنين براى محكم تر شدن و جلوگيرى از سقوط احتمالى كابينت به خاطر وزن زياد وسايل داخل آن، مى توان از گونيا يا قطعات L شكل (فلزى يا پلاستيكى) در زير كابينت ها كمك گرفت (شكل ۶-۲۴).

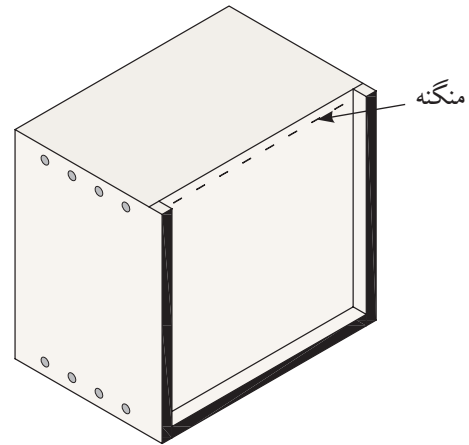

شكل ۶-۱۹ پشت بند به سقف منگنه مى شود.

**ياد آورى:** با توجه به شكل ۶-۱۱، قيد پشت بند را درست نصب كنيد. (شكل ۶-۲۰)

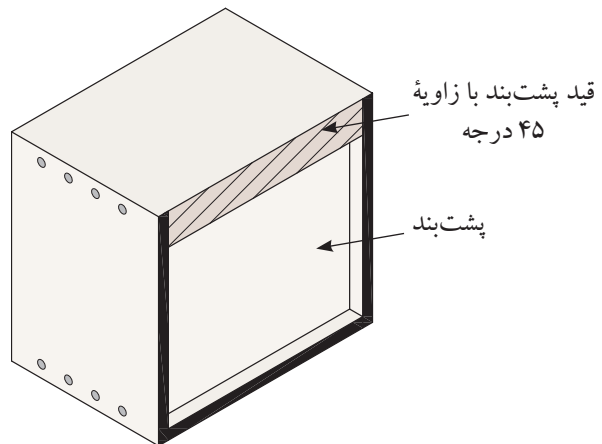

شكل ۶-۲۰

ب) با توجه به فاصله استاندارد بين كابينت زمينى و هوايى كه ۴۵۰ تا ۶۰۰ سانتى متر مى باشد (شكل ۶-۲۱) و با توجه به عرض قيد پشت بند كه ۷ تا ۱۰ سانتى متر است، بايد قيد فيت (۴۵ درجه) مخصوص ديوار را كه قبلاً تهيه شده، روى ديوار نصب نمود.

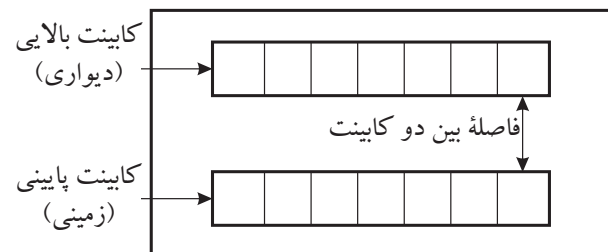

شكل ۶-۲۱



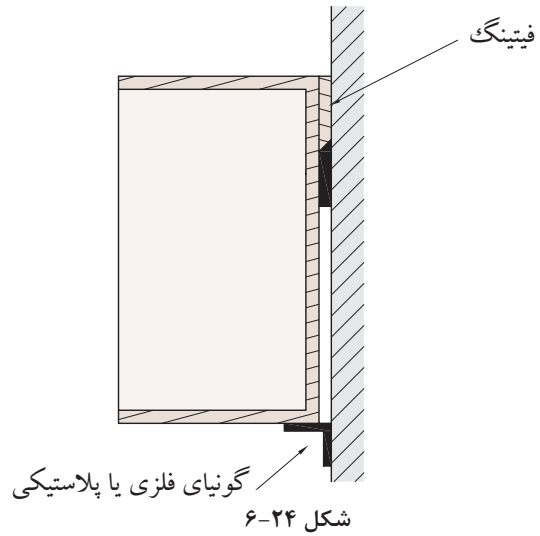

**توجه:** گاهی اوقات، به جای استفاده از گونیا یا قطعات L شکل، از قطعه ام.دی.اف یا لترون هم‌رنگ با کابینت به عرض ۳ سانتی‌متر و طولی برابر با مترآژ کابینت استفاده می‌کنند. (شکل ۶-۲۵)

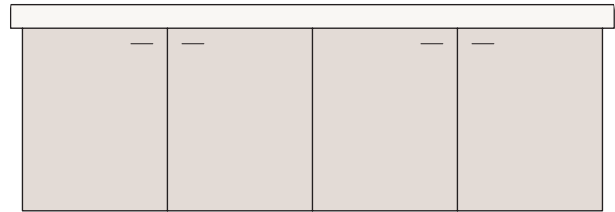

شکل ۶-۲۵ نگهدارنده زیرین کابینت، از جنس و رنگ خود کابینت. بدیهی است که این قطعه نیز باید مانند کل کابینت، لبه‌چسبانی یا پی‌وی‌سی شود.

**نکته:** قطعه نگه دارنده زیرین کابینت، باید با پیچ و رولپلاک به دیوار نصب شود. بنابراین پس از پایان این کار، لازم است که روی پیچ‌ها را با پولک هم‌رنگ، پوشش داد (شکل ۶-۲۶).

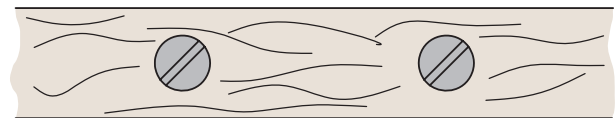

شکل ۶-۲۶

پس از آنکه کابینت‌ها به طور کامل و تراز شده، روی زمین و به دیوار نصب گردید، باید درها را متصل نمود.

## آزمون پایانی

۱- روش نصب دکور زمینی را شرح دهید.

---



---

۲- روش نصب دکور هوایی را شرح دهید.

---



---

۳- تراز نمودن کابینت‌ها به چند روش انجام می‌شود؟

---



---

۴- برای استقرار و محکم شدن کابینت به دیوار از چه روشی استفاده می‌کنیم.

---



---

۵- فاصله استاندارد بین کابینت زمین و هوایی کدام است؟

ب) ۴۰۰ تا ۵۰۰ سانتی‌متر

الف) ۴۵۰ تا ۶۰۰ سانتی‌متر

د) ۵۵۰ تا ۶۵۰ سانتی‌متر

ج) ۵۰۰ تا ۷۰۰ سانتی‌متر