

« فصل پنجم »

مدارهای RLC

(مطابق فصل ششم کتاب مدارهای الکتریکی)

هدف کلی:

آزمایش و بررسی رفتار مدارهای RLC سری، موازی با استفاده از نرم افزار مولتی سیم

هدف های رفتاری:

در پایان این آزمایش که با استفاده از نرم افزار مولتی سیم اجرا می شود از فراگیرنده انتظار می رود که:

- | | |
|---|--|
| ۱- مدار RLC سری را ببندد. | ۶- مدار RLC موازی را ببندد. |
| ۲- منحنی های جریان و ولتاژ را در مدار RLC سری مشاهده کند. | ۷- منحنی های جریان و ولتاژ را در مدار RLC موازی مشاهده کند. |
| ۳- اختلاف فاز مدار RLC سری را مشاهده و اندازه گیری کند. | ۸- اختلاف فاز مدار RLC موازی را مشاهده و اندازه گیری کند. |
| ۴- فرکانس مدار RLC سری را اندازه گیری کند. | ۹- فرکانس مدار RLC موازی را اندازه گیری کند. |
| ۵- منحنی تغییرات جریان را در اثر تغییرات فرکانس برای مدار RLC سری مشاهده کند. | ۱۰- منحنی تغییرات جریان را در اثر تغییرات فرکانس برای مدار RLC موازی مشاهده کند. |

۵-۱ آزمایش ۱: بررسی مدار RLC سری

۵-۱-۱ در سیستم های مخبراتی از قبیل گیرنده رادیو و تلویزیون، فرستنده های رادیویی و تلویزیونی، مدارهای مکالمه ی تلفن و.... ترکیب های متنوعی از مدارهای RLC سری، موازی و مختلط (ترکیبی) وجود دارد.

۵-۱-۲ مدار شکل ۵-۱ را ببندید. با استفاده از ولت متر ولتاژ دو سر مقاومت، سلف و خازن و با استفاده از آمپر متر جریان مدار را اندازه گیری کنید. مقادیر به دست آمده را یادداشت کنید.



دستگاه های ولت متر و آمپر متر را در حالت

AC قرار دهید.

۴-۱-۵ امپدانس مدار را از رابطه‌ی زیر نیز به دست آورید.

$$Z = \sqrt{R^2 + (X_L - X_C)^2}$$

$$Z = \dots\dots\dots\Omega$$

سؤال ۲: آیا مقادیر به دست آمده برای امپدانس از هر دو رابطه یکسان است؟ در صورت وجود تفاوت، علت را توضیح دهید.

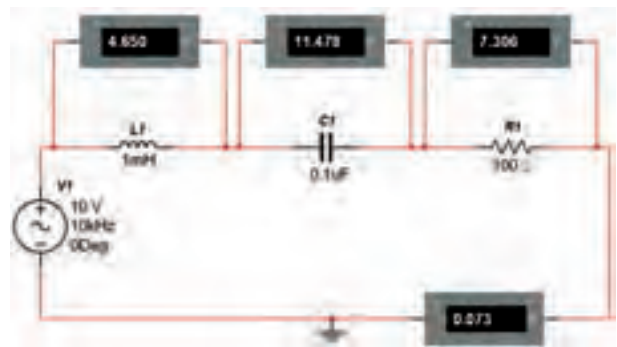

شکل ۱-۵ اندازه‌گیری جریان و ولتاژ در مدار RLC سری

توجه: هنگام کار در آزمایشگاه به محدوده‌های فرکانس کار ولت‌متر، آمپرمتر و وات‌متر در شرایط AC توجه کنید و دستگاهی را انتخاب نمایید که بتواند در فرکانس مورد نظر شما کار کند.

۵-۱-۵ فرکانس منبع ولتاژ را دو برابر کنید. چه تأثیری بر روی مقادیر راکتانس و ولتاژهای سلف و خازن می‌گذارد؟ در این حالت امپدانس مدار افزایش می‌یابد یا کم می‌شود؟ به طور کامل توضیح دهید.

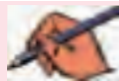

سؤال ۱: چه رابطه‌ای بین ولتاژ کل و ولتاژ دو سر هر یک از قطعات مدار برقرار است؟ توضیح دهید.



۶-۱-۵ با استفاده از دستگاه اسیلوسکوپ منحنی‌های ولتاژ و جریان مدار را مشاهده کنید. شکل ۲-۵ منحنی‌های ولتاژ و جریان را روی صفحه‌ی اسیلوسکوپ نشان می‌دهد.

۳-۱-۵ با استفاده از مقادیر جریان و ولتاژ کل مدار،

$$Z = \frac{V}{I} = \dots\Omega$$

امپدانس را به دست آورید.

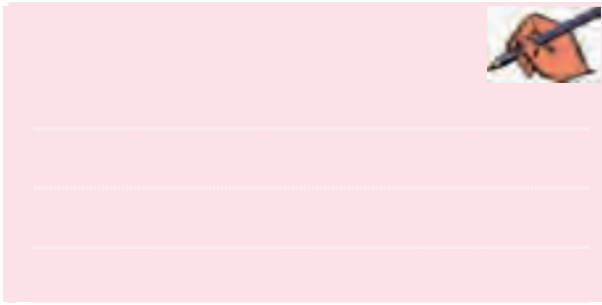

۵-۱-۸ حوزهی کار دکمه‌ی Time/Div دستگاه اسیلوسکوپ مدار شکل ۵-۲ را در حالت A/B قرار دهید و اختلاف فاز مدار را از طریق ترسیم (منحنی لیسائزور) محاسبه کنید.

$$\varphi = \dots\dots\dots$$

سؤال ۵: آیا اختلاف فاز به دست آمده از مرحله‌ی ۵-۱-۸ با مقادیر حاصل شده از مراحل قبل برابری می‌کند؟ در صورتی که پاسخ منفی است علت را بنویسید.

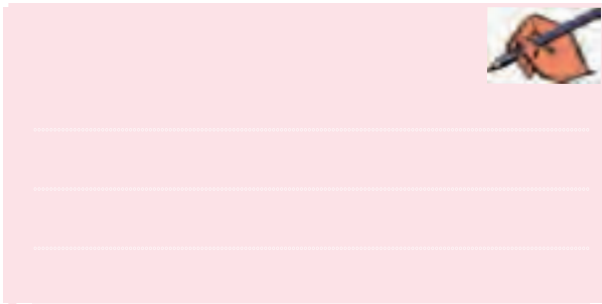

سؤال ۶: اختلاف فاز حاصل شده بین جریان یا ولتاژ چگونه است؟ (پیش فاز یا پس فاز)؟ چرا؟ شرح دهید.

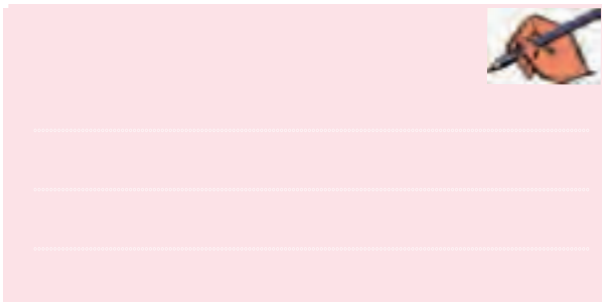

۵-۱-۹ فرکانس مدار شکل ۵-۲ را دو برابر کنید. امپدانس مدار را محاسبه نمایید.

$$Z = \dots\dots\dots \Omega$$

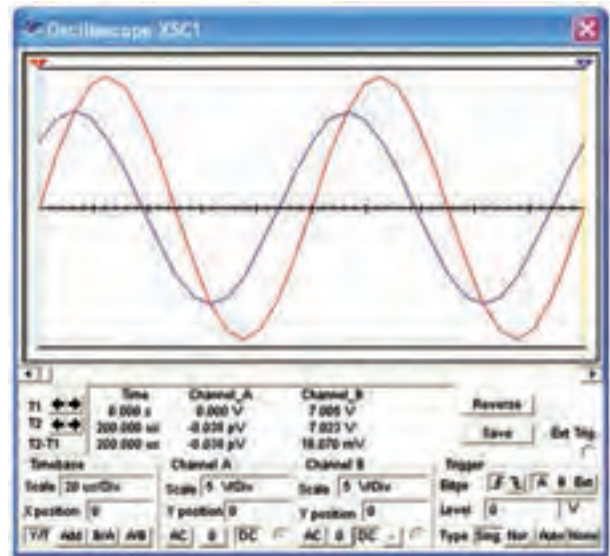

شکل ۵-۲ مدار و شکل موج‌های ولتاژ و جریان آن
۵-۱-۷ اختلاف فاز مدار شکل ۵-۲ را با استفاده از شکل موج‌های ولتاژ و جریان مدار به دست آورید.
 $\varphi = \dots\dots\dots$

سؤال ۳: آیا اختلاف فاز مدار شکل ۵-۲ را می‌توانید از رابطه‌ی $\cos \varphi = \frac{R}{Z}$ نیز به دست آورید؟ تجربه کنید و در مورد آن توضیح دهید.

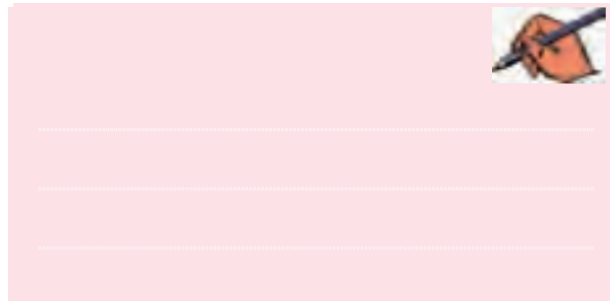

سؤال ۴: مقادیر اختلاف فازی را که از مراحل ۵-۱-۷ و سؤال ۳ به دست آورده‌اید، با هم مقایسه کنید و نتیجه را بنویسید.

سؤال ۷: با توجه به نتایج به دست آمده مدار دارای خاصیت سلفی است یا خازنی؟ چرا؟ شرح دهید.



سؤال ۸: آیا در این حالت امپدانس افزایش می‌یابد یا کم می‌شود؟ با ذکر دلیل توضیح دهید.



سمت چه خاصیتی میل می‌کند؟ با ذکر دلیل توضیح دهید.

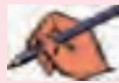

سؤال ۱۰: تغییر امپدانس با شرایط جدید، چه تأثیری روی اختلاف فاز بین جریان و ولتاژ می‌گذارد؟ شرح دهید.



سؤال ۱۱: توان مؤثر مدار را از رابطه‌ی: $P_e = V_e I_e \cos \phi$ به دست آورید و با توان نشان داده شده توسط وات‌متر در شکل ۳-۵ مقایسه کنید و نتیجه‌ی حاصل از مقایسه‌ی دو حالت را بنویسید.



۱-۱-۵ طبق شکل ۳-۵ با استفاده از وات‌متر، توان مدار را اندازه بگیرید.

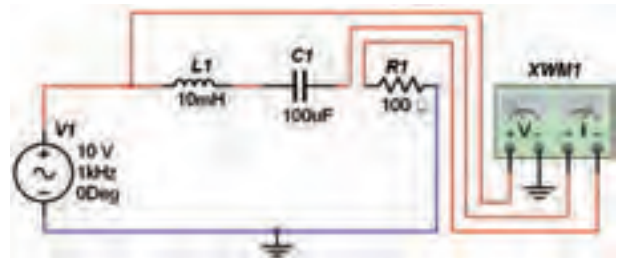

شکل ۳-۵ اندازه‌گیری توان مدار RLC سری

سؤال ۹: آیا با توجه به منحنی‌های جریان و ولتاژ، در شرایط افزایش فرکانس مقدار جریان کاهش می‌یابد؟ مدار به



دستگاه وات‌متر، علاوه بر نمایش توان مصرفی مدار، ضریب قدرت مدار ($\cos \phi$) را نیز نشان می‌دهد. با استفاده از این قابلیت دستگاه می‌توانید نتیجه‌ی محاسبه‌ی توان سؤال ۱۱ را تحقیق کنید.

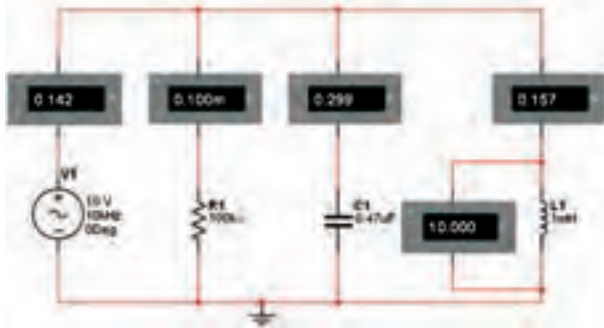

شکل ۵-۵ اندازه‌گیری جریان و ولتاژ مدار RLC موازی

$$V = \dots\dots\dots V$$

$$I_L = \dots\dots\dots \text{mA}$$

$$I_C = \dots\dots\dots \text{mA}$$

$$I_R = \dots\dots\dots \text{mA}$$

$$I_T = \dots\dots\dots \text{mA}$$

سؤال ۱۳: آیا مقادیر اندازه‌گیری شده با رابطه‌ی:
 $I_C - I_L = 0$ تئوری جریان‌ها مطابقت دارد؟ بررسی کنید و
 در مورد آن توضیح دهید.



۲-۲-۵ با استفاده از مقادیر جریان و ولتاژ کل مدار،
 امپدانس را به دست آورید.

$$Z = \frac{V}{I} = \dots\Omega$$

۳-۲-۵ امپدانس مدار را از رابطه‌ی زیر نیز به دست
 آورید.

$$\frac{1}{Z^2} = \frac{1}{R^2} + \left(\frac{1}{X_L} - \frac{1}{X_C}\right)^2$$

$$Z = \dots\dots\dots \Omega$$

سؤال ۱۴: آیا در مدار شکل ۵-۵ رابطه‌ی $I_C - I_L = 0$
 برقرار است؟ با ذکر دلیل توضیح دهید.



سؤال ۱۲: آیا می‌توانید توان غیر مؤثر (راکتیو) شکل ۳-۵
 را محاسبه کنید؟ روش محاسبه را توضیح دهید.



۱۱-۱-۵ مقادیر مدار شکل ۳-۵ را به صورت مدار شکل
 ۴-۵ تغییر دهید. با استفاده از دستگاه وات‌متر، توان مصرفی
 مدار را اندازه‌گیری کنید.

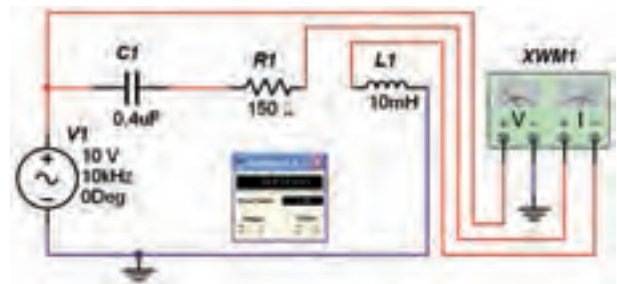

شکل ۴-۵ اندازه‌گیری توان مدار RLC سری

۱۲-۱-۵ مقدار توان مؤثر را با استفاده از روابط مربوطه
 به دست آورید و نتایج به دست آمده را با مرحله‌ی ۱۱-۱-۵
 مقایسه کنید و نتیجه را توضیح دهید.



۲-۵ آزمایش ۲: مدار RLC موازی

۱-۲-۵ مدار شکل ۵-۵ را ببندید. با استفاده از ولت‌متر
 ولتاژ کل مدار و با استفاده از آمپرمترهای جداگانه جریان
 عبوری از مقاومت، سلف، خازن و جریان کل مدار را
 اندازه‌گیری کنید. مقادیر اندازه‌گیری شده را بنویسید.

می‌دانیم: در مدار RLC موازی ولتاژ دو سر

قطعات با هم مساوی و جریان کل از رابطه‌ی: به دست

$$I = \sqrt{I_R^2 + (I_C - I_L)^2}$$

نکته:

برای مشاهده‌ی همزمان شکل موج ولتاژ و جریان در مدار RLC موازی مقاومت RS (مقاومت فرضی به عنوان مقاومت داخلی منبع) را به مدار اضافه کرده‌ایم.



۴-۲-۵ فرکانس منبع ولتاژ را دو برابر کنید. چه تأثیری بر مقادیر راکتانس سلفی و خازنی می‌گذارد؟ در این حالت امپدانس مدار افزایش می‌یابد یا کم می‌شود؟ به طور کامل توضیح دهید.

۶-۲-۵ اختلاف فاز مدار شکل ۵-۶ را از روی شکل موج‌های ولتاژ و جریان به دست آورید.

$$\varphi = \dots\dots\dots$$

سؤال ۱۵: مدار شکل ۵-۵ خاصیت سلفی دارد یا خازنی؟ با افزایش فرکانس مدار شکل ۵-۵ خاصیت مدار چه تغییری می‌کند؟ توضیح دهید.

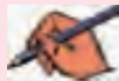

۵-۲-۵ با استفاده از دستگاه اسیلوسکوپ، منحنی‌های ولتاژ و جریان مدار را مشاهده کنید. شکل ۵-۶ منحنی‌های ولتاژ و جریان را نشان می‌دهد.

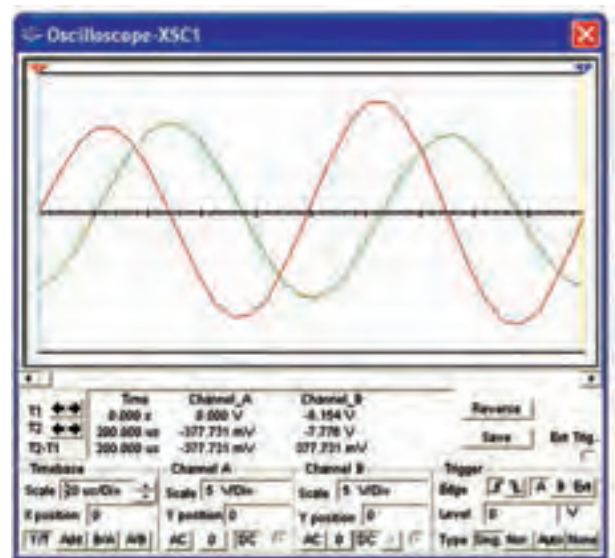
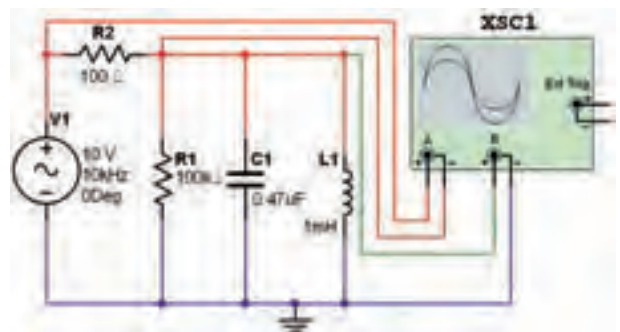

سؤال ۱۶: آیا مقادیر به دست آمده برای امپدانس در هر دو حالت یکسان است؟ در صورت وجود تفاوت، علت را با ذکر دلیل توضیح دهید.



شکل ۵-۶ مدار و شکل موج‌های ولتاژ و جریان آن

سؤال ۱۷: آیا اختلاف فاز مدار شکل ۵-۶ را می‌توانید از رابطه‌ی $\cos \varphi = \frac{Z}{R}$ نیز به دست آورید؟ با ذکر مراحل

دهید.



توضیح دهید.



۸-۲-۵ فرکانس مدار شکل ۶-۵ را دو برابر کنید. امپدانس مدار را محاسبه نمایید.

$$Z = \dots\dots\dots \Omega$$

سؤال ۲۱: آیا در این حالت امپدانس افزایش می‌یابد یا کم می‌شود؟ با ذکر دلیل توضیح دهید.

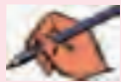

سؤال ۱۸: اختلاف فازی را که از مرحله‌ی ۶-۲-۵ و سؤال ۱۵ به دست آورده‌اید، با هم مقایسه کنید و نتیجه‌ی مقایسه را بنویسید.



۷-۲-۵ حوزه‌ی کار دکمه‌ی Time/Div دستگاه اسیلوسکوپ مدار شکل ۶-۵ را در حالت A/B قرار دهید و اختلاف فاز مدار را با استفاده از منحنی لیسازور محاسبه کنید.

$$\varphi = \dots\dots\dots$$

سؤال ۲۲: در شرایط جدید که فرکانس دو برابر شده است، اختلاف فاز چه تغییراتی کرده است؟ با ذکر دلیل شرح دهید.



سؤال ۱۹: آیا اختلاف فاز به دست آمده از مرحله‌ی ۷-۲-۵ در مقایسه‌ی با مقادیر به دست آمده در مراحل قبل یکسان است؟ در صورتی که پاسخ منفی است، علت را بنویسید.



۹-۲-۵ طبق شکل ۷-۵ با استفاده از وات‌متر توان مدار را به دست آورید.

سؤال ۲۰: با توجه به زاویه‌ی اختلاف فاز به دست آمده آیا جریان نسبت به ولتاژ پیش فاز است یا پس فاز؟ چرا؟ شرح

سؤال ۲۵: با استفاده از مقادیر فرکانس قطع بالا و فرکانس قطع پایین فرکانس رزونانس و پهنای باند مدار را به دست آورید.



توجه: برای آشنایی با عملکرد قابلیت‌های دستگاه Bode Plotter می‌توانید به فصل فیلترها بخش مبانی محاورات مراجعه کنید.

۱۱-۲-۵ مکان‌نما را در مدار شکل ۸-۵ تغییر دهید تا بر روی صفر dB قرار گیرد. فرکانس نشان داده شده بر روی کادر دستگاه، فرکانس رزونانس مدار است. آیا این مقدار فرکانس با مقدار به دست آمده از رابطه‌ی: $F_r = F_H - F_L$ یکی است؟ توضیح دهید.

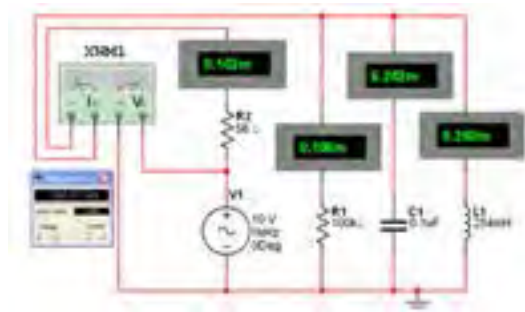

شکل ۷-۵ اندازه‌گیری توان مدار RLC موازی

سؤال ۲۳: توان مؤثر مدار RLC موازی را از رابطه‌ی تئوری آن نیز به دست آورید و با توان به دست آمده توسط وات‌متر مقایسه کنید و نتیجه‌ی مقایسه را با ذکر دلیل بنویسید.



سؤال ۲۴: آیا می‌توانید ضریب کیفیت مدار را از رابطه‌ی: $Q = \omega RC$ به دست آورید؟ محاسبه کنید و مقدار آن را بنویسید.

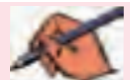

۱۰-۲-۵ مدار شکل ۸-۵ را ببندید. دستگاه Bode Plotter را به ورودی و خروجی مدار وصل کنید. با تغییر مکان‌نما منحنی در فرکانس ۳dB-، فرکانس قطع پایین و فرکانس قطع بالا را اندازه بگیرید.

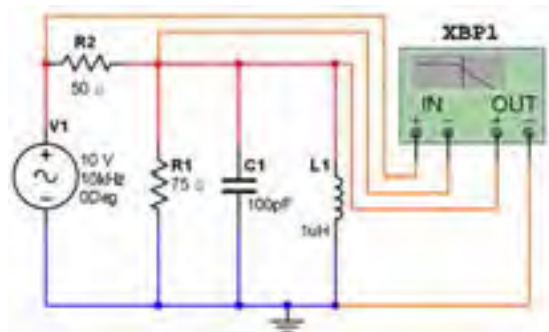

شکل ۸-۵ مدار RLC موازی و فرکانس قطع پایین

نکته

در دستگاه Bode Plotter در شرایطی که نسبت بین ولتاژ خروجی به ولتاژ ورودی برابر با یک شود مقدار دسی بل برابر با صفر خواهد شد. این موضوع در مورد منحنی‌های جریان و توان نیز صدق می‌کند. توجه داشته باشید که به دلیل وجود مقاومت سری R_s و موازی R_1 هیچگاه ولتاژ خروجی (دو سر RLC موازی) برابر با ورودی نخواهد شد. در این شرایط معمولاً مقدار به صورت دسی بل منفی نشان داده می‌شود. مثلاً در شکل ۸-۵ در زمانی که مکان‌نما روی ماکزیمم منحنی قرار می‌گیرد خروجی برابر با -7dB نشان داده می‌شود. حال برای به دست آوردن F_H و F_L با جابه‌جایی مکان‌نما به نقطه‌ی ترسیم که به اندازه‌ی 3dB - است، -7dB اضافه شده مثلاً به -10dB برسد.

تمرین ۱: مدار RLC سری را ببندید و دستگاه Bode Plotter را به مدار متصل نمایید. مقادیر فرکانس رزونانس، فرکانس قطع بالا، فرکانس قطع پایین، پهنای باند و ضریب کیفیت مدار را به دست آورید.

$$F_H = \dots\dots\dots \text{KHz}$$

$$F_L = \dots\dots\dots \text{KHz}$$

$$F_r = \dots\dots\dots \text{KHz}$$

$$BW = \dots\dots\dots \text{KHz}$$

$$Q = \dots\dots\dots$$

توجه: هنگام کار در آزمایشگاه به محدوده‌های فرکانس کار ولت‌متر، آمپر‌متر و وات‌متر در شرایط AC توجه کنید و دستگاهی را انتخاب نمایید که بتواند در فرکانس مورد نظر شما کار کند.