

شیفت رجیسترها و شمارنده‌ها (Shift Registers and Counters)

هدف کلی: بررسی انواع شیفت رجیسترها و شمارنده‌ها

کل زمان اختصاص داده شده به فصل: ۲۰ ساعت آموزشی

هدف‌های رفتاری: در پایان این فصل از فراگیرنده انتظار می‌رود که:

- ۱- مفهوم شیفت رجیستر را شرح دهد.
- ۲- انواع شیفت رجیستر را از نظر ورودی و خروجی داده‌ها نام ببرد.
- ۳- ساختمان شیفت رجیستر ورودی سری خروجی سری را شرح دهد.
- ۴- ساختمان شیفت رجیستر ورودی سری خروجی موازی را شرح دهد.
- ۵- ساختمان شیفت رجیستر ورودی موازی خروجی سری را شرح دهد.
- ۶- ساختمان شیفت رجیستر ورودی موازی خروجی موازی را شرح دهد.
- ۷- ساختمان شیفت رجیستر چپ رو- راست رو را شرح دهد.
- ۸- به الگوی پرسش شیفت رجیسترها پاسخ دهد.
- ۹- شمارنده‌ها را شرح دهد.
- ۱۰- انواع شمارنده‌های سنکرون و آسنکرون را تعریف کند.
- ۱۱- ساختمان شمارنده آسنکرون صعودی را شرح دهد.
- ۱۲- جدول صحت شمارنده آسنکرون صعودی را بنویسد.
- ۱۳- دیاگرام‌های زمانی شمارنده آسنکرون صعودی را رسم کند.
- ۱۴- ساختمان شمارنده آسنکرون نزولی را شرح دهد.
- ۱۵- جدول صحت شمارنده آسنکرون نزولی را بنویسد.
- ۱۶- ساختمان شمارنده آسنکرون ده‌دهی را شرح دهد.
- ۱۷- جدول صحت شمارنده ده‌دهی را بنویسد.
- ۱۸- دیاگرام‌های زمانی شمارنده ده‌دهی را رسم کند.
- ۱۹- ساختمان شمارنده سنکرون را شرح دهد.
- ۲۰- ساختمان شمارنده صعودی و نزولی را شرح دهد.
- ۲۱- ساختمان شمارنده حلقوی را شرح دهد.
- ۲۲- جدول صحت شمارنده حلقوی را بنویسد.
- ۲۳- ساختمان شمارنده جانسون را شرح دهد.
- ۲۴- جدول صحت شمارنده جانسون را بنویسد.
- ۲۵- ساختمان یک مدار کاربرد از مدارهای ترتیبی نظیر ساعت دیجیتال، فرکانس متر یا ولت متر را به صورت بلوکی توضیح دهد.
- ۲۶- با استفاده از data book آی‌سی‌های شیفت رجیستر و شمارنده‌ها را شناسایی کند.
- ۲۷- با استفاده از نرم‌افزار مولتی‌سیم، مدار شیفت رجیسترها و شمارنده‌ها را شبیه‌سازی کند.
- ۲۸- به سؤالات الگوی پرسش پاسخ دهد.

6 0 1 1 0 DIGITAL 6

Shift Register	ثبات جابجایی	Paralell Input Paralell Output=PIPO	ورودی موازی - خروجی موازی	Ripple Counter	شمارنده ضربان
Counter	شمارنده	Load	بارگذاری کردن	Up Counter	شمارنده صعودی
Serial Input Serial Output=SISO	ورودی سری - خروجی سری	Modulus	پیمانه	Down Counter	شمارنده نزولی
Serial Input Paralell Output=SIPO	ورودی سری - خروجی موازی	Asynchronous	غیر هم‌زمان	Ring Counter	شمارنده حلقوی
Paralell Input Serial Output=PISO	ورودی موازی - خروجی سری	Synchronous	هم‌زمان		

واژه‌های بنیادی فصل ششم

پیش‌گفتار

رجیسترها یا ثبات‌ها مدارهایی هستند که اطلاعات باینری را به صورت موقتی ذخیره می‌کنند، و موارد کاربردی آن به شرح زیر است:

- انجام محاسبات ریاضی و منطقی روی اطلاعات
- نگهداری اطلاعات ورودی به یک رمز گشا
- نگهداری اطلاعات خروجی از یک رمز‌گذار
- نگهداری اطلاعات ورودی و خروجی در کامپیوتر

۱-۶- شیفت‌رجیسترها (Shift Registers) و شمارنده‌ها (Counters)

یک ثبات یا رجیستر مجموعه‌ای از فلیپ‌فلاپ‌ها (سلول‌های حافظه) است که می‌تواند اطلاعات دودویی (باینری) را در خود نگه‌دارد. رجیستری که قادر است اطلاعات باینری ذخیره‌شده در خود را به سمت راست یا چپ انتقال دهد، شیفت‌رجیستر نامیده می‌شود. اتصال فلیپ‌فلاپ‌ها به گونه‌ای است که یک رشته

ارقام باینری به آن‌ها وارد یا از آن‌ها خارج می‌شود. این نوع مدارها را معمولاً شیفت‌رجیستر یا ثبات انتقالی می‌نامند. یک شیفت‌رجیستر n بیتی از n فلیپ‌فلاپ تشکیل می‌شود و می‌تواند n بیت اطلاعات را در خود ذخیره کند. یک نمونه از کاربرد شیفت‌رجیستر در ماشین حساب است.

با ورود هر رقم از صفحه‌کلید، اعداد روی نمایشگر به چپ جابجا می‌شوند. مثلاً برای ورود عدد ۲۶۸ ابتدا با فشار دادن کلید ۲ و رهاسازی آن رقم ۲ در سمت راست نمایشگر ظاهر می‌شود. سپس با فشردن کلید ۶ و رهاسازی آن رقم ۲ یک مکان به چپ می‌رود و برای ظهور ۶ روی صفحه‌کلید جا باز می‌کند. نهایتاً اگر کلید ۸ را بفشارید و رها کنید عدد ۲۶۸ روی صفحه‌نمایش ظاهر خواهد شد. ذکر این مثال، دو مشخصه مهم یک شیفت‌رجیستر را نشان می‌دهد.

۱- مدار داخلی ماشین حساب یک ثبات موقت است، به طوری که حتی اگر دکمه صفحه‌کلید را رها کنید، اعداد روی نمایشگر باقی می‌ماند.

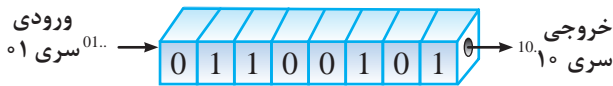

شکل ۲-۶- شیفت رجیستر سری - سری

در شکل ۳-۶ اطلاعات به صورت سری وارد می شود و خروجی ها هم زمان به صورت موازی دریافت می شوند به عبارت دیگر ورودی به صورت سریال وارد مدار می شود و خروجی ها به طور هم زمان و موازی دریافت می گردد.

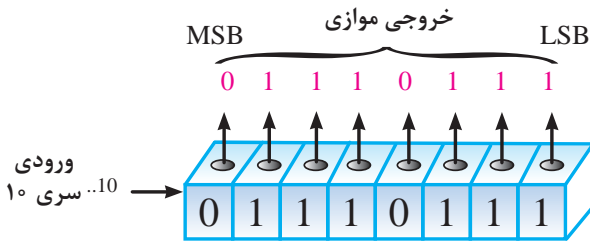

شکل ۳-۶- شیفت رجیستر سری موازی

در شکل ۴-۶ اطلاعات به صورت موازی وارد شیفت رجیستر شده و سری دریافت می شود.

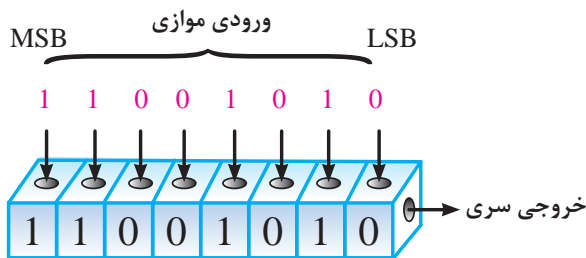

شکل ۴-۶- شیفت رجیستر موازی - سری

اگر بخواهیم در یک شیفت رجیستر اطلاعات را به صورت موازی وارد و موازی نیز از آن خارج کنیم، می توانیم از شیفت رجیستر شکل ۵-۶ استفاده نمائیم.

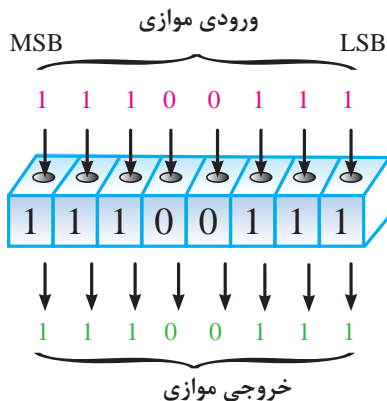

شکل ۵-۶- شیفت رجیستر موازی - موازی

۲- هر بار که یک رقم جدید را روی صفحه کلید می فشارید، مدار داخلی اعداد روی صفحه نمایش را یک رقم به چپ جابه جا می کند. مدارهایی که عمل جابه جایی و ذخیره سازی را انجام می دهند، شیفت رجیستر نام دارند. مدار شیفت رجیستر در سیستم های الکترونیکی دیجیتالی کاربرد دارد.

۱-۱-۶- انواع شیفت رجیستر: بر حسب این که اطلاعات، چگونه ثبت (نوشته) و به چه صورت خوانده شود، شیفت رجیسترها را به چهار گروه زیر دسته بندی می کنند:

- ۱- ورودی سری - خروجی سری (SISO) یا متوالی - متوالی یا سری - سری Serial input-Serial output
- ۲- ورودی سری - خروجی موازی (SIPO) یا متوالی - موازی یا سری - موازی Serial input - Paralell output
- ۳- ورودی موازی - خروجی سری (PISO) یا موازی - متوالی یا موازی - سری Serial output - Paralell input
- ۴- ورودی موازی - خروجی موازی (PIPO) یا موازی - موازی Paralell input - Paralell output

در شکل ۱-۶ یک شیفت رجیستر ۸ بیتی را مشاهده می کنید که اطلاعات ۱۰۰۱۰۱۱۰ در آن ذخیره شده است.

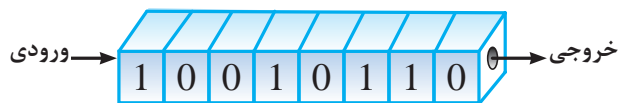

شکل ۱-۶- شیفت رجیستر ۸ بیتی

در شکل ۲-۶ شیفت رجیستر «ورودی سری - خروجی سری» نشان داده شده است. با ورود ۰۱، از خروجی ۱۰ دریافت می شود. به عبارت دیگر بیت های ورودی یکی پس از دیگری و به صورت سریال وارد اولین بیت فلیپ فلاپ می شوند و سپس از فلیپ فلاپ های بعدی عبور می کنند.

صورت می‌گیرد. در شکل ۷-۶ یک شیفت رجیستر با ورودی موازی و خروجی موازی نشان داده شده است که در آن انتقال اطلاعات از طریق ورودی‌های فلیپ فلاپ D انجام می‌شود.

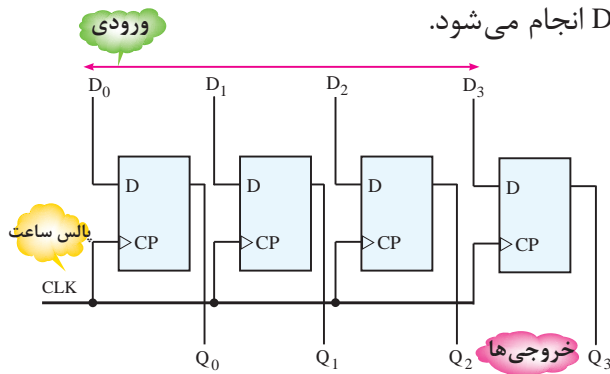

شکل ۷-۶- شیفت رجیستر با ورودی موازی و خروجی موازی

همان‌طور که مشاهده می‌شود داده‌های ورودی به هر یک از فلیپ فلاپ‌ها به طور مستقل وارد می‌شود و از خروجی آن دریافت می‌گردد.

انتقال اطلاعات در شیفت رجیستر می‌تواند از طریق ورودی‌های Preset مطابق شکل ۸-۶ نیز انجام شود. توجه داشته باشید که قبل از انتقال اطلاعات، باید محتویات قبلی فلیپ فلاپ با استفاده از ورودی Preset پاک شود. در این مدار فرض بر این است که حالت فعال Preset و Clear منطقی (Low) باشد. چگونگی عملکرد خطوط ورودی PR و CR در صفحه ۱۴۵ توضیح داده شده است.

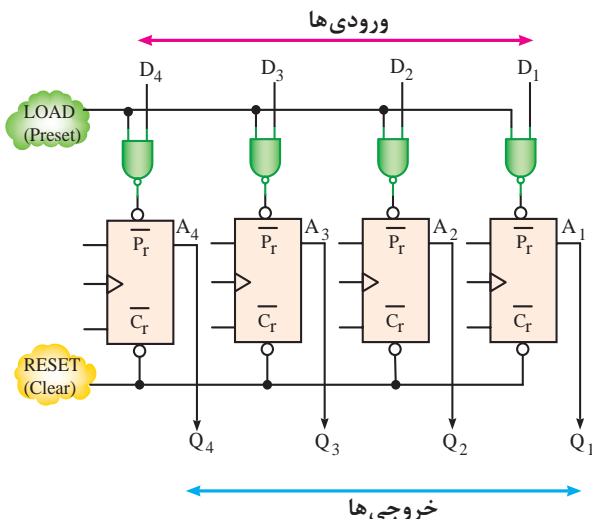

شکل ۸-۶- شیفت رجیستر موازی - موازی با ورودی اطلاعات از طریق Preset

کامپیوترها ممکن است با روش سری، موازی یا ترکیبی از هر دو روش کار کنند. عملیات سری به دلیل زمانی که برای انتقال اطلاعات به داخل و خارج از شیفت رجیسترها صرف می‌کند، کندتر است ولی از نظر سخت‌افزاری به مدارهای کمتری نیاز دارد. با مقایسه شیفت رجیسترهای سری و موازی می‌توان نتیجه گرفت که حالت‌های سری از سرعت بیشتری نسبت به حالت‌های سری برخوردارند زیرا به دلیل نوع اتصالات، اطلاعات به‌طور همزمان به ورودی یا خروجی می‌رسد.

یک شیفت رجیستر ۸ بیتی از ۸ فلیپ فلاپ تشکیل شده است که انتقال اطلاعات از ورودی به خروجی ممکن است از طریق لبه‌های بالا رونده یا پایین رونده مثبت یا منفی پالس ساعت ورودی صورت بگیرد. در شکل ۶-۶ مفهوم ذخیره کردن «یک» یا «صفر» منطقی از فلیپ فلاپ نوع D در لبه بالا رونده پالس ساعت ورودی نشان داده شده است.

از طریق فلیپ فلاپ به خروجی انتقال می‌یابد.

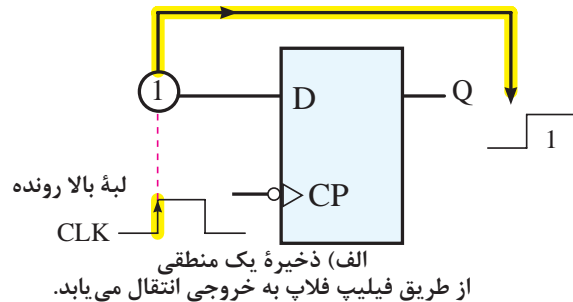

از طریق فلیپ فلاپ به خروجی انتقال می‌یابد.

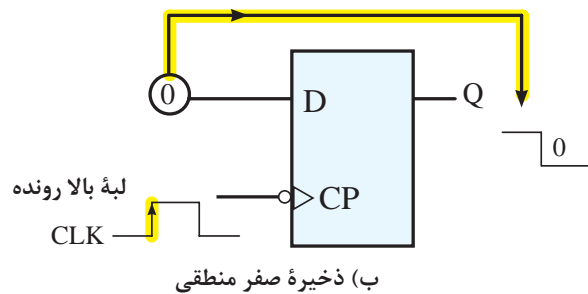

شکل ۶-۶- فلیپ فلاپ به عنوان ذخیره کننده

۱-۲-۶- انتقال اطلاعات در شیفت رجیستر:

انتقال اطلاعات در شیفت رجیستر از طریق ورودی‌های اصلی فلیپ فلاپ D یا از ورودی‌های Preset و Clear

یعنی با صفر شدن ورودی Preset فلیپ‌فلاپ‌ها Set می‌شوند یا با صفر شدن ورودی Clear فلیپ‌فلاپ‌ها Reset می‌شوند. در شکل ۹-۶ چنانچه اطلاعات خروجی فقط از D دریافت شود، انتقال اطلاعات در شیفت رجیستر به صورت «موازی» انجام می‌شود، زیرا ورودی‌های A، B، C و D به طور همزمان و به صورت موازی به ورودی‌ها داده می‌شود و اطلاعات خروجی از طریق فلیپ‌فلاپ‌های A، B، C و D

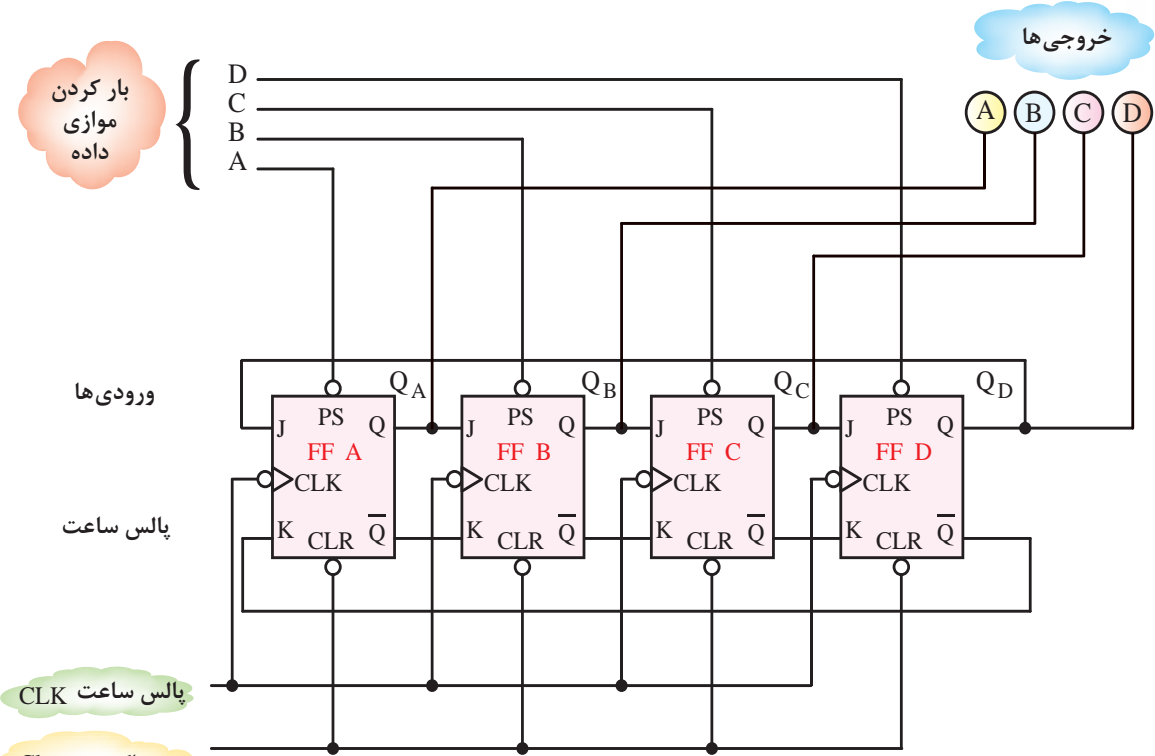

شکل ۹-۶ انتقال اطلاعات در شیفت رجیستر به صورت موازی از طریق ورودی‌های Preset

در شکل ۱۰-۶ اطلاعات ورودی به صورت سری اعمال می‌شود. به عنوان مثال کلیه اطلاعات ورودی از طریق اولین

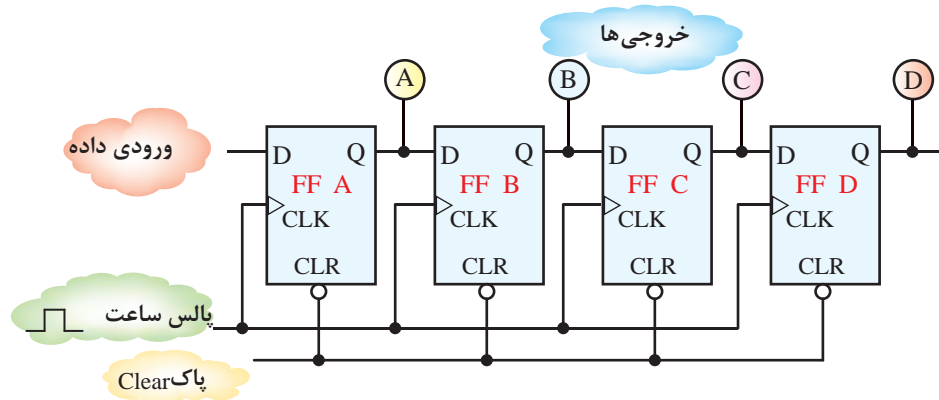

شکل ۱۰-۶ انتقال اطلاعات در شیفت رجیستر به صورت سری از طریق ورودی‌های D

را به صورت سری می‌پذیرد و در خروجی آن را به صورت سری نیز ارائه می‌دهد. در شکل ۶-۱۱ یک شیفت‌رجیستر نوع D تشکیل شده است. سری - سری نشان داده شده است، که از چهار فلیپ‌فلاپ ظرفیت ذخیره‌سازی این شیفت‌رجیستر ۴ بیت است، انتقال اطلاعات ورودی در لبه بالا رونده پالس ساعت انجام می‌شود.

فلیپ‌فلاپ (FFA) به پایه D وارد می‌شود و پس از ایجاد خروجی A، اطلاعات بعدی از طریق خروجی فلیپ‌فلاپ اول وارد ورودی فلیپ‌فلاپ دوم (FFB) می‌شود و خروجی فلیپ‌فلاپ دوم را به وجود می‌آورد و این روند ادامه می‌یابد. **۶-۱-۳ شیفت رجیستر سری - سری یا متوالی - متوالی:** این شیفت‌رجیستر، اطلاعات ورودی

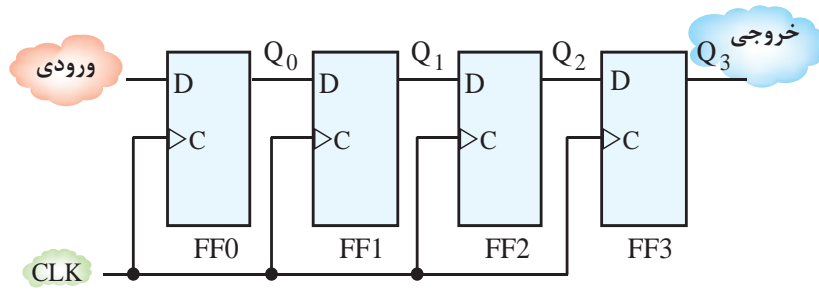

شکل ۶-۱۱- شیفت رجیستر سری - سری

برای بررسی دقیق کار این شیفت‌رجیستر فرض کنید ثبات نشان می‌دهد. مراحل اجرای کار به شرح زیر می‌خواهیم عدد باینری ۴ بیتی ۱۰۱۰ را یک بار در آن ذخیره و بار دیگر از آن خارج کنیم. شکل ۶-۱۲-۶ ورودی عدد باینری ۱۰۱۰ را به داخل

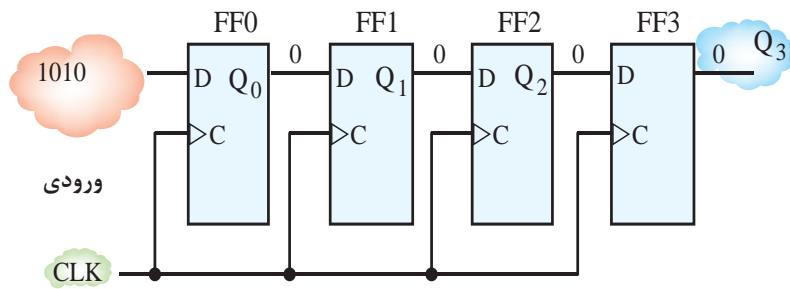

شکل ۶-۱۲-۶ ثبات‌ها خالی هستند.

مرحله دوم: در این مرحله بیت صفر سمت راست شیفت رجیستر FF می‌شود. شکل ۶-۱۳-۶ ذخیره شدن عدد چهار بیتی ۱۰۱۰ از طریق ورودی D وارد مدار بیت صفر را در فلیپ‌فلاپ FF نشان می‌دهد.

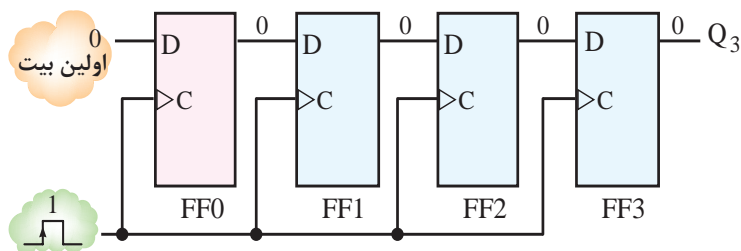

شکل ۶-۱۳-۶ ذخیره اولین بیت صفر در فلیپ‌فلاپ FF.



ملاحظه می‌شود اطلاعات در ورودی به صورت متوالی و با تأخیر زمانی وارد می‌شود و از خروجی نیز به صورت متوالی (سری) و با تأخیر زمانی دریافت می‌شود.

مرحله سوم: به محض این که بیت دوم از سمت راست یعنی «۱» وارد FF_0 می‌شود، طبق شکل ۶-۱۴ بیت ذخیره شده در FF_0 به فلیپ فلاپ دوم FF_1 انتقال می‌یابد و در FF_1 بیت (۱) ذخیره می‌شود. همان طور که

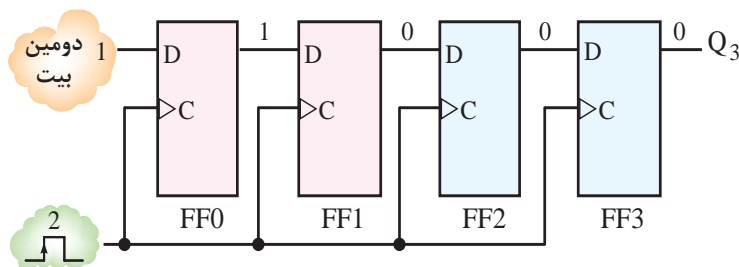

شکل ۶-۱۴- ذخیره دومین بیت در FF_1

انتقال می‌یابد و بیت ذخیره شده FF_1 به فلیپ فلاپ سوم FF_2 انتقال می‌یابد.

مرحله چهارم: به محض این که بیت سوم از سمت راست یعنی «۰» وارد فلیپ فلاپ FF_0 می‌شود، طبق شکل ۶-۱۵ بیت ذخیره شده در FF_0 به فلیپ فلاپ FF_1

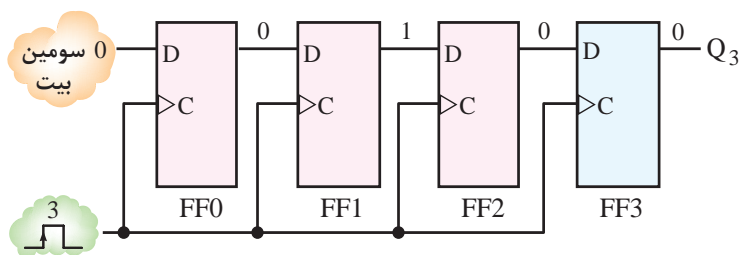

شکل ۶-۱۵- ذخیره سومین بیت در FF_1

FF_2 و ... انتقال می‌یابد. این عمل ورود متوالی یک عدد چهار بیتی را به داخل ثبات انتقالی تکمیل می‌کند.

مرحله پنجم: در این مرحله آخرین بیت یعنی بیت (۱) از سمت راست وارد FF_0 می‌شود، طبق شکل ۶-۱۶ بیت ذخیره شده در FF_0 به FF_1 و بیت ذخیره شده FF_1 به

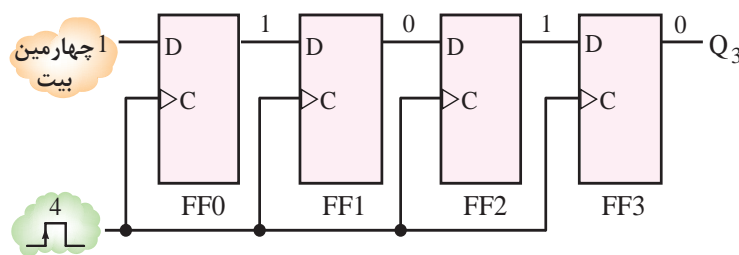

شکل ۶-۱۶- ذخیره چهارمین بیت در FF_1

در شکل ۶-۱۷ مراحل ذخیره سازی عدد چهاربیتی مشاهده می‌کنید. ۱۰۱۰ را به صورت متوالی (سری) در چهار فلیپ فلاپ

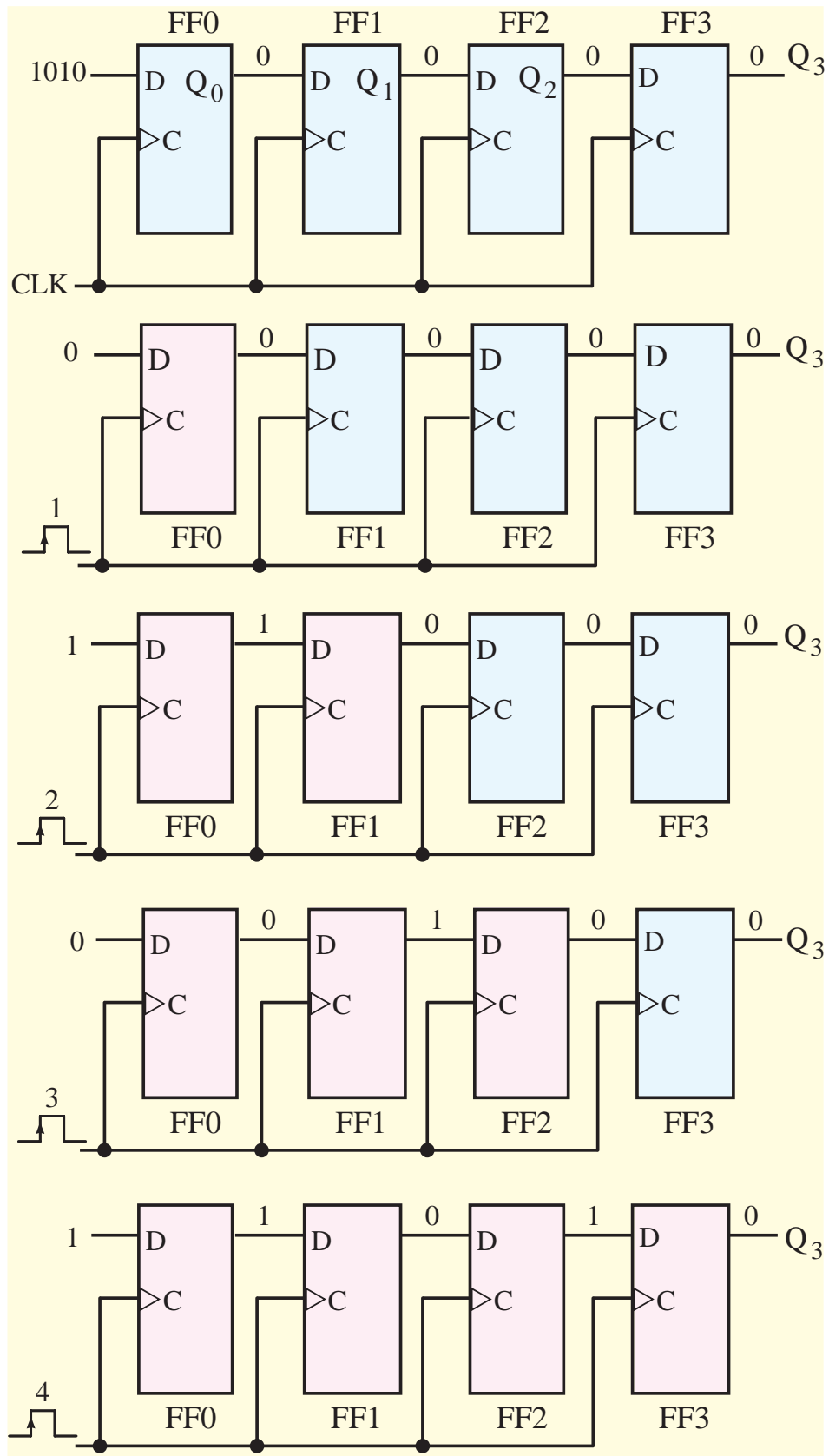

شکل ۱۷-۶- داده‌ها به صورت متوالی وارد ثبات می‌شوند.

انتقال می‌یابد. شکل ۶-۲۰ مراحل این انتقال را نشان می‌دهد.

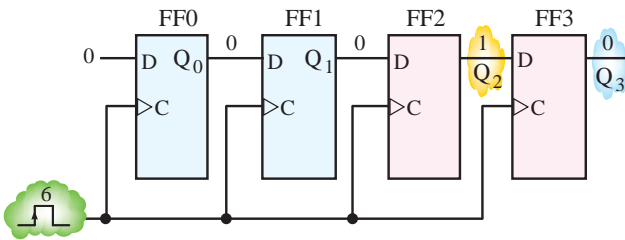

شکل ۶-۲۰ با ورود پالس ششم، بیت صفر خارج می‌شود.

مرحله چهارم: با ورود پالس ۷ اطلاعات آخرین فلیپ‌فلاپ FF_3 خارج می‌شود و اطلاعات FF_3 به FF_2 انتقال می‌یابد. شکل ۶-۲۱ اعمال پالس ۷ به شیفت رجیستر را نشان می‌دهد.

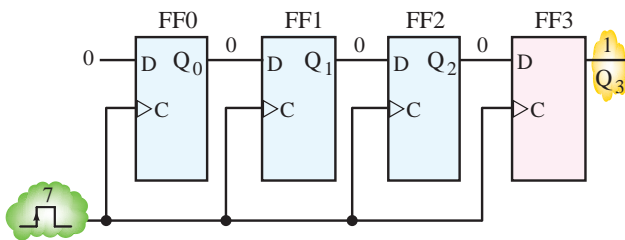

شکل ۶-۲۱ با ورود پالس هفتم، بیت «یک» خارج می‌شود.

مرحله پنجم: و بالاخره با ورود پالس ۸ اطلاعات از آخرین فلیپ‌فلاپ FF_3 خارج می‌شود و فلیپ‌فلاپ‌ها خالی می‌شوند.

شکل ۶-۲۲ اعمال پالس ۸ به شیفت رجیستر را نشان می‌دهد.

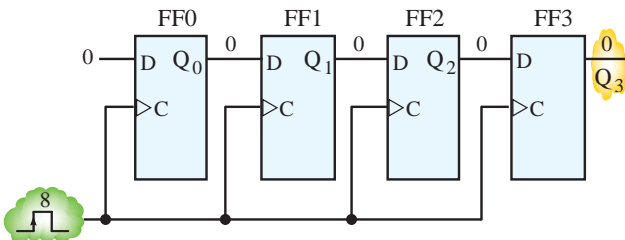

شکل ۶-۲۲ با ورود پالس هشتم، فلیپ‌فلاپ FF_3 خالی می‌شود.

جدول ۶-۱ مراحل ورود و خروج عدد چهار بیتی ۱۰۱۰ را نشان می‌دهد.

در شکل‌های ۶-۱۸ تا ۶-۲۲ مراحل خالی شدن شیفت رجیستر با استفاده از پالس‌های ۵ تا ۸ به صورت متوالی نشان داده شده است. مراحل اجرای کار به شرح زیر است:

مرحله اول: اگر بخواهیم اطلاعات ۱۰۱۰ از شیفت رجیستر خارج شود باید به صورت متوالی اطلاعات از Q_3 خروجی آخرین فلیپ‌فلاپ (FF_3) گرفته شود. اولین مرحله شیفت رجیسترها کاملاً از اطلاعات داده شده پر است، شکل ۶-۱۸ این مرحله را نشان می‌دهد.

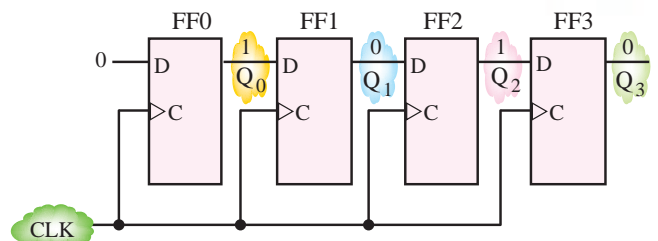

شکل ۶-۱۸ حافظه شیفت رجیستر پر است.

مرحله دوم: با اعمال پالس پنجم اولین بیت از Q_3 خروجی فلیپ‌فلاپ FF_3 خارج می‌شود و اطلاعات فلیپ‌فلاپ FF_3 به FF_2 و اطلاعات FF_2 به FF_1 و در نهایت اطلاعات FF_1 به FF_0 انتقال می‌یابد. در این مرحله فلیپ‌فلاپ اول FF_0 خالی می‌شود. شکل ۶-۱۹ مراحل این انتقال را نشان می‌دهد.

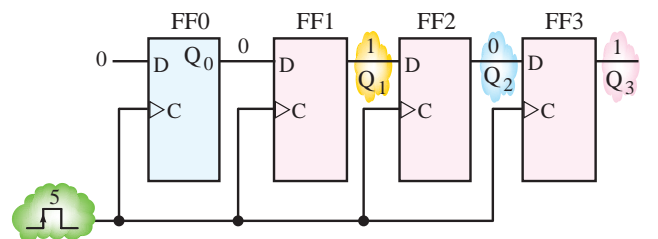

شکل ۶-۱۹ با اعمال پالس ساعت پنجم، اطلاعات از شیفت رجیستر FF_3 خارج می‌شود.

مرحله سوم: با اعمال ششمین پالس ساعت بیت دوم از Q_3 خروجی فلیپ‌فلاپ FF_3 خارج می‌شود و اطلاعات فلیپ‌فلاپ‌ها به ترتیب از سمت چپ به راست

۴-۱-۶- شیفتر رجیستر ورودی سری خروجی موازی (سری - موازی): در شیفتر رجیستر «سری - سری» معمولاً خروجی هر فلیپ‌فلاپ در دسترس است و این امکان گرفتن اطلاعات را به صورت موازی نیز فراهم می‌کند. در شکل ۶-۲۳ یک شیفتر رجیستر با ورودی سری و خروجی موازی نشان داده شده است.

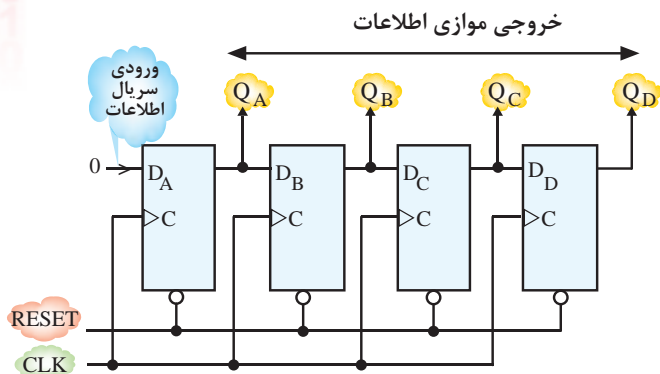

شکل ۶-۲۳- شیفتر رجیستر «سری - موازی»

با اعمال چهار پالس ساعت می‌توان اطلاعات چهار بیتی ورودی را به شیفتر رجیستر انتقال داد و خروجی‌های Q_A ، Q_B ، Q_C و Q_D را هم‌زمان مشاهده کرد. این قابلیت برای استفاده شیفتر رجیستر خروجی موازی مناسب است به این ترتیب که می‌توانیم در هر لحظه خروجی هر فلیپ‌فلاپ را به عنوان خروجی مدار در نظر بگیریم.

مثال ۶-۱: با توجه به مدار شیفتر رجیستر شکل ۶-۲۴ به سؤالات زیر پاسخ دهید.

الف) نوع شیفتر رجیستر را مشخص کنید.
ب) محتوای شیفتر رجیستر را پس از ورود شش پالس ساعت مشخص کنید. خروجی A را بیت چپ و C را بیت راست در نظر بگیرید.

پ) ورودی Clear در زمان پالس t_1 High است یا Low؟
ت) ورودی Clear باید در چه وضعیتی باشد تا انتقال اطلاعات از طریق لبه بالارونده پالس ساعت ورودی صورت گیرد؟

جدول ۶-۱- مراحل ورود و خروج چهار بیت ۱۰۱۰ (سری - سری)

پالس ساعت	Q_0	Q_1	Q_2	Q_3
0	0	0	0	0
1	0	0	0	0
2	1	0	0	0
3	0	1	0	0
4	1	0	1	0
5	0	1	0	1
6	0	0	1	0
7	0	0	0	1
8	0	0	0	0

تمرین کلاسی ۶-۱: مراحل خارج شدن چهار بیت

۱۰۱۰ را در یک شکل به ترتیب رسم کنید.

تمرین کلاسی ۶-۲: مراحل ورود و خروج عدد

پنج بیتی ۱۱۰۱۰ را در ۵ فلیپ‌فلاپ به صورت سری رسم کنید و جدول مربوط به این مراحل را بنویسید.

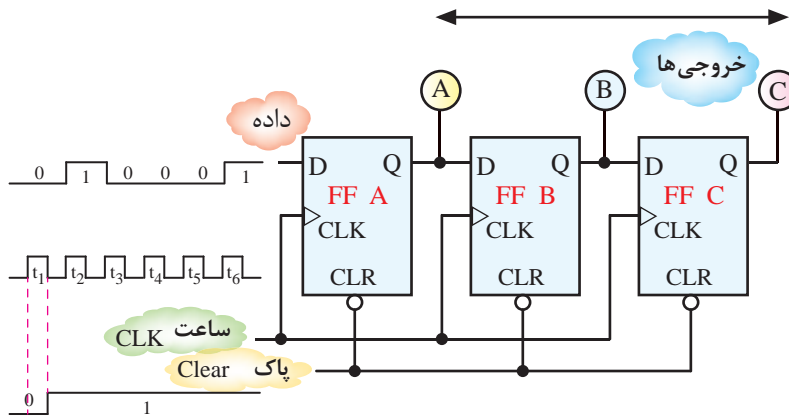

شکل ۲۴-۶- مدار شیفت رجیستر مثال ۱

حل:

اتصال CLR به فلیپ فلاپ NOT شده است) انتقال اطلاعات در لبه صعودی (بالارونده) پالس ساعت انجام می‌شود.

الف) اطلاعات به صورت سری وارد شیفت رجیستر می‌شود. اگر خروجی A, B و C هم‌زمان دریافت شوند، شیفت رجیستر از نوع سری-موازی است. اگر اطلاعات فقط از طریق خروجی C دریافت شود، شیفت رجیستر به نوع «سری-سری» تبدیل می‌شود.

ب) وقتی پالس ساعت t_1 وارد می‌شود به علت صفر بودن خط Clear (پاک) تمام خروجی‌های A, B و C برابر با صفر می‌شود. یعنی حالت Reset پیش می‌آید. با اعمال پالس ساعت t_4 به بعد تغییرات خروجی‌های A, B و C طبق جدول ۲-۶ است.

تمرین کلاسی ۳-۶: با توجه به مدار شکل ۲۵-۶ جدول خروجی‌ها را از پس از ۵ پالس ساعت رسم کنید.

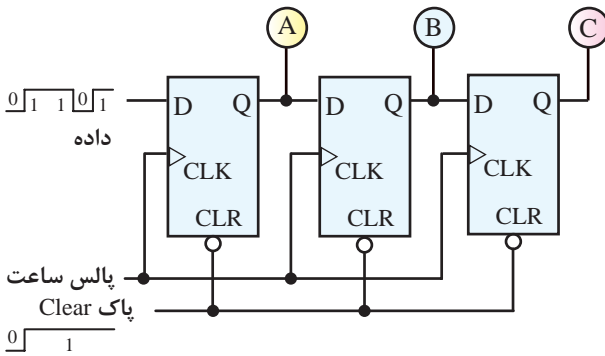

شکل ۲۵-۶- مدار مربوط به تمرین کلاسی ۳

۵-۱-۶- شیفت رجیستر ورودی موازی خروجی سری (موازی-سری): در این شیفت رجیستر، اطلاعات ورودی توسط خط Load و به کمک پالس ساعت (CLK) به‌طور هم‌زمان (موازی) در شیفت رجیستر ذخیره می‌شوند. اطلاعات ذخیره‌شده را می‌توان به‌طور سری از شیفت رجیستر دریافت کرد.

در شکل ۲۶-۶ مدار یک شیفت رجیستر ۴ بیتی

جدول ۲-۶ جدول مربوط به مثال ۱

اطلاعات ورودی
0 1 0 0 0 1

		A	B	C
0	t_1	0	0	0
1	t_2	1	0	0
0	t_3	0	1	0
0	t_4	0	0	1
0	t_5	0	0	0
1	t_6	1	0	0

پ) خط CLR باید Low یا صفر باشد یا ورودی «پاک» باید روی High قرار گیرد تا اطلاعات انتقال یابد. (محل

PISO (موازی سری) نشان داده شده است.

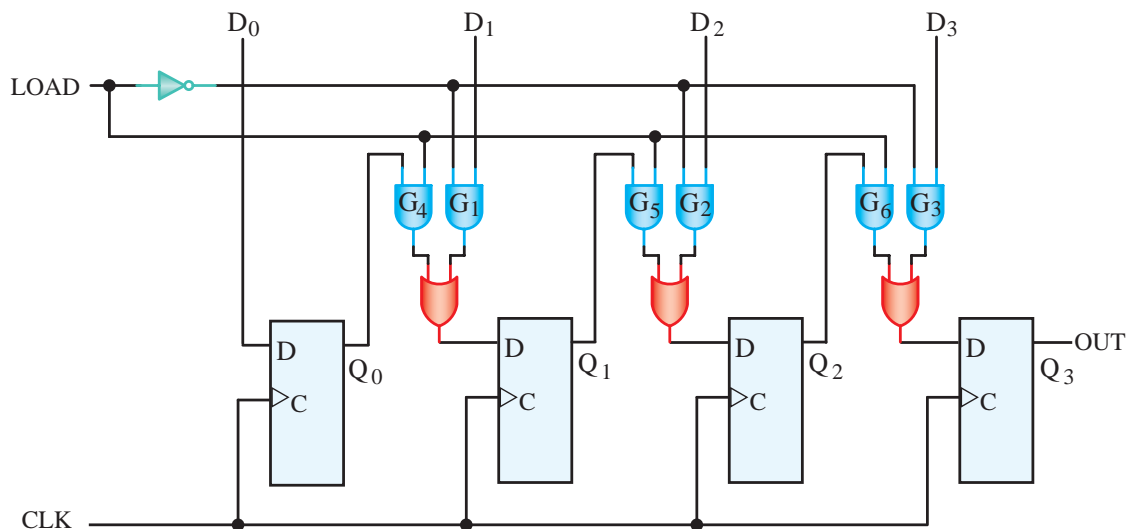

شکل ۶-۲۶- مدار یک شیفت رجیستر با ورودی موازی و خروجی سری

$$\text{LOAD} = 0 \Rightarrow \begin{cases} G_1, G_2, G_3 & \text{فعال} \\ G_4, G_5, G_6 & \text{غیر فعال} \end{cases}$$

$$\text{LOAD} = 1 \Rightarrow \begin{cases} G_1, G_2, G_3 & \text{غیر فعال} \\ G_4, G_5, G_6 & \text{فعال} \end{cases}$$

اگر خط Load روی صفر باشد گیت‌های G_1, G_2, G_3 فعال می‌شوند و هنگامی که پالس ساعت وارد می‌شود، اطلاعات D_0, D_1, D_2 و D_3 هم‌زمان در چهار فلیپ‌فلاپ ذخیره می‌شوند. اگر خط Load روی «یک» منطقی قرار گیرد، گیت‌های G_4, G_5, G_6 فعال هستند (G_1, G_2, G_3 غیرفعال). لذا با اعمال چهار پالس ساعت، بیت‌های ذخیره‌شده از هر طبقه به طبقه بعدی به سمت راست انتقال می‌یابند. به این ترتیب می‌توان بیت‌های ذخیره شده را از خروجی Q_3 (خروجی آخرین فلیپ‌فلاپ) دریافت کرد.

برای مثال اطلاعات $D_3 D_2 D_1 D_0 = 1101$ را می‌توان مطابق شکل ۶-۲۷ با اعمال اولین پالس ساعت به فلیپ‌فلاپ دوم انتقال داد.

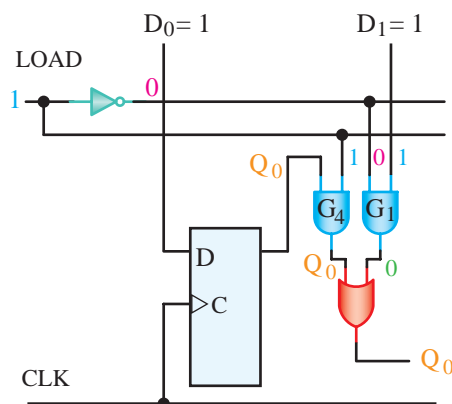

شکل ۶-۲۷- مدار شیفت رجیستر ۴ بیتی و بارگذاری آن

تمرین کلاسی ۴-۶: با اعمال چهار پالس ساعت در مدار شکل ۶-۲۶ ۶ اطلاعات ۱۱۰۱ را انتقال دهید و خروجی هر فلیپ‌فلاپ را پس از هر پالس ساعت مشخص کنید (خط Load در حالت یک منطقی قرار دارد).

۶-۱-۶- شیفت رجیستر ورودی موازی-خروجی موازی (موازی - موازی): ثبت اطلاعات

ورودی را نوشتن و دریافت اطلاعات خروجی از فلیپ‌فلاپ را خواندن می‌گویند. بنابراین شیفت رجیستر موازی - موازی را می‌توان شیفت رجیستر با توانایی نوشتن موازی - خواندن موازی نیز نام برد. ساده‌ترین ثبات مطابق شکل ۶-۲۸ است، می‌دانیم در فلیپ‌فلاپ نوع D با اعمال پالس ساعت، اطلاعات ورودی به خروجی انتقال می‌یابد. هنگامی که پالس ساعت، $CP=0$ است، اطلاعات خروجی Q_1 تا Q_4 تغییر پیدا نمی‌کند. هنگامی

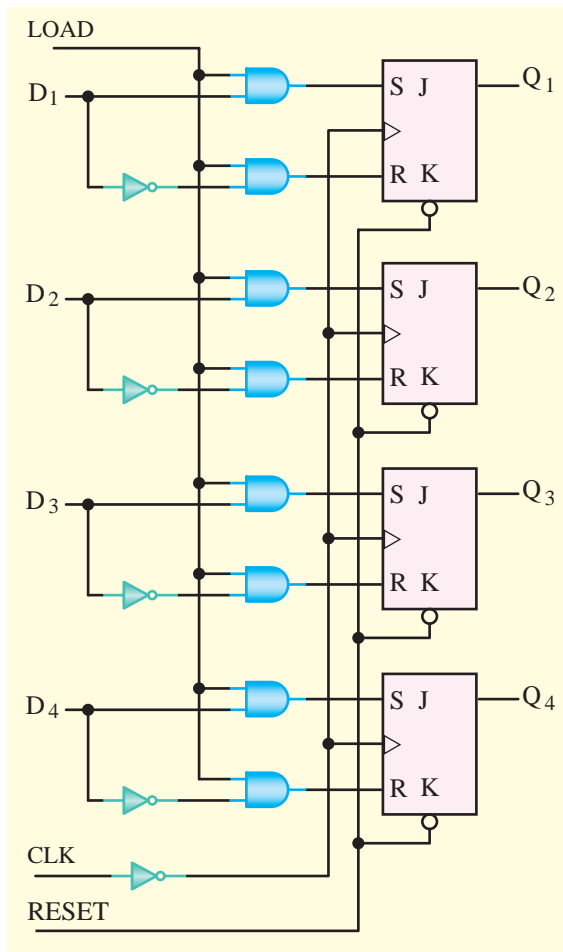

شکل ۶-۲۹ - شیفت رجیستر موازی - موازی

۶-۲ شیفت رجیستر چپ رو / راست رو

در شکل ۶-۳۰ یک شیفت رجیستر چهاربیتی از نوع SISO نشان داده شده است. در این شیفت رجیستر اطلاعات، نخست وارد فلیپ فلاپ FF_۰ می شود و از آنجا به فلیپ فلاپ های دیگر منتقل می شود. در این مدار، جهت انتقال از چپ به راست یعنی از FF_۰ به FF_۳ اطلاعات انتقال می یابد.

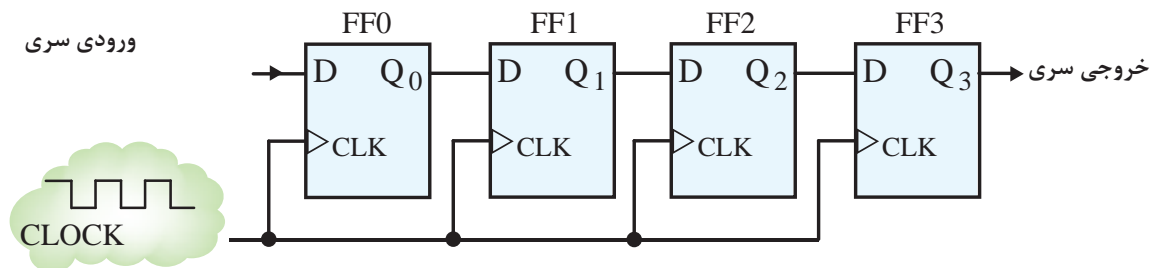

شکل ۶-۳۰ - مدار شیفت رجیستر سری - سری راست رو

که $CP=1$ شود اطلاعات D_1, D_2, D_3 و D_4 به خروجی های Q_1, Q_2, Q_3 و Q_4 انتقال می یابند.

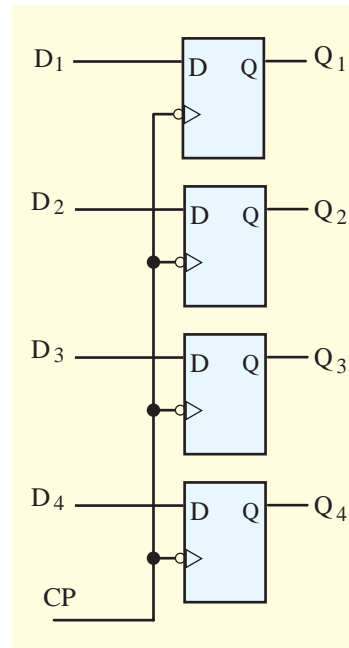

شکل ۶-۲۸ - ثابت ورودی موازی - خروجی موازی (PIPO)

شیفت رجیستر شکل ۶-۲۹ نیز از نوع PIPO است. فلیپ فلاپ ها می توانند از نوع SR یا JK باشند. ابتدا توسط Reset همه حافظه ها را پاک می کنند. این ثابت با لبه بالا رونده پالس ساعت، اطلاعات ورودی D_1 تا D_4 را به طور همزمان وارد حافظه های Q_1 تا Q_4 می کند. برای انتقال اطلاعات باید خط LOAD برابر با ۱ باشد. اطلاعات ثبت شده در حافظه ها را نیز می توان به طور همزمان خواند.

خود را انتقال می‌دهند. شکل ۶-۳۴ مرحله چهارم را نشان می‌دهد.

1 0 0 1 0 110

اطلاعات خارج شده

شکل ۶-۳۴- شیفت رجیستر بعد از سومین پالس ساعت

مرحله پنجم: شکل ۶-۳۵ حالت رجیستر را بعد از چهارمین پالس ساعت نشان می‌دهد.

1 0 0 1 0110

اطلاعات قبلی شیفت رجیستر که خارج شده است

شکل ۶-۳۵- شیفت رجیستر بعد از چهارمین پالس ساعت

در مرحله پنجم اطلاعات قبلی از کلیه فلیپ‌فلاپ‌ها خارج شده است و اطلاعات جدید وارد فلیپ‌فلاپ‌ها شده است.

حال اگر همین چهار فلیپ‌فلاپ را مطابق شکل ۶-۳۶ به هم متصل کنیم، اطلاعات، نخست وارد فلیپ‌فلاپ FF_3 می‌شود و با هر پالس ساعت، یک بیت به سمت چپ منتقل می‌گردد.

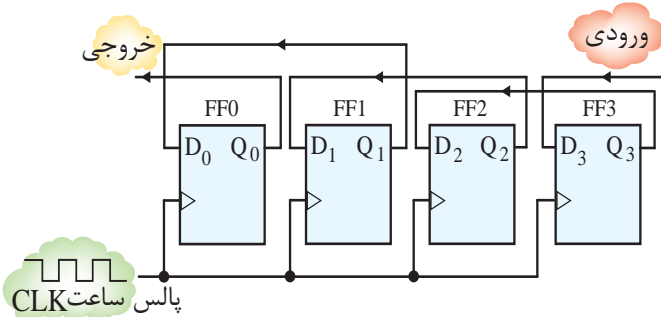

شکل ۶-۳۶- مدار شیفت رجیستر چپ رو

شکل ۶-۳۷ چگونگی انتقال اطلاعات را بعد از هر پالس ساعت نشان می‌دهد.

برای مثال می‌خواهیم اطلاعات ۱۰۰۱ را مرحله به مرحله وارد شیفت رجیستر سری کنیم. مراحل انتقال اطلاعات را در شکل ۶-۳۱ تا شکل ۶-۳۵ مشاهده می‌کنید.

مرحله اول: شیفت رجیستر را در شکل ۶-۳۱ با اطلاعات قبلی می‌بینید و قرار است اطلاعات ۱۰۰۱ وارد شیفت رجیستر شود.

حالت اولیه شیفت رجیستر 1 0 0 1 0 1 1 0

شکل ۶-۳۱- شیفت رجیستر با اطلاعات قبلی

مرحله دوم: بعد از اولین پالس ساعت اطلاعات ۱ از سمت چپ وارد اولین فلیپ‌فلاپ می‌شود، در نتیجه اطلاعات قبلی فلیپ‌فلاپ اول به فلیپ‌فلاپ دوم انتقال می‌یابد و به همین ترتیب تا این که اطلاعات آخرین فلیپ‌فلاپ از آن خارج شود. شکل ۶-۳۲ این مرحله را نشان می‌دهد.

حالت شیفت رجیستر بعد از اولین پالس ساعت 1 0 0 1 0 1 1 0

اطلاعات خارج شده

شکل ۶-۳۲- شیفت رجیستر بعد از اولین پالس ساعت

مرحله سوم: بعد از اعمال پالس ساعت دوم اطلاعات صفر از سمت چپ وارد اولین فلیپ‌فلاپ می‌شود، در نتیجه بقیه فلیپ‌فلاپ‌ها مشابه مرحله دوم اطلاعات خود را به فلیپ‌فلاپ بعدی انتقال می‌دهند. شکل ۶-۳۳ مرحله سوم را نشان می‌دهد.

اطلاعات خارج شده از 10 0 0 1 0 1 1 0 شیفت رجیستر بعد از دومین پالس ساعت

مرحله دوم و سوم

شکل ۶-۳۳- شیفت رجیستر بعد از دومین پالس ساعت

مرحله چهارم: بعد از اعمال پالس ساعت سوم اطلاعات صفر از سمت چپ وارد اولین فلیپ‌فلاپ می‌شود و در نتیجه بقیه فلیپ‌فلاپ‌ها مشابه مراحل قبلی اطلاعات

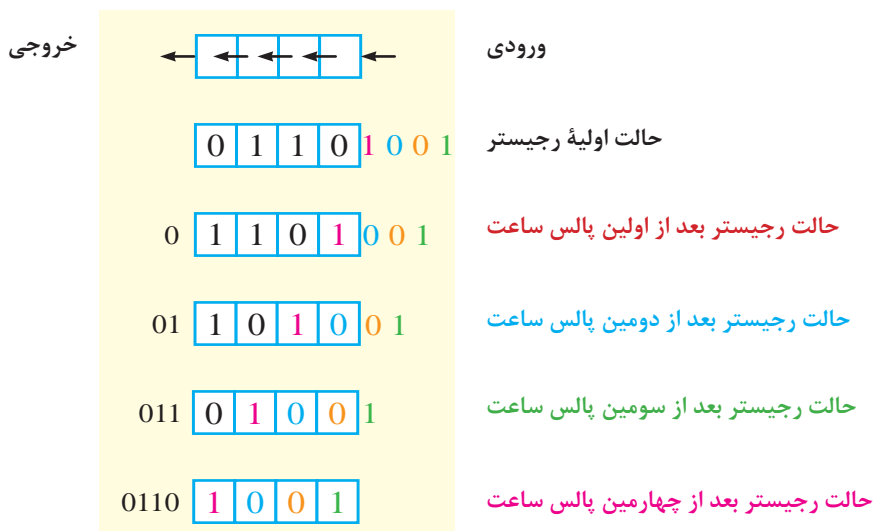

شکل ۳۷-۶- چگونگی انتقال اطلاعات

برای هنرجویان علاقمند

از ترکیب مدارهای شکل ۳۰-۶ (شیفت رجیستر راست رو) و شکل ۳۶-۶ (شیفت رجیستر چپ رو) مدار شکل ۳۸-۶ یک شیفت رجیستر چپ/رو/راست رو ساخته می‌شود. به کمک یک خط کنترل می‌توانیم جهت انتقال اطلاعات را

تعیین کنیم. توجه داشته باشید که عمل ترکیب به کمک چهار مالتی پلکسر ۱ → ۲ انجام گرفته و خط کنترل با آدرس مشترک این مالتی پلکسرها است.

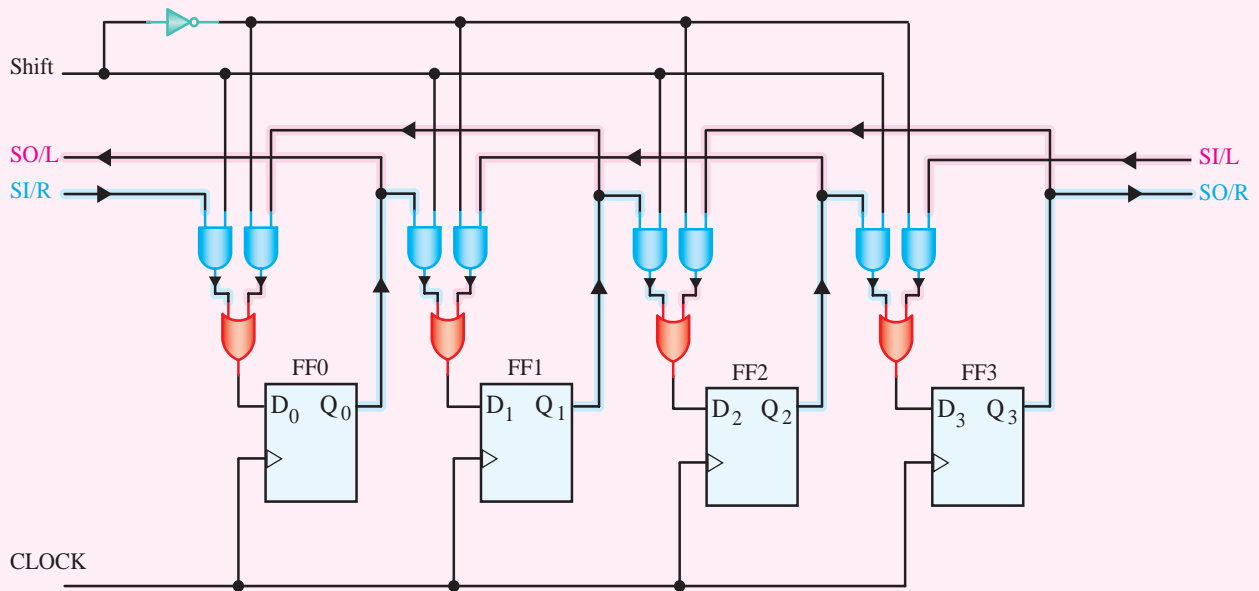

شکل ۳۸-۶- شیفت رجیستر چپ رو / راست رو

خط شیفت اگر در حالت منطقی یک باشد، انتقال اطلاعات از سمت راست به چپ صورت می‌گیرد و اگر در حالت منطقی صفر باشد، اطلاعات از سمت راست به چپ منتقل می‌شود. در یک ماشین محاسبه‌گر

۳-۶- الگوی پرسش

- ۱- فرق بین انتقال سری و موازی چیست؟
- ۲- در شکل ۹-۶ چگونه می‌توان اطلاعات خروجی را به صورت سری و یا موازی دریافت نمود؟ شرح دهید.
- ۳- محتوای اولیه یک ثابت ۴ بیتی سری- سری به صورت ۱۱۰۱ است. ورودی ۱۰۱۱۰۱ طی شش پالس ساعت وارد این شیفت رجیستر می‌شود، محتوای ثابت را پس از هر جابه‌جایی بنویسید.
- ۴- مدار یک شیفت رجیستر SIPO را برای ثبت سه بیت اطلاعات رسم کنید و با حداقل تغییرات آن را به SISO تبدیل کنید.
- ۵- چگونگی انتقال اطلاعات $B_2 B_1 B_0 = 101$ را در شکل ۳۹-۶ شرح دهید.

دیجیتالی ممکن است اطلاعات به صورت سری، موازی یا ترکیبی از این دو جابه‌جا و پردازش شود. در انتقال سری به علت این که مدت زمانی طول می‌کشد تا یک کلمه در رجیسترها نوشته شود یا از آنها خوانده شود سرعت پردازش اطلاعات به میزان زیادی کاهش می‌یابد اما به علت امکان استفاده پیاپی از یک مدار، سخت‌افزار کمتری به کار گرفته می‌شود.

زمان بین دو پالس ساعت متوالی زمان یک حرف (Bit time) و زمان لازم برای انتقال کامل محتویات یک رجیستر، زمان یک کلمه (Word time) نامیده می‌شود. در انتقال موازی همه اطلاعات، یک کلمه کامل در یک پالس ساعت نوشته یا خوانده می‌شود این نوع انتقال اطلاعات با وجود آن که دارای سیستم سخت‌افزار پیچیده‌تری است، به علت سرعت زیاد در پردازش اطلاعات نسبت به انتقال سری مزایای زیادی دارد.

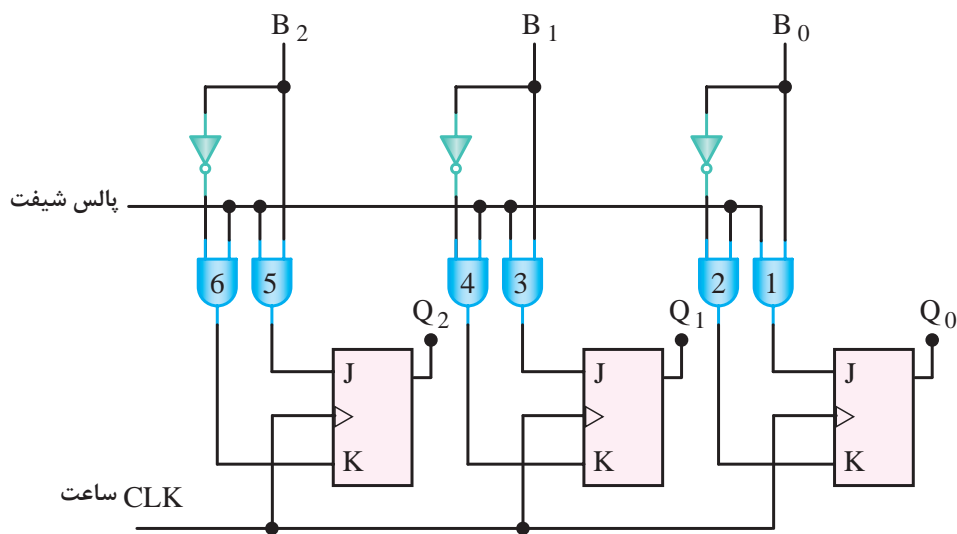

شکل ۳۹-۶- مدار سؤال ۵ الگوی پرسش

۶- چگونگی انتقال اطلاعات در شکل ۶-۴۰ و ۶-۴۱ را شرح دهید.

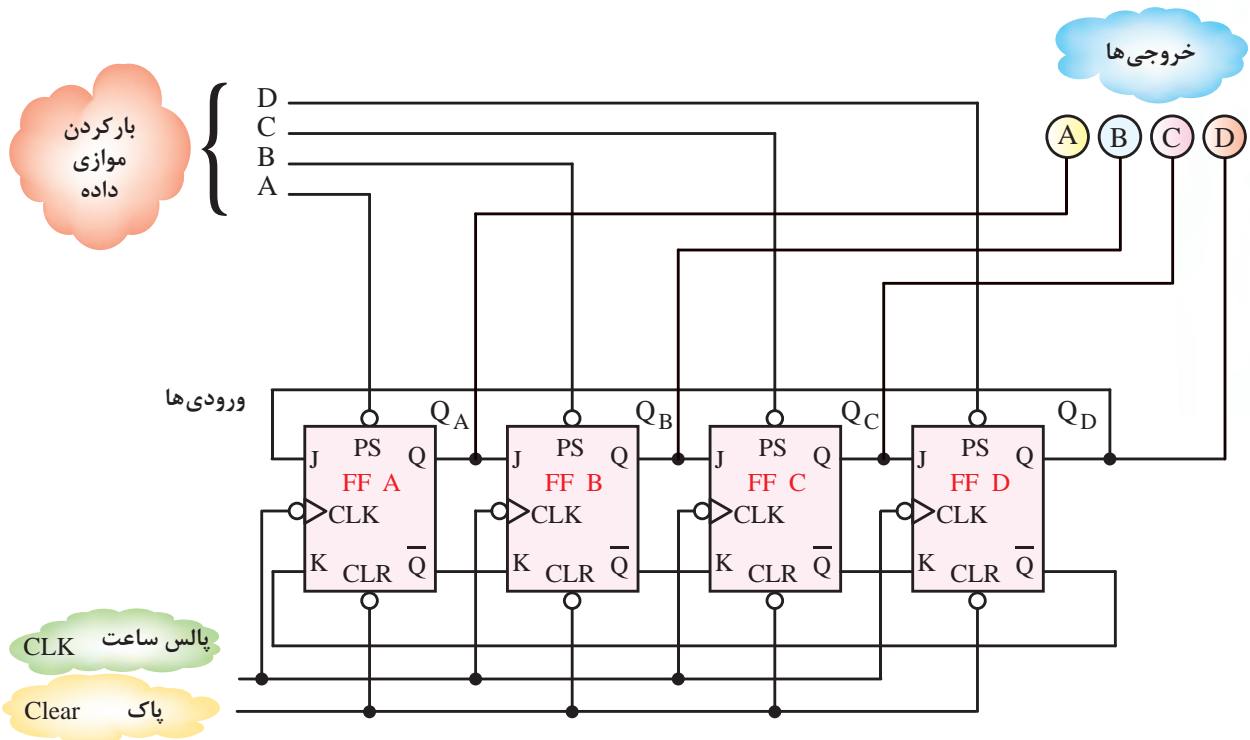

شکل ۶-۴۰- انتقال اطلاعات در شیفت رجیستر به صورت موازی مربوط به سؤال ۶ الگوی پرسش

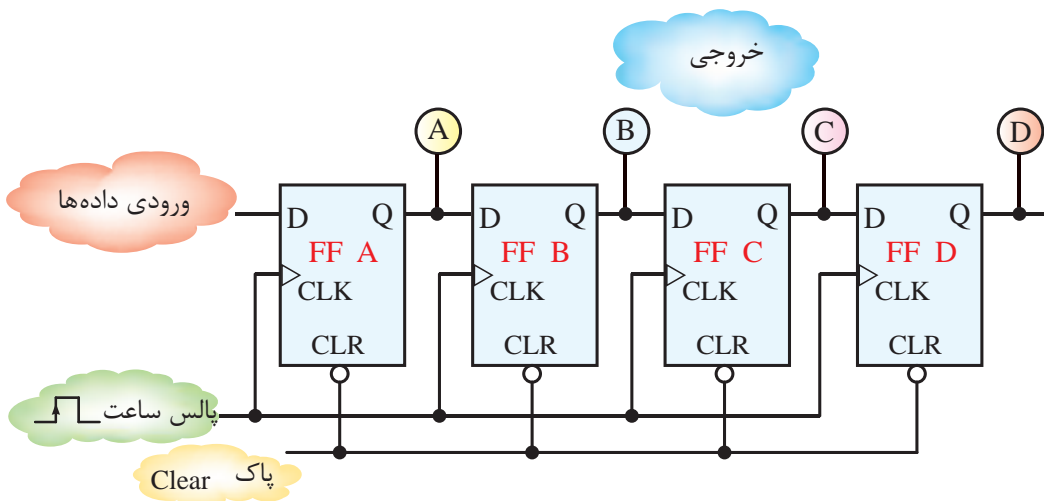

شکل ۶-۴۱- انتقال اطلاعات در شیفت رجیستر به صورت سری مربوط به سؤال ۶ الگوی پرسش

۷- با توجه به داده‌های ورودی، \bar{P}_r و \bar{C}_r و Q حافظه‌ها را مشخص کنید.

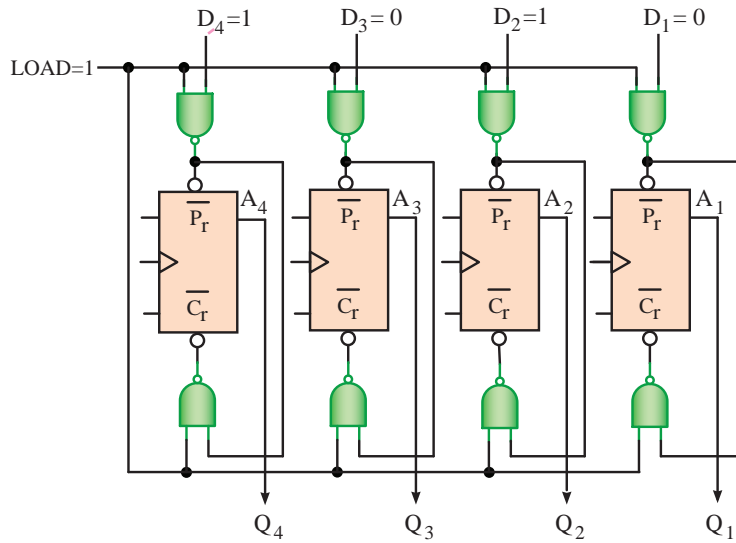

شکل ۶-۴۲- مدار سؤال ۷ الگوی پرسش

۸- در شکل ۶-۴۳ می‌خواهیم عدد ۱۰۱۱ را در داخل شیفت رجیستر ذخیره کنیم. جدول تغییرات خروجی‌ها کنید.

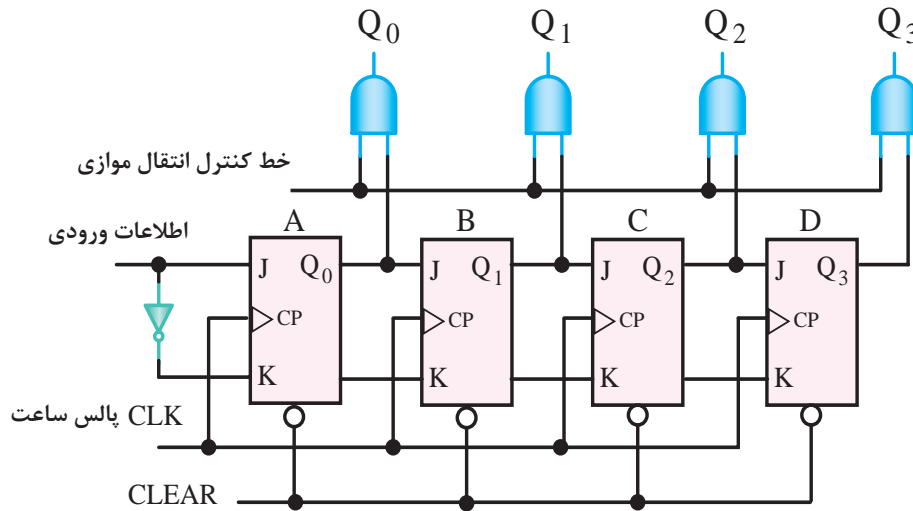

شکل ۶-۴۳- مدار سؤال ۸ الگوی پرسش

۹- مدار شکل ۴۴-۶ چه نوع شیفت رجیستری است؟ شیفت دهید؟
تغییرات خروجی‌های A, B, و C را به ازای ۴ پالس ورودی

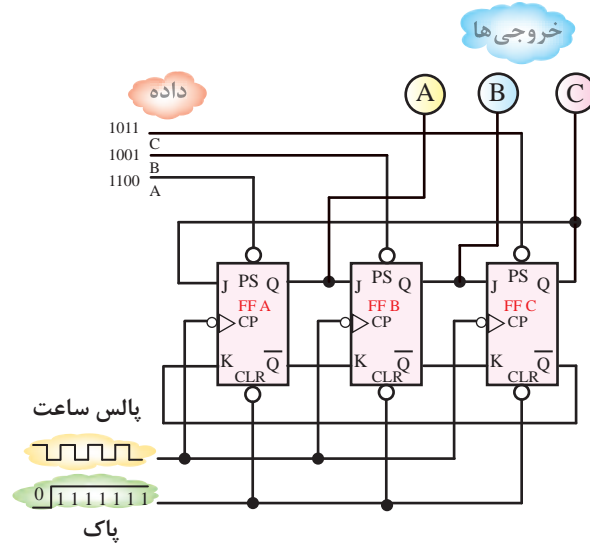

شکل ۴۴-۶- مدار و داده‌های ورودی سؤال ۹ الگوی پرشش

۴-۶- شمارنده‌ها (Counters)

تعداد وضعیت‌هایی را که یک شمارنده قبل از رسیدن به حالت اولیه طی می‌کند، مدول (modules) یا پیمانۀ شمارنده می‌نامند. مثلاً یک شمارندهٔ باینری ۳ بیتی از مدول ۸ یعنی ۸ وضعیت و یک شمارندهٔ باینری ۴ بیتی از مدول ۱۶ یعنی ۱۶ وضعیت است.

۴-۶-۱- انواع شمارنده‌ها: شمارنده‌ها براساس نحوهٔ کار به شمارندهٔ آسنکرون (Asynchronous) غیرهم‌زمان و شمارنده‌های سنکرون (synchronous) هم‌زمان تقسیم‌بندی می‌شوند.

۴-۶-۲- شمارندهٔ آسنکرون: در شمارندهٔ آسنکرون پالس ساعت فلیپ‌فلاپ‌ها به طور هم‌زمان به آن‌ها اعمال نمی‌شود و هر طبقه پالس ساعت خود را از خروجی طبقهٔ ماقبل خود دریافت می‌کند.

شمارندهٔ آسنکرون به شمارندهٔ ضربانی (Ripple Counter) نیز معروف است. فلیپ‌فلاپ‌های به کار رفته در این نوع شمارنده از نوع T است و باید همواره $T=1$ باشد.

شمارنده‌ها مدارهایی هستند که از تعدادی فلیپ‌فلاپ که به صورت سری به هم متصل شده‌اند، تشکیل می‌شود و عملاً پالس‌های ورودی به مدار را شمارش می‌کنند. شمارنده‌ها به عنوان تقسیم‌کنندهٔ فرکانس نیز به کار می‌روند. شمارش ممکن است بر مبنای ۱۰ یا هر مبنای دیگری انجام شود. عنصر اصلی هر شمارنده فلیپ‌فلاپ است. یک شمارنده با n طبقه فلیپ‌فلاپ حداکثر می‌تواند 2^n حالت تعریف شده داشته باشد. شکل ۴۵-۶ یک شمارندهٔ ۴ بیتی را نشان می‌دهد.

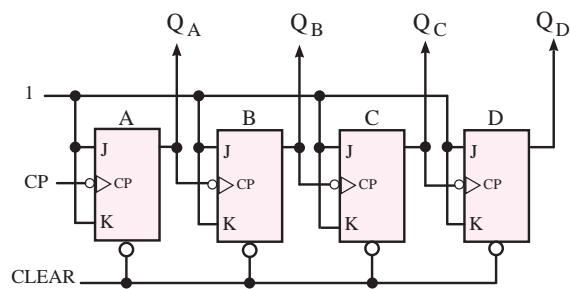

شکل ۴۵-۶- مدار شمارندهٔ ۴ بیتی

فلیپ‌فلاپ‌ها با لبه پایین رونده پالس ساعت عمل می‌کنند.

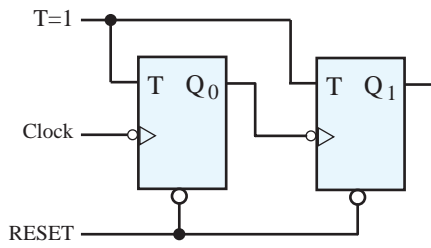

شکل ۴۶-۶. شمارنده دوییتی

در فلیپ‌فلاپ نوع T در حالت $T=1$ هنگامی که هر پالس ساعت لبه پایین رونده (نزولی) را طی می‌کند، خروجی آن برعکس حالت قبل می‌شود. در شکل ۴۷-۶ فلیپ‌فلاپ T و سیگنال‌های پالس ساعت (CP) و خروجی Q با حفظ رابطه زمانی نشان داده شده است.

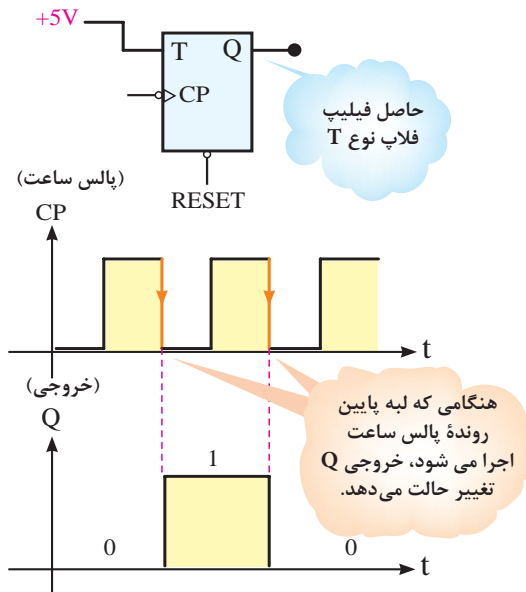

شکل ۴۷-۶. فلیپ‌فلاپ نوع T و سیگنال‌های پالس ساعت و خروجی

فلیپ‌فلاپ‌ها از یک منبع تأمین می‌شود. بدین ترتیب اشکال مربوط به شمارنده آسنکرون را برطرف می‌کند. در شمارنده سنکرون از گیت‌های بیشتری نسبت به شمارنده آسنکرون استفاده می‌شود. در شکل ۴۸-۶ یک شمارنده سنکرون دوییتی نشان داده شده است، که در آن از دو فلیپ‌فلاپ نوع T استفاده شده است.

در شمارنده آسنکرون تغییر وضعیت هر فلیپ‌فلاپ به تغییر وضعیت فلیپ‌فلاپ طبقه ماقبل بستگی دارد. به همین دلیل، سرعت عمل شمارنده‌های آسنکرون نسبت به شمارنده‌های سنکرون مشابه کم‌تر است. در شمارنده آسنکرون از فلیپ‌فلاپ نوع T استفاده می‌شود. در صورتی که از فلیپ‌فلاپ‌های نوع JK استفاده کنیم، باید ورودی‌های J و K را در کلیه طبقات همواره در حالت یک نگه‌داریم. به عبارت دیگر از این فلیپ‌فلاپ‌ها فقط به صورت (Toggle) استفاده می‌شود. شمارنده‌های آسنکرون می‌توانند اعداد را به طور منظم شمارش کنند. این نوع شمارنده‌ها نمی‌توانند هر ترتیب شمارش دل‌خواهی را اجرا کنند. در شکل ۴۶-۶ یک شمارنده آسنکرون با دو فلیپ‌فلاپ نوع T نشان داده شده است. این شمارنده دارای چهار وضعیت مختلف (مدول ۴) یا دوییتی است.

۳-۴-۶- شمارنده سنکرون (هم‌زمان): در شمارنده آسنکرون تغییر وضعیت هر فلیپ‌فلاپ به تغییر وضعیت فلیپ‌فلاپ ماقبل آن بستگی دارد. به همین جهت سرعت عمل در این نوع شمارنده کم است. هم‌چنین اگر فرکانس پالس ساعت زیاد شود، در شمارش خطا به‌وجود می‌آید. در شمارنده سنکرون، پالس ساعت کلیه

جدول ۳-۶ جدول صحت شمارنده آسنکرون صعودی

پالس ساعت	Q_D	Q_C	Q_B	Q_A
0	0	0	0	0
1	0	0	0	1
2	0	0	1	0
3	0	0	1	1
4	0	1	0	0
5	0	1	0	1
6	0	1	1	0
7	0	1	1	1
8	1	0	0	0
9	1	0	0	1
10	1	0	1	0
11	1	0	1	1
12	1	1	0	0
13	1	1	0	1
14	1	1	1	0
15	1	1	1	1

همان طور که قبلاً بیان شد این شمارنده از نوع ضربانی است، که در آن هر فلیپ فلاپ، ورودی خود را از خروجی فلیپ فلاپ ماقبل خود دریافت می کند. با توجه به شکل ۶-۴۹ و جدول صحت ۳-۶ برای شمارش اعداد ابتدا با استفاده از خط Reset یا Clear تمام فلیپ فلاپ ها را در حالت صفر قرار می دهیم. وقتی که اولین پالس به ورودی فلیپ فلاپ A اعمال می شود، در صورتی که پالس از یک به صفر برود، Q_A تغییر حالت می دهد و به یک تبدیل می شود. این پالس به عنوان پالس ورودی برای فلیپ فلاپ B به حساب می آید. به عبارت دیگر در فلیپ فلاپ B، هنگامی که پالس ورودی از یک به صفر می رود تغییر وضعیت می دهد. از طرفی چون تغییر وضعیت ها فقط با لبه پایین رونده پالس ساعت صورت می گیرد، برای تغییر حالت فلیپ فلاپ B به ۴ پالس ورودی نسبت به فلیپ فلاپ

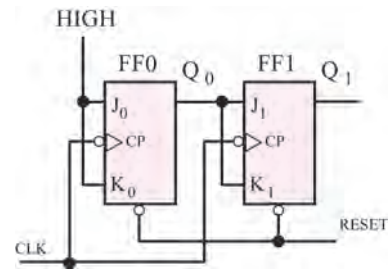

شکل ۴۸-۶ شمارنده دوبیتی هم زمان

در فلیپ فلاپ FF ورودی های J و k هر دو در وضعیت یک منطقی (High) قرار دارند. این نوع فلیپ فلاپ در لبه پایین رونده (نزولی) پالس ساعت تغییر وضعیت می دهد. چون Q_0 به J_1 متصل است لذا زمانی تغییر وضعیت می دهد که Q_0 در حالت یک قرار می گیرد.

۴-۴-۶- شمارنده آسنکرون صعودی

(Up Counter): این شمارنده قادر به شمارش منظم اعداد از کم به زیاد است. به همین علت به شمارنده صعودی معروف است. در شکل ۶-۴۹ یک شمارنده آسنکرون ۴ بیتی نشان داده شده است که در آن از چهار فلیپ فلاپ نوع T استفاده شده است.

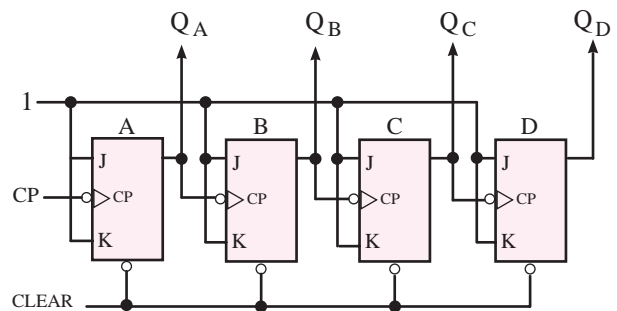

شکل ۴۹-۶ شمارنده آسنکرون ۴ بیتی

جدول ۳-۶ جدول صحت این شمارنده تغییر وضعیت خروجی های Q_D, Q_C, Q_B, Q_A را نشان می دهد. این شمارنده اعداد از صفر تا ۱۵ را شمارش می کند و در انتهای پالس شانزدهم تمام خروجی ها مساوی صفر می شوند و شمارنده به حالت اولیه بر می گردد.

فرکانس خروجی Q_A برابر $\frac{f}{4}$ ، فرکانس خروجی Q_B برابر $\frac{f}{8}$ ، فرکانس خروجی Q_C برابر $\frac{f}{16}$ و فرکانس خروجی Q_D برابر $\frac{f}{16}$ است. (می دانید چرا؟)
 اگر تعداد فلیپ فلاپ ها را تا ۸ افزایش دهیم فرکانس به $\frac{1}{4}$ یعنی به میزان ۲۵۶ برابر کاهش می یابد.

A نیاز داریم. به همین ترتیب خروجی Q_C به ازاء ۸ پالس ورودی و خروجی Q_D به ازای ۱۶ پالس ورودی نسبت به فلیپ فلاپ A تغییر حالت می دهد. دیاگرام زمانی شمارنده آسنکرون ۴ بیتی در شکل ۶-۵۰ رسم شده است. اگر فرکانس پالس ساعت را f فرض کنیم،

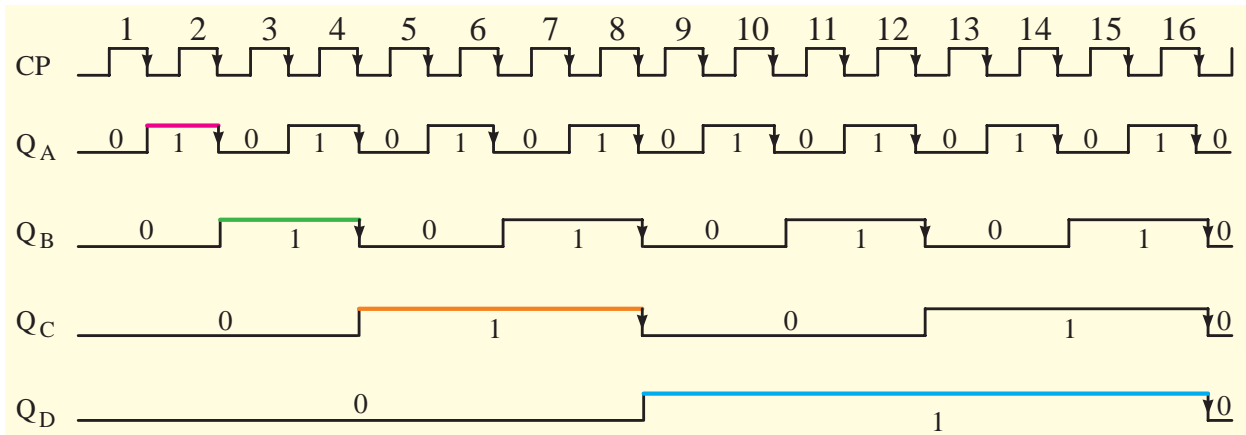

شکل ۶-۵۰ دیاگرام زمانی شمارنده آسنکرون ۴ بیتی

طبق جدول در پایان پالس ششم عدد یک در خروجی ظاهر می شود.

مثال ۶-۲: در شمارنده دوبیتی شکل ۶-۵۱ خروجی Q_1 و Q_0 را برای ۶ پالس ورودی تعیین کنید و مدول آن را مشخص نمایید.

جدول ۶-۴ جدول صحت مدار مثال ۲

پالس ساعت	Q_1	خروجی باینری Q_0	خروجی ده دهی
t_1	0	0	0
t_2	0	1	1
t_3	1	0	2
t_4	1	1	3
t_5	0	0	0
t_6	0	1	1

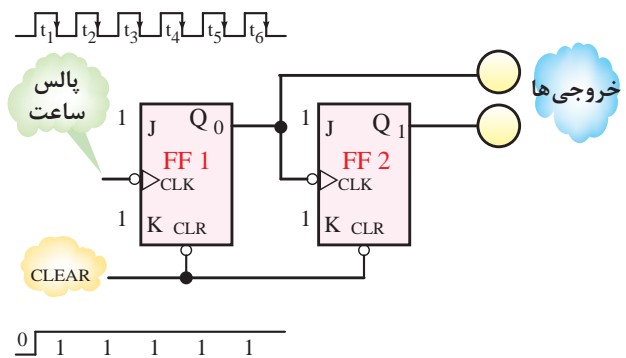

شکل ۶-۵۱ مدار مثال ۲

۶-۴-۵- شمارنده آسنکرون نزولی (Down Counter): شمارنده آسنکرون ضربانی می تواند معکوس شمار یا نزولی هم باشد. یعنی از یک عدد شروع به شمارش معکوس کند و به صفر برسد. در شکل ۶-۵۲ یک شمارنده آسنکرون نزولی ۳ بیتی نشان داده

حل: شمارنده از نوع آسنکرون دوبیتی یا مدول ۴ است که به ترتیب اعداد از صفر تا ۳ را می شمارد. قبل از شروع پالس ساعت هر دو خروجی برابر صفر هستند. در فاصله زمانی T_1 پالس ساعت چون خط Clear فعال نیست لذا خروجی ها تغییر نمی کنند. جدول ۶-۴ تغییرات خروجی ها را در برابر عبور ۶ پالس ورودی نشان می دهد.

مثال ۳-۶: مدار شکل ۶-۵۳ چه عملی انجام

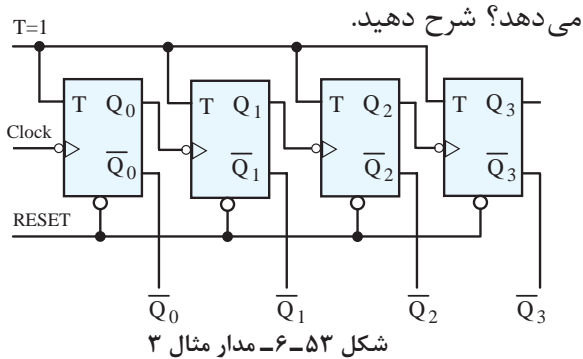

حل: مدار شکل ۶-۵۳ شمارنده آسنکرون نزولی ۴ بیتی است، زیرا خروجی‌ها از \bar{Q} فلیپ‌فلاپ‌ها دریافت شده‌اند، این شمارنده از عدد ۱۵ یعنی $(1111)_2$ شروع به شمارش می‌کند و بعد از هر پالس ساعت، یک عدد کاهش می‌یابد و در نهایت به صفر ختم می‌شود قبل از اعمال پالس تمام خروجی‌ها در وضعیت یک قرار دارند در پایان پالس شانزدهم نیز دوباره تمام خروجی‌ها در وضعیت یک قرار می‌گیرند. شمارنده ضربانی و شمارش از ۱۵ است. در جدول ۶-۶ تغییرات خروجی‌ها نشان داده شده است.

جدول ۶-۶- جدول تغییرات خروجی‌های مثال ۳

تعداد پالس ساعت	شمارش ده‌دهی	\bar{Q}_0	\bar{Q}_1	\bar{Q}_2	\bar{Q}_3
0	15	1	1	1	1
1	14	1	1	1	0
2	13	1	1	0	1
3	12	1	1	0	0
4	11	1	0	1	1
5	10	1	0	1	0
6	9	1	0	0	1
7	8	1	0	0	0
8	7	0	1	1	1
9	6	0	1	1	0
10	5	0	1	0	1
11	4	0	1	0	0
12	3	0	0	1	1
13	2	0	0	1	0
14	1	0	0	0	1
15	0	0	0	0	0
16	15	1	1	1	1

شده است. که در آن \bar{Q} در هر فلیپ‌فلاپ به عنوان ورودی فلیپ‌فلاپ بعدی عمل می‌کند.

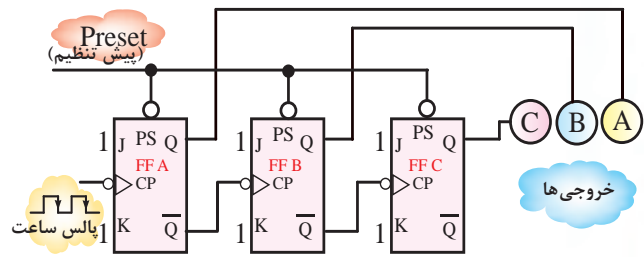

در شروع کار فرض می‌کنیم از طریق ورودی‌های Preset تمام خروجی‌ها برابر با یک شده‌اند. جدول ۶-۵ جدول صحت و تغییرات خروجی‌های A, B, C را در برابر ۸ پالس ورودی نشان می‌دهد.

جدول ۶-۵- جدول تغییرات خروجی‌ها به ازای پالس ساعت

تعداد پالس‌های ساعت ورودی	خروجی‌ها			شمارش ده‌دهی خروجی
	C	B	A	
0	1	1	1	7
1	1	1	0	6
2	1	0	1	5
3	1	0	0	4
4	0	1	1	3
5	0	1	0	2
6	0	0	1	1
7	0	0	0	0
8	1	1	1	7

شمارنده از عدد ۷ شروع به شمارش می‌کند تا به صفر برسد. در پایان پالس ساعت هشتم خروجی‌ها به حالت اولیه برمی‌گردند.

تمرین کلاسی ۵-۶: دیاگرام زمانی مربوط به مدار ۶-۵۲ را رسم کنید و نشان دهید که مدار، شمارش را به صورت نزولی انجام می‌دهد.

می‌رسانند. به این ترتیب کلیه فلیپ‌فلاپ‌ها Reset می‌شوند و شمارش را از صفر شروع می‌کنند. در شکل ۶-۵۵ دیاگرام زمانی شمارنده دهدهی نشان داده شده است و جدول ۶-۷ جدول تغییرات خروجی مدار شکل ۶-۵۵ را بر اساس دیاگرام زمانی نشان می‌دهد.

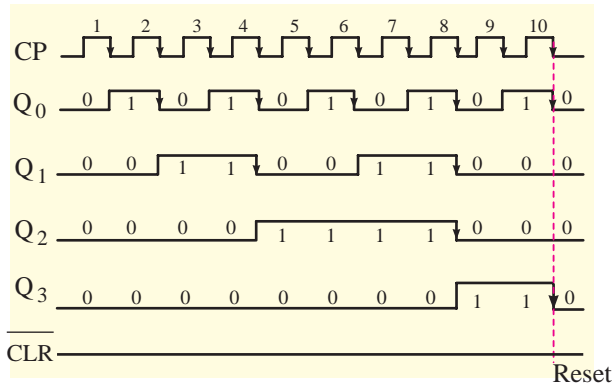

شکل ۶-۵۵- دیاگرام زمانی شمارنده دهدهی

جدول ۶-۷- جدول تغییرات خروجی شمارنده دهدهی

Q ₃	Q ₂	Q ₁	Q ₀	Decimal
0	0	0	0	0
0	0	0	1	1
0	0	1	0	2
0	0	1	1	3
0	1	0	0	4
0	1	0	1	5
0	1	1	0	6
0	1	1	1	7
1	0	0	0	8
1	0	0	1	9

طبق دیاگرام زمانی مشاهده می‌کنیم که تمام خروجی‌های شمارنده در پایان پالس دهم مساوی صفر شده‌اند.

مثال ۴-۶: در شکل ۶-۵۶ مدار یک شمارنده آسنکرون مدول ۳ را ملاحظه می‌کنید. طرز کار این شمارنده را شرح دهید.

۶-۴-۶- شمارنده آسنکرون دهدهی BCD (Binary Coded Decimal): شمارنده آسنکرون صعودی که قبلاً بررسی شده، ۱۶ حالت مختلف دارد و می‌تواند از صفر تا عدد ۱۵ را بشمارد. در عمل نیاز به شمارنده‌هایی است که بتواند اعداد کمتر از ۱۶ حالت مثلاً از صفر تا ۱۰ را بشمارد. به این شمارنده‌ها دهدهی (اعشاری) یا BCD می‌گویند. برای طراحی یک شمارنده BCD ابتدا باید تعداد فلیپ‌فلاپ‌ها را تعیین کنید. اگر تعداد فلیپ‌فلاپ را n در نظر بگیریم باید n کوچکترین عدد طبیعی باشد که در رابطه $10 < 2^n$ صدق کند. زیرا اگر n را سه بگیریم می‌تواند تا $2^3 = 8$ رقم را بشمارد، بنابراین برای شمارنده BCD تعداد n را برابر ۴ می‌گیریم که می‌تواند ۱۶ رقم را بشمارد. بنابراین شمارنده BCD همان شمارنده آسنکرون صعودی است، با این تفاوت که باید بتواند اعداد صفر تا 10_{10} را بشمارد و به محض رسیدن به عدد ۱۰، خروجی را پاک (Reset) کند، این عمل توسط یک گیت کنترل صورت می‌گیرد.

در شکل ۶-۵۴ مدار شمارنده آسنکرون دهدهی با استفاده از چهار فلیپ‌فلاپ T نشان داده شده است.

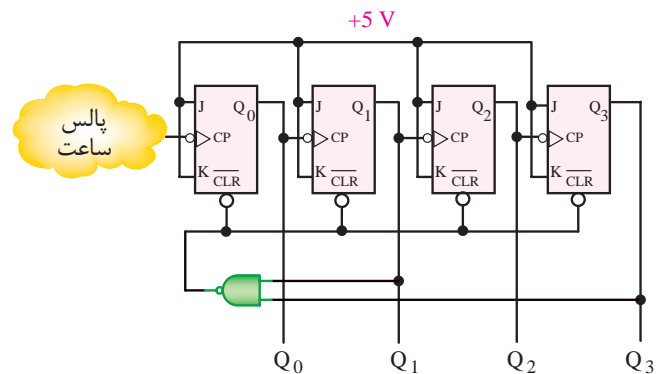

شکل ۶-۵۴- مدار شمارنده آسنکرون دهدهی (مدول ۱۰)

در این مدار، پس از آن که شمارنده از عدد ۹ یعنی 1001_{10} به عدد ۱۰ یعنی 1010_{10} تغییر حالت می‌دهد، هردو ورودی گیت NAND برابر با یک می‌شود و خروجی آن را برای مدتی کوتاه به صفر

در این شمارنده پالس ساعت همه فلیپ‌فلاپ‌ها از یک منبع تأمین شده است. عملکرد مدار به شرح زیر است:

مرحله اول: چون $J_0=K_0=1$ است خروجی Q_0 زمانی تغییر حالت می‌دهد که پالس ساعت لبه پایین‌رونده را طی کند.

مرحله دوم: فلیپ‌فلاپ شماره ۱ (FF_1) زمانی تغییر حالت می‌دهد که Q_0 در وضعیت یک منطقی باشد.

مرحله سوم: چون $J_1=K_1=Q_0$ است، فلیپ‌فلاپ شماره ۲ (FF_2) زمانی تغییر وضعیت می‌دهد که $Q_1=Q_0$ و هر دو در حالت یک منطقی باشند.

مرحله چهارم: چون $J_2=K_2=Q_1Q_0$ است پس فلیپ‌فلاپ شماره ۳ (FF_3) زمانی تغییر وضعیت می‌دهد که $Q_2=Q_1=Q_0$.

در شکل ۶-۵۸ دیاگرام زمانی شمارنده سنکرون نشان داده شده است.

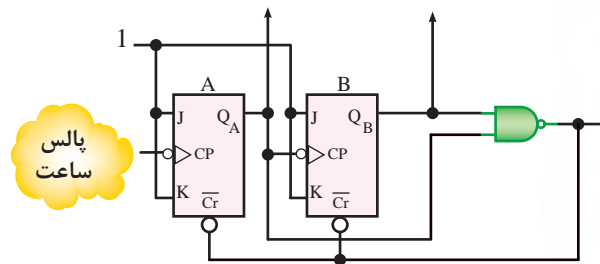

شکل ۶-۵۶- مدار شمارنده آسنکرون مدول ۳ مربوط به مثال ۴ حل: چون شمارنده آسنکرون مدول ۳ است، لذا

کوچکترین عدد طبیعی n که در رابطه $2^n > 3$ صدق کند برابر ۲ است، پس برای شمارش اعداد به دو فلیپ‌فلاپ نیاز داریم که در شکل ۶-۵۶ رسم شده است. این شمارنده می‌تواند فقط اعداد ۰، ۱، ۲ را بشمارد و هنگامی که به عدد ۳ می‌رسد $QA=QB=1$ می‌شود و خروجی گیت NAND را صفر می‌کند. به این ترتیب خروجی هر دو فلیپ‌فلاپ A و B پاک (Clear) یا Reset می‌شود.

تمرین کلاسی ۶-۶: جدول صحت مدار مثال ۶-۴ را رسم کنید.

۶-۴-۷- شمارنده سنکرون صعودی: شمارنده سنکرون نیز مانند شمارنده آسنکرون می‌تواند صعودی یا نزولی باشد. در شکل ۶-۵۷ مدار یک شمارنده چهاربیتی سنکرون صعودی نشان داده شده است.

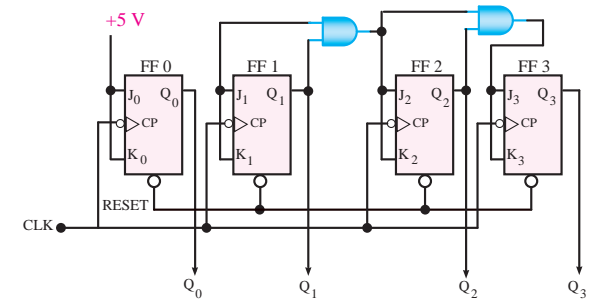

شکل ۶-۵۷- مدار شمارنده چهاربیتی سنکرون صعودی

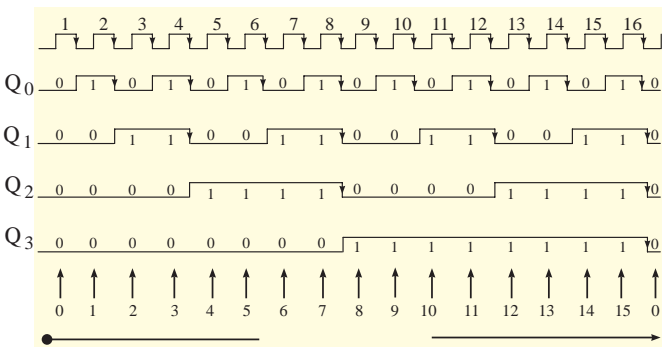

شکل ۶-۵۸- دیاگرام زمانی شمارنده سنکرون صعودی چهاربیتی

جدول ۶-۸ جدول صحت شمارنده چهاربیتی سنکرون صعودی را نشان می‌دهد.

جدول ۸-۶- جدول صحت شمارنده چهاربیتی سنکرون صعودی

معادل ده‌دهی	Q ₃	Q ₂	Q ₁	Q ₀
0	0	0	0	0
1	0	0	0	1
2	0	0	1	0
3	0	0	1	1
4	0	1	0	0
5	0	1	0	1
6	0	1	1	0
7	0	1	1	1
8	1	0	0	0
9	1	0	0	1
10	1	0	1	0
11	1	0	1	1
12	1	1	0	0
13	1	1	0	1
14	1	1	1	0
15	1	1	1	1

شمارش دوباره تکرار می‌شود

حل: طبق شکل ۵۹-۶ چون سه فلیپ‌فلاپ داریم برای انتقال اعداد از یک گیت AND استفاده شده است. با توجه به شکل ۵۹-۶ جدول تغییرات خروجی آن به صورت جدول ۹-۶ رسم شده است. طبق جدول این شمارنده می‌تواند تا عدد ۷ را بشمارد و سپس Reset شود.

جدول ۹-۶- جدول تغییرات خروجی‌های شمارنده سنکرون صعودی مثال ۵

شمارش ده‌دهی	A	B	C	تعداد پالس‌های ساعت	
				سطر	ساعت
0	0	0	0	0	1
1	1	0	0	1	2
2	0	1	0	0	3
3	1	1	0	1	4
4	0	0	1	0	5
5	1	0	1	0	6
6	1	1	1	0	7
7	1	1	1	1	8
8	0	0	0	0	9

۸-۴-۶- شمارنده صعودی - نزولی

(Up/Down Counter): از ترکیب دو شمارنده صعودی و نزولی طبق شکل ۶۰-۶، شمارنده‌ای شکل می‌گیرد که می‌تواند با استفاده از یک خط کنترل، به صورت صعودی یا نزولی شمارش کند.

اگر خط کنترل در حالت یک منطقی باشد گیت‌های AND شماره‌های ۱ و ۳ و ۵ فعال می‌شوند و شمارنده به صورت صعودی شمارش می‌کند. در این حالت خروجی گیت‌های AND شماره ۲ و ۴ و ۶ مساوی صفر منطقی‌اند. در صورتی که خط کنترل روی صفر باشد، خروجی گیت‌های AND شماره ۲ و ۴ و ۶ برابر با یک منطقی می‌شود و شمارنده به صورت نزولی شمارش می‌کند. در این حالت خروجی گیت‌های AND شماره ۱ و ۳ و ۵ صفر می‌شوند و به صورت غیرفعال درمی‌آیند.

مثال ۵-۶: در شکل ۵۹-۶ مدار یک شمارنده سنکرون صعودی شامل ۳ فلیپ‌فلاپ T آمده است، طرز کار مدار را شرح دهید و جدول تغییرات خروجی‌های آن را برای ۸ پالس ورودی نمایش دهید.

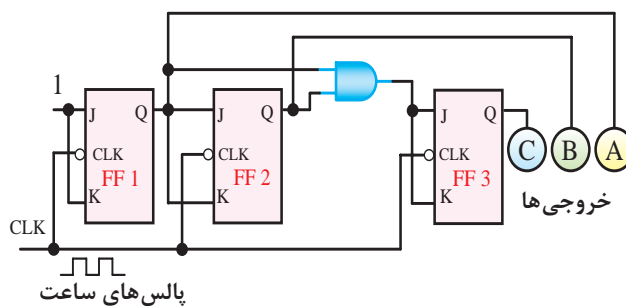

شکل ۵۹-۶- مدار شمارنده سنکرون صعودی مثال ۵



شمارنده‌ها جست‌وجو کنید و نتایج آن را به کلاس ارائه دهید.

جهت هنرجویان علاقه‌مند: با مراجعه به یکی از موتورهای جست‌وجو استفاده از کلمه‌های Up Counter و Down Counter تعدادی مقاله فارسی و مدار دربارهٔ

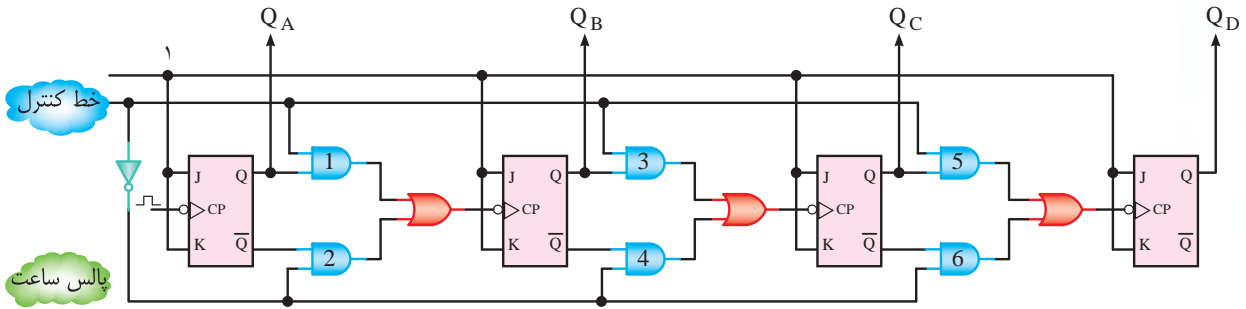

شکل ۶۰-۶- شمارندهٔ صعودی - نزولی

$$1 = \text{خط کنترل} \Rightarrow \begin{cases} \text{فعال } AND_1, AND_3, AND_5 \\ \text{غیر فعال } AND_2, AND_4, AND_6 \end{cases}$$

شمارندهٔ صعودی

$$0 = \text{خط کنترل} \Rightarrow \begin{cases} \text{غیر فعال } AND_1, AND_3, AND_5 \\ \text{فعال } AND_2, AND_4, AND_6 \end{cases}$$

شمارندهٔ نزولی

۹-۴-۶- شمارندهٔ حلقوی (Ring counter) یا فلیپ‌فلاپ به ورودی D اولین فلیپ‌فلاپ فیدبک شده دایره‌ای: شمارندهٔ حلقوی از ترکیب فلیپ‌فلاپ‌های است. شکل ۶۱-۶- شمارندهٔ حلقوی ۴ بیتی را نشان نوع D به گونه‌ای شکل می‌گیرد که خروجی Q آخرین می‌دهد.

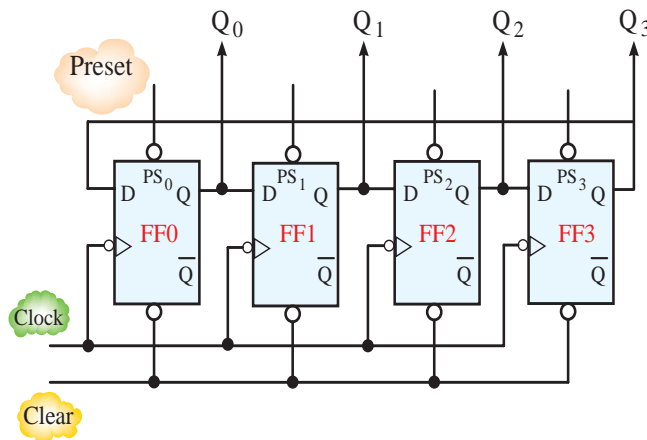

شکل ۶۱-۶- شمارندهٔ حلقوی (دایره‌ای) چهار بیتی

خروجی شمارنده حلقوی چهاربیتی مدارشکل ۶-۶۱ را نشان می‌دهد.

جدول ۶-۱۰- جدول تغییرات خروجی شمارنده حلقوی

تعداد پالس‌های ساعت ورودی	خروجی‌ها				شمارش ده‌دهی خروجی $N=(Q_3Q_2Q_1Q_0)$
	Q_3	Q_2	Q_1	Q_0	
0	0	0	0	1	1
1	0	0	1	0	2
2	0	1	0	0	4
3	1	0	0	0	8
4	0	0	0	1	1

مطابق جدول ۶-۱۰ در خروجی شمارنده حلقوی اعداد ۱ و ۲ و ۴ و ۸ شمارش می‌شوند.

مثال ۶-۶: در شکل ۶-۶۲ یک شمارنده حلقوی ۱۰ بیتی با استفاده از فلیپ‌فلاپ D رسم شده است. جدول تغییرات خروجی‌های آن را نمایش دهید.

این شمارنده از نوع سنکرون است؛ ابتدا تمام فلیپ‌فلاپ‌ها را به وسیله خط Clear (پاک) Reset می‌کنیم. سپس به پرکردن فلیپ‌فلاپ اول (ff_0) به کمک ورودی PS می‌پردازیم. در زمان پرکردن اولیه FF، نیازی به پالس ساعت نیست. در این حالت $Q_0=1$ و $Q_1=Q_2=Q_3=0$ می‌شود. با شروع پالس ساعت، اطلاعات به سمت راست انتقال می‌یابد و در لبه نزولی (پایین رونده) اولین پالس ساعت $Q_3=0, Q_2=1, Q_1=0, Q_0=0$ و $Q_3=0$ می‌شود.

همچنین در لبه صعودی پالس ساعت دوم شرایط خروجی‌ها به صورت $Q_3=0, Q_2=1, Q_1=0, Q_0=0$ و $Q_3=0$ درمی‌آید به همین ترتیب در لبه صعودی پالس ساعت سوم مقادیر $Q_3=0, Q_2=0, Q_1=0, Q_0=1$ و $Q_3=1$ می‌شود. در لبه صعودی پالس ساعت چهارم مقادیر $Q_3=0, Q_2=0, Q_1=0, Q_0=1$ و $Q_3=0$ می‌شود و شمارنده را به حالت اولیه برمی‌گرداند. جدول ۶-۱۰ تغییرات

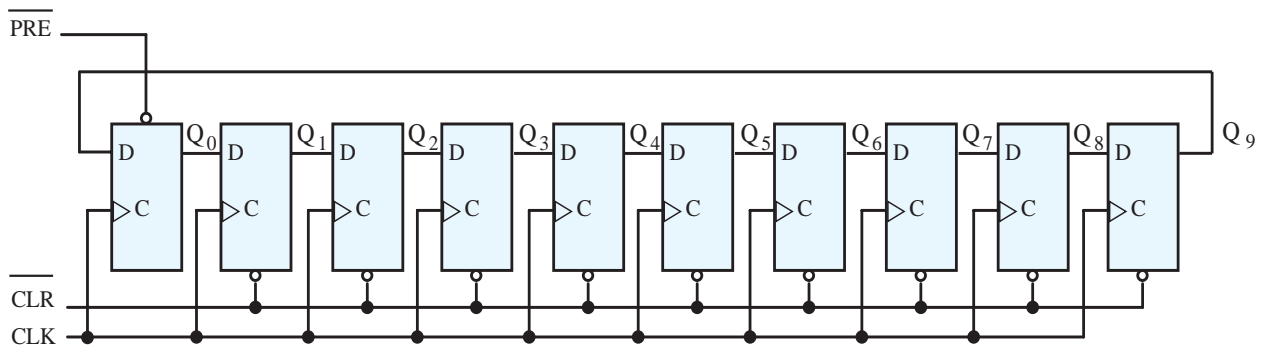

شکل ۶-۶۲- شمارنده حلقوی ۱۰ بیتی

فلاپ اول پرمی‌شود (در آن مقدار یک قرار می‌گیرد). این حالت را در شکل ۶-۶۲ ملاحظه می‌کنید. جدول ۶-۱۱ جدول تغییرات خروجی مدار شکل ۶-۶۲ را در برابر تغییرات پالس ساعت نشان می‌دهد.

حل: مدار شمارنده حلقوی ۱۰ بیتی نیاز به ۱۰ فلیپ‌فلاپ نوع D دارد و کلیه خروجی‌های Clear به هم و خروجی‌های پالس ساعت (Clock) نیز به هم وصل شده‌اند، این فلیپ‌فلاپ‌ها توسط خط Reset، CLR شده‌اند و سپس به وسیله خط PRE، فلیپ

جدول ۱۱-۶- جدول تغییرات خروجی شمارنده حلقوی ده‌بیتی

Clock Pulse	Q ₀	Q ₁	Q ₂	Q ₃	Q ₄	Q ₅	Q ₆	Q ₇	Q ₈	Q ₉
0	1	0	0	0	0	0	0	0	0	0
1	0	1	0	0	0	0	0	0	0	0
2	0	0	1	0	0	0	0	0	0	0
3	0	0	0	1	0	0	0	0	0	0
4	0	0	0	0	1	0	0	0	0	0
5	0	0	0	0	0	1	0	0	0	0
6	0	0	0	0	0	0	1	0	0	0
7	0	0	0	0	0	0	0	1	0	0
8	0	0	0	0	0	0	0	0	1	0
9	0	0	0	0	0	0	0	0	0	1

مثال ۷-۶ اگر در شمارنده حلقوی ۱۰ بیتی مثال کنید.

قبل حالت اولیه

حل: دیاگرام زمانی خروجی‌ها را در شکل ۶۳-۶

ملاحظه می‌کنید.

شکل موج‌های خروجی را با حفظ رابطه زمانی رسم

$$Q_0 Q_1 Q_2 Q_3 Q_4 Q_5 Q_6 Q_7 Q_8 Q_9 = 1010000000$$

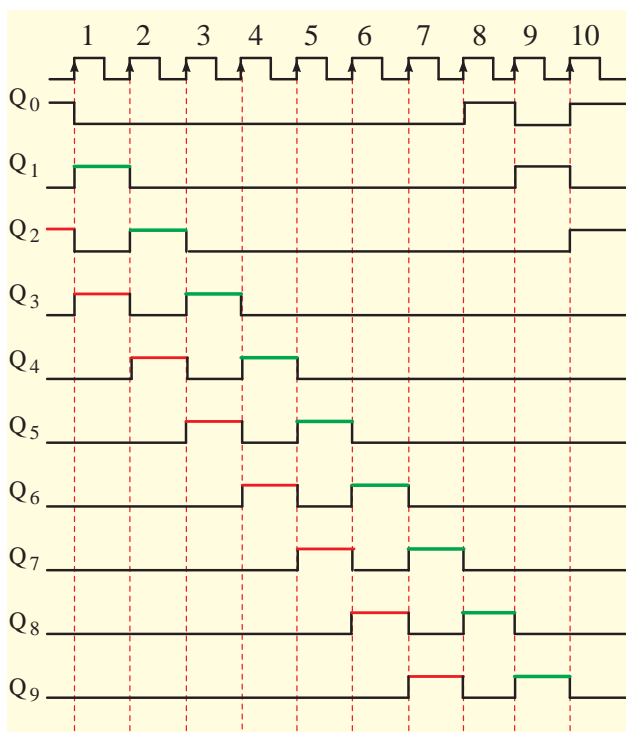

در اولین پالس محتوای Q_۹ به این خروجی انتقال می‌یابد. در دومین پالس محتوای Q_۸ و ...

در اولین پالس محتوای Q_۰ به این خروجی انتقال می‌یابد. در دومین پالس محتوای Q_۹ و ...

در اولین پالس محتوای Q_۱ به این خروجی انتقال می‌یابد. در دومین پالس محتوای Q_۰ و ...

در اولین پالس محتوای Q_۲ به این خروجی انتقال می‌یابد. در دومین پالس محتوای Q_۱ و ...

در اولین پالس محتوای Q_۳ به این خروجی انتقال می‌یابد. در دومین پالس محتوای Q_۲ و ...

در اولین پالس محتوای Q_۴ به این خروجی انتقال می‌یابد. در دومین پالس محتوای Q_۳ و ...

در اولین پالس محتوای Q_۵ به این خروجی انتقال می‌یابد. در دومین پالس محتوای Q_۴ و ...

در اولین پالس محتوای Q_۶ به این خروجی انتقال می‌یابد. در دومین پالس محتوای Q_۵ و ...

در اولین پالس محتوای Q_۷ به این خروجی انتقال می‌یابد. در دومین پالس محتوای Q_۶ و ...

در اولین پالس محتوای Q_۸ به این خروجی انتقال می‌یابد. در دومین پالس محتوای Q_۷ و ...

شکل ۶۳-۶ دیاگرام زمانی خروجی شمارنده حلقوی ۱۰ بیتی مثال ۷

فلیپ‌فلاپ از چپ به راست ابتدا با یک و سپس با صفر پر می‌شوند.

شمارندهٔ جانسون چهار بیتی دارای ۸ حالت مختلف است. شمارندهٔ جانسون ۵ بیتی دارای ۱۰ حالت مختلف است. شمارندهٔ جانسون n بیتی عموماً دارای 2^n حالت مختلف است. n تعداد طبقات شمارنده را مشخص می‌کند.

جدول ۶-۱۳ حالات مختلف شمارندهٔ جانسون چهاربیتی و جدول ۶-۱۴ حالات مختلف خروجی‌های شمارندهٔ پنج بیتی را نشان می‌دهد.

جدول ۶-۱۳- خروجی‌های شمارندهٔ جانسون چهاربیتی

پالس ساعت	Q_A	Q_B	Q_C	Q_D
0	0	0	0	0
1	1	0	0	0
2	1	1	0	0
3	1	1	1	0
4	1	1	1	1
5	0	1	1	1
6	0	0	1	1
7	0	0	0	1



تمرین کلاسی ۶-۷: در شمارندهٔ حلقوی ۵ بیتی حالت اولیه به صورت ۱۱۰۰۱ است، شکل موج‌های خروجی را با حفظ رابطهٔ زمانی رسم کنید.

۶-۴-۱۰- شمارندهٔ جانسون (Johnson Counter):

این شمارنده یک شیفت رجیستر با ورودی سری و خروجی سری است، که در آن \bar{Q} آخرین فلیپ‌فلاپ به ورودی (D) اولین فلیپ‌فلاپ متصل شده است. در شکل ۶-۶۴ شمارندهٔ جانسون ۳ بیتی را مشاهده می‌کنید.

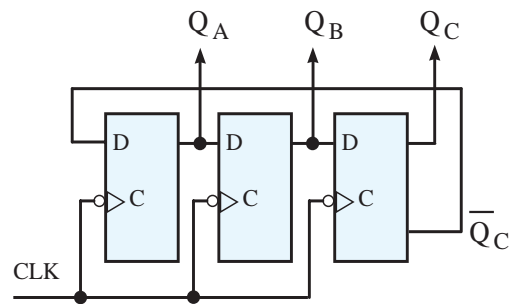

شکل ۶-۶۴- شمارندهٔ جانسون سه بیتی

این شمارنده مطابق جدول ۶-۱۲ دارای ۶ حالت مختلف است.

جدول ۶-۱۲- حالات شمارندهٔ جانسون سه‌بیتی

پالس ساعت	Q_A	Q_B	Q_C
0	0	0	0
1	1	0	0
2	1	1	0
3	1	1	1
4	0	1	1
5	0	0	1



تمرین کلاسی ۶-۸: دیاگرام زمانی شمارندهٔ جانسون چهار بیتی جدول ۶-۱۳ را رسم کنید.



جدول ۱۴-۶- جدول خروجی‌های شمارندهٔ جانسون پنج بیتی

پالس ساعت	Q _A	Q _B	Q _C	Q _D	Q _E
0	0	0	0	0	0
1	1	0	0	0	0
2	1	1	0	0	0
3	1	1	1	0	0
4	1	1	1	1	0
5	1	1	1	1	1
6	0	1	1	1	1
7	0	0	1	1	1
8	0	0	0	1	1
9	0	0	0	0	1

مطابق شکل ۶-۶۵ قبل از اعمال پالس ساعت تمام خروجی‌ها برابر با صفر هستند. در پایان پالس ششم نیز تمام خروجی‌ها مساوی با صفر می‌شوند.



تمرین کلاسی ۹-۶: دیاگرام زمانی شمارندهٔ جانسون پنج بیتی جدول ۱۴-۶ را رسم کنید.

۱۱-۴-۶- بلوک دیاگرام یک ساعت دیجیتالی:

یکی از کاربردهای عملی شمارنده‌ها، سیستم‌های نگهداری زمان است. در شکل ۶-۶۶ بلوک دیاگرام یک ساعت دیجیتال نشان داده شده است.

در مدار ساعت دیجیتالی، تعدادی شمارنده وجود دارد که قلب ساعت دیجیتالی را تشکیل می‌دهد. بسیاری از ساعت‌های دیجیتالی از فرکانس ۶۰Hz یا ۵۰Hz برق شهر به عنوان ورودی یا فرکانس استاندارد استفاده می‌کنند. این فرکانس به وسیلهٔ بخش تقسیم کنندهٔ فرکانس به شکل پالس‌های ثانیه، دقیقه و ساعت در می‌آید.

حافظه یا ذخیرهٔ اطلاعات (انبارهٔ شمارش)، پالس‌های مربوط به ثانیه، دقیقه و ساعت را می‌شمارد و آن‌ها را ذخیره می‌کند. دکوردهای درایور (مبدل‌های BCD به 7.Seg)، محتویات ذخیره شده در انبارهٔ شمارش را به نمایشگرهای هفت قسمتی می‌رساند. به این ترتیب زمان صحیح در نمایشگرهای خروجی نشان داده می‌شود.

مثال ۸-۶: دیاگرام زمانی شمارندهٔ جانسون سه بیتی شکل ۶-۶۴ را رسم کنید.

حل: با توجه به جدول ۶-۱۲ دیاگرام زمانی پالس ساعت، Q_A، Q_B و Q_C با حفظ رابطهٔ زمانی طبق شکل ۶-۶۵ به دست می‌آید.

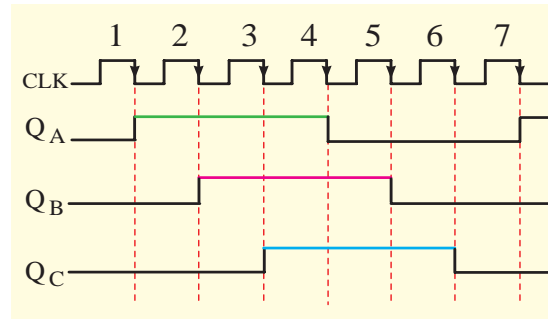

شکل ۶-۶۵- دیاگرام زمانی شمارندهٔ سه بیتی جانسون

ورودی

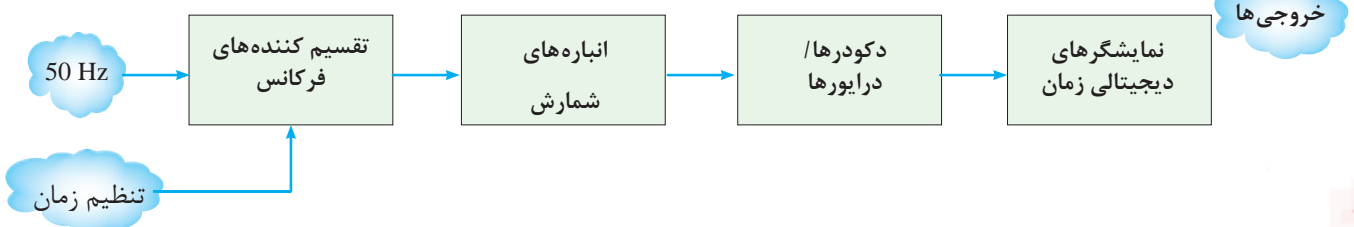

شکل ۶-۶۶- نمودار بلوکی ساعت دیجیتال

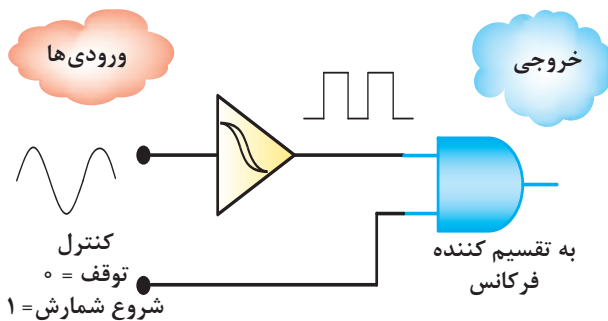

شکل ۶۷-۶- بلوک دیاگرام مدار تغییر دهنده شکل موج

این مدار می‌تواند زمان شروع و توقف شمارش را نیز کنترل کند. عمل شمارش زمانی شروع می‌شود که (گیت AND فعال) باشد. در حالتی که خط کنترل روی صفر منطقی باشد، موج مربعی از گیت AND عبور نمی‌کند و شمارنده متوقف می‌شود.

در بلوک دیاگرام ساعت دیجیتال، مدار تقسیم کننده فرکانس نمی‌تواند با ورودی سینوسی درست کار کند. به همین دلیل موج سینوسی ورودی را به وسیله مدارهای «تغییر دهنده شکل موج» به سیگنال مربعی تبدیل می‌کنند، عمل تغییر شکل موج توسط مدار اشمیت‌تریگر (Schmitt Trigger) یا مولتی‌ویراتور انجام می‌شود. در شکل ۶۷-۶ یک نمونه مدار تغییر شکل دهنده شکل موج توسط اشمیت‌تریگر نشان داده شده است.

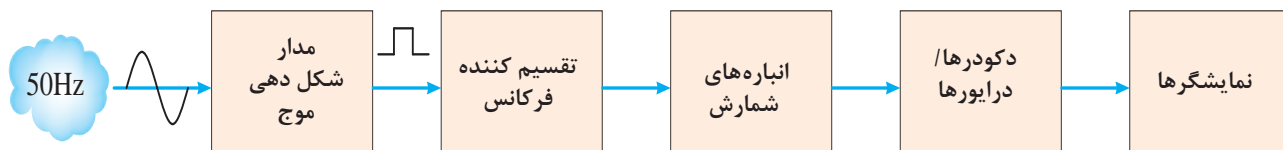

شکل ۶۸-۶- بلوک دیاگرام ساعت دیجیتالی با مدار تغییر دهنده شکل موج!!

بلوک دیاگرام گسترده تر ساعت دیجیتال در شکل ۶۹-۶ نشان داده شده است.

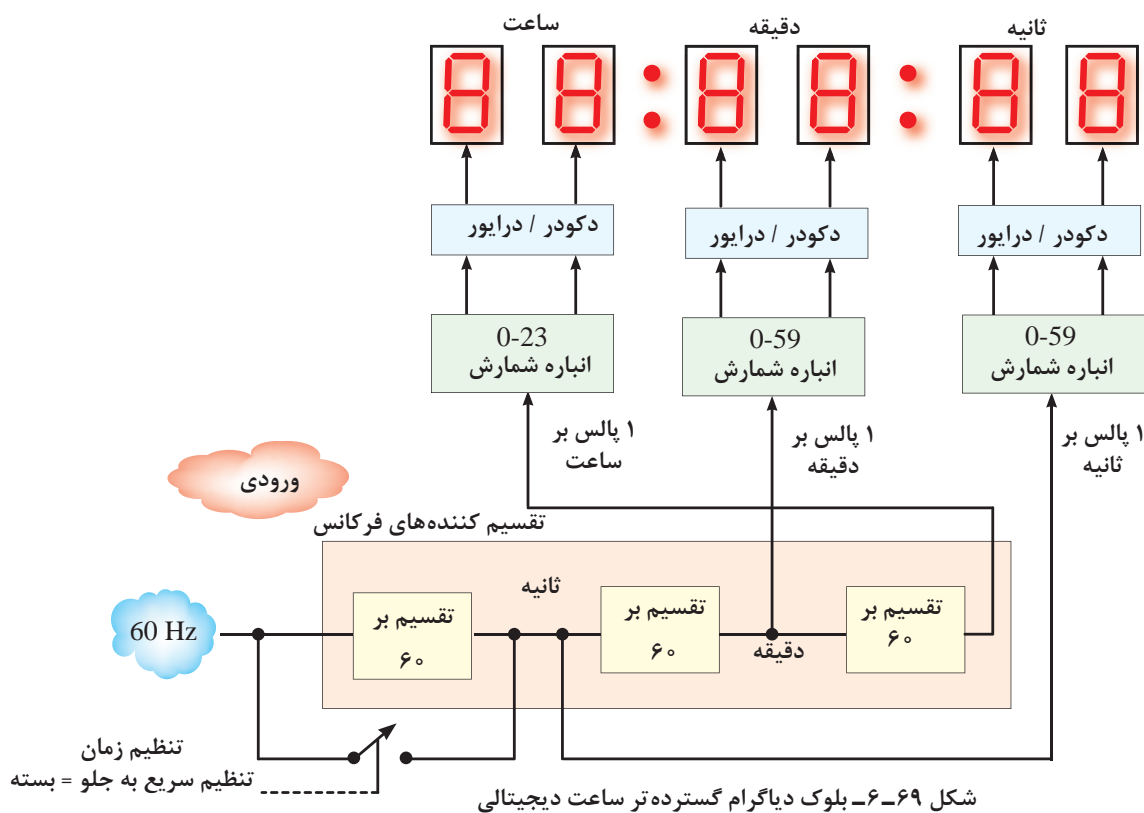

شکل ۶۹-۶- بلوک دیاگرام گسترده تر ساعت دیجیتالی

دهگان دقیقه را نمایش دهد. انشعابی دیگر از ورودی بلوک تقسیم بر ۶۰ میانی به مدار ثانیه شمار صفر تا ۵۹ (سمت راست) اعمال می‌شود، و از آن جا توسط مدارهای دکودر و درایور به دو 7.Seg ثانیه شمار می‌رود.

مدار تقسیم بر ۶۰ سمت راست مربوط به پالس‌های ساعت است. ورودی این تقسیم‌کننده فرکانس، پالس‌های مربوط به دقیقه است و خروجی آن (پالس ساعت) را به وجود می‌آورد. خروجی پالس‌های ساعت به شمارنده ساعت در سمت چپ انتقال می‌یابد. این شمارنده تعداد ساعات را از صفر تا ۲۳ می‌شمارد. خروجی این شمارنده از طریق دکودر «BCD به 7.Seg» به دو عدد 7.Seg (هفت‌قطعه‌ای) برای نمایش ارقام یکان و دهگان ساعت می‌رود.



جهت هنرجویان علاقه‌مند: با استفاده از منابع مختلف مرتبط، بلوک دیاگرام فرکانس متر دیجیتالی را پیدا کنید و نحوه عملکرد آن را مورد بررسی قرار دهید و نتایج را به کلاس ارائه نمایید.



جهت هنرجویان علاقه‌مند: با استفاده از چهار عدد فلیپ‌فلاپ نوع T مدار یک شمارنده ۱۶ وضعیتی را به صورت صعودی ببندید و جدول صحت آن را مورد بررسی قرار دهید. نتیجه را به کلاس گزارش نمایید.

۵-۶- الگوی پرسش

۱- فرض کنید فلیپ‌فلاپ‌های شکل ۷۱-۶ در آغاز در حالت Reset قرار دارد. پالس دیاگرام زمانی Q_A و Q_B



نکته مهم: در بلوک دیاگرام ساعت دیجیتالی هدف کاربرد دکودر، شیفت رجیستر تقسیم‌کننده فرکانس و... در یک مدار عملی است. از این بلوک دیاگرام در طراحی سؤال استفاده نشود.

بلوک تقسیم بر ۶۰ در ورودی دارای دو شمارنده تقسیم بر ۶ و تقسیم بر ۱۰ است. این بلوک سیگنال مربعی ۶۰ هرتز ورودی را به سیگنال مربعی ۱ هرتز تبدیل می‌کند. در سیستم برق ایران از بلوک تقسیم بر ۵۰ استفاده می‌شود. در این بلوک دو تقسیم‌کننده فرکانس تقسیم بر ۵ و تقسیم بر ۱۰ وجود دارد. در شکل ۷۰-۶ بلوک دیاگرام مدار تقسیم‌کننده فرکانس تقسیم بر ۶۰ را مشاهده می‌کنید.

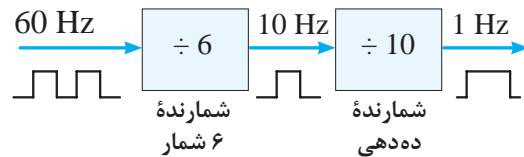

شکل ۷۰-۶- بلوک دیاگرام مدار تقسیم بر ۶۰

توجه داشته باشید که فرکانس ۵۰ یا ۶۰ هرتز، پس از اولین تقسیم (بر ۶۰) پالس‌های ثانیه را به وجود می‌آورند که مبنایی برای به دست آوردن پالس‌های دقیقه و ساعت است. در شکل ۶۹-۶ مدار تنظیم‌کننده زمان که با بلوک تقسیم بر ۶۰ موازی است، برای تنظیم سریع به جلو استفاده می‌شود. با بستن کلید، به بلوک تقسیم بر ۶۰ بای پس می‌شود و سرعت شمارش را ۶۰ برابر می‌کند. به بلوک تقسیم بر ۶۰ میانی توجه کنید، ورودی به این مدار پالس‌های ثانیه است که پس از تقسیم شدن بر ۶۰ پالس‌های دقیقه را به وجود می‌آورد.

خروجی این بلوک به مدار دقیقه شمار صفر تا ۵۹ اعمال می‌شود و از آنها توسط دکودر و درایور (راه‌انداز) به دو عدد 7.Seg می‌رود تا رقم‌های یکان و

را رسم کنید و چگونگی کار مدار را توضیح دهید.

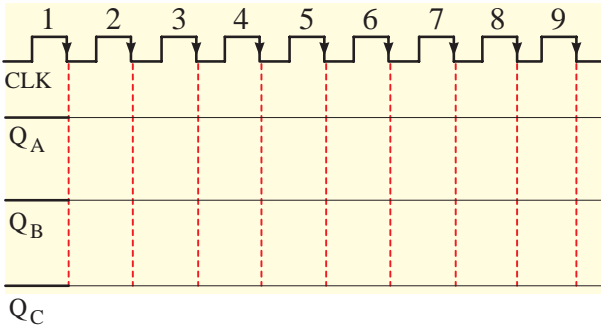
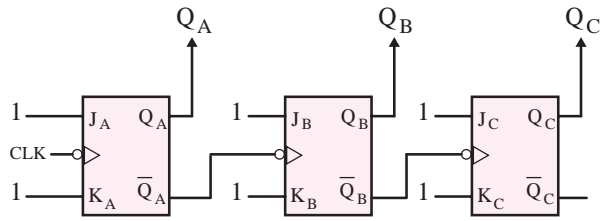

شکل ۶-۷۲- مدار سؤال ۲ الگوی پرسش و نمودار زمانی مربوط به رسم خروجی‌های مدار

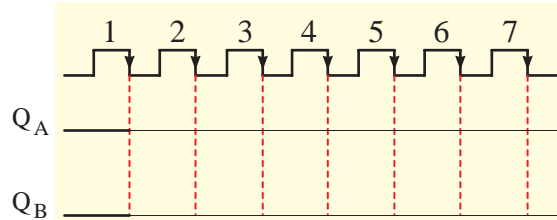
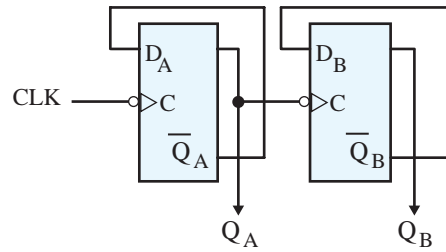

شکل ۶-۷۱- مدار سؤال ۱ الگوی پرسش و نمودار زمانی مربوط به رسم خروجی‌های مدار

۲- با فرض این که فلیپ‌فلاپ‌های شکل ۶-۷۲ در آغاز در حالت Reset باشند، تغییرات بعدی وضعیت خروجی‌های Q_A, Q_B, Q_C را رسم کنید و در مورد آن توضیح دهید.

جهت هنرجویان علاقه‌مند



۳- دیگرام زمانی خروجی‌های مدار شکل ۶-۷۳ را رسم کنید. فرض کنید در آغاز کلیه فلیپ‌فلاپ‌ها در حالت Reset قرار دارند. در مورد عملکرد مدار توضیح دهید.

۳- دیگرام زمانی خروجی‌های مدار شکل ۶-۷۳ را رسم

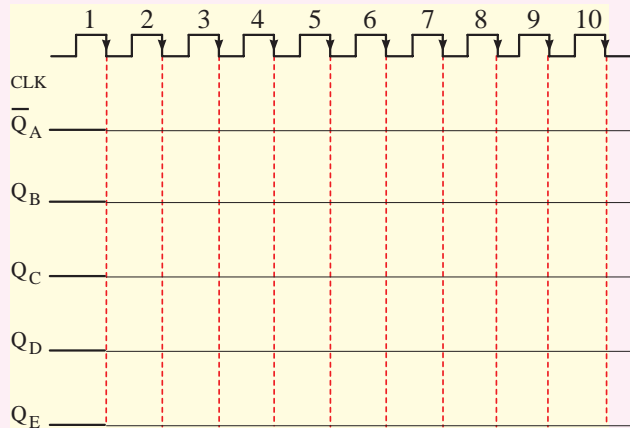
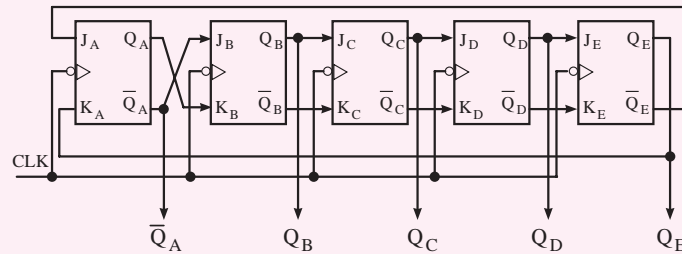

شکل ۶-۷۳- مدار سؤال ۳ الگوی پرسش

۶- می‌خواهیم با استفاده از یک شمارنده اسنکرون از صفر تا ۱۴۴ را شمارش کنیم، برای این کار به چند فلیپ‌فلاپ نیاز داریم، شرح دهید.

۷- شمارنده شکل ۶-۷۶ چه اعدادی را می‌شمارد؟ توضیح دهید.

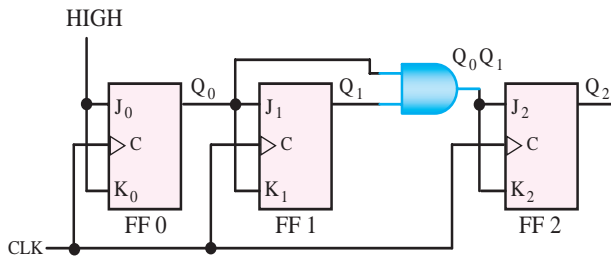

شکل ۶-۷۶- مدار سؤال ۷ الگوی پرسش

۶-۶- کار با نرم‌افزار

۱- با استفاده از نرم‌افزار مولتی سیم مدار شمارنده صعودی شکل ۶-۷۷ را شبیه‌سازی کنید و شمارش اعداد را مشاهده نمایید. مقدار مقاومت‌های R_1 و R_2 را کاهش دهید سرعت شمارش اعداد چه تغییری می‌کند؟ توضیح دهید.

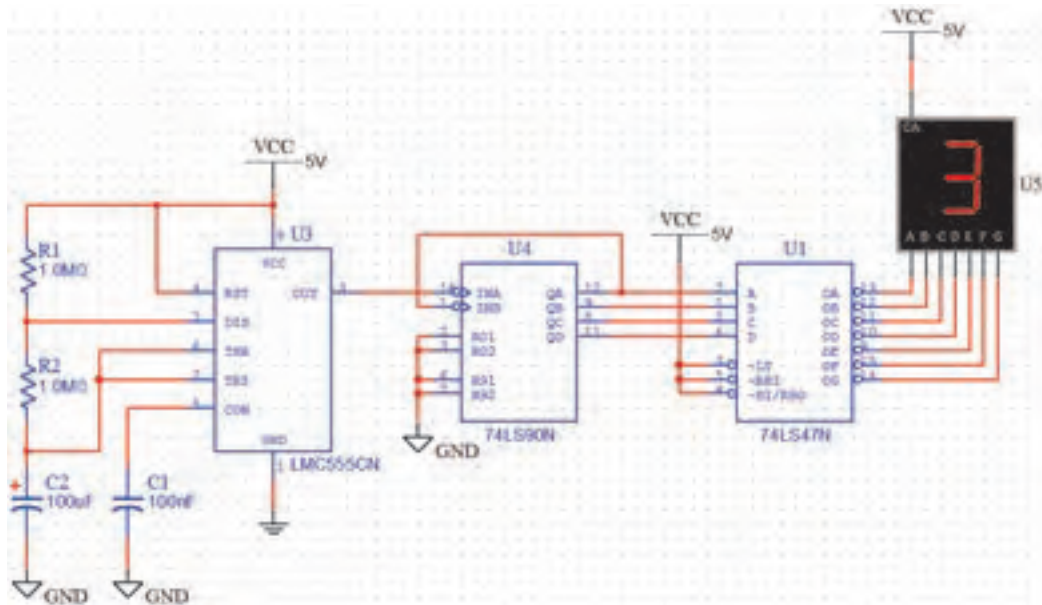

شکل ۶-۷۷- شمارنده صعودی

۲- با استفاده از مدار شمارنده شکل ۶-۷۷ شمارنده صعودی دورقمی را به کمک دو عدد آی‌سی ۷۴۹۰، نتیجه را به کلاس ارائه نمایید.

۴- مدار شکل ۶-۷۴ معادل کدام شمارنده (حلقوی یا جانسون) عمل می‌کند؟ دیاگرام زمانی Q_1, Q_2, Q_3 و Q_4 را با حفظ رابطه زمانی نسبت به پالس ساعت CLK رسم کنید.

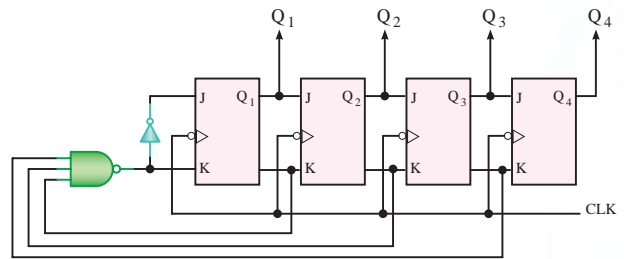

شکل ۶-۷۴- مدار سؤال ۴ الگوی پرسش

۵- شمارنده شکل ۶-۷۵ چه اعدادی را می‌شمارد؟ توضیح دهید.

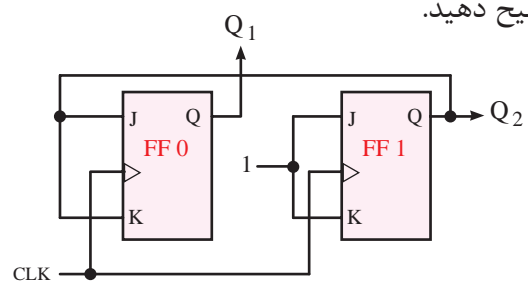

شکل ۶-۷۵- مدار سؤال ۵ الگوی پرسش