

بشمار و بگو

برای هر کدام یک داستان بگو.

دور هر میز چند نفر جا می‌شوند؟ چند نفر نشسته‌اند؟ چند تا جای خالی است؟

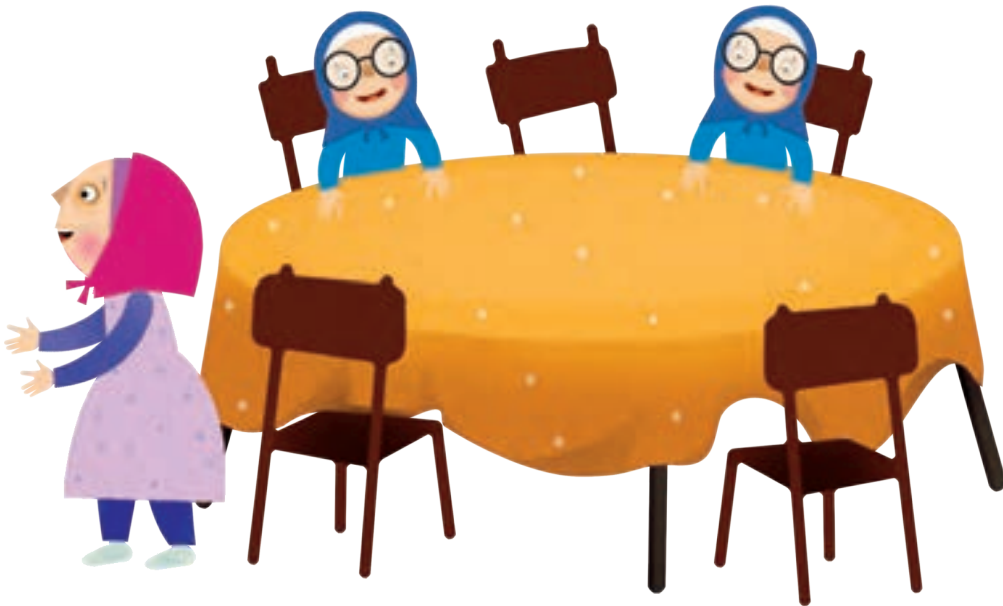
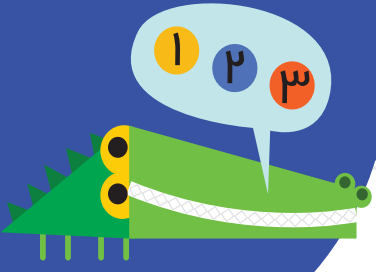

تصویر میز و صندلی بدون حضور افراد را در مقابل

دانش‌آموزان قرار دهید. با استفاده از مهره به جای اشخاص همین فعالیت را به صورت عملی انجام دهید.

از موقعیت‌های مختلف مانند صرف غذا در کنار خانواده استفاده کنید و مشابه این فعالیت را با فرزند خود انجام دهید.

هر شکل چه عددی را نشان می دهد؟

بشمار و بنویس

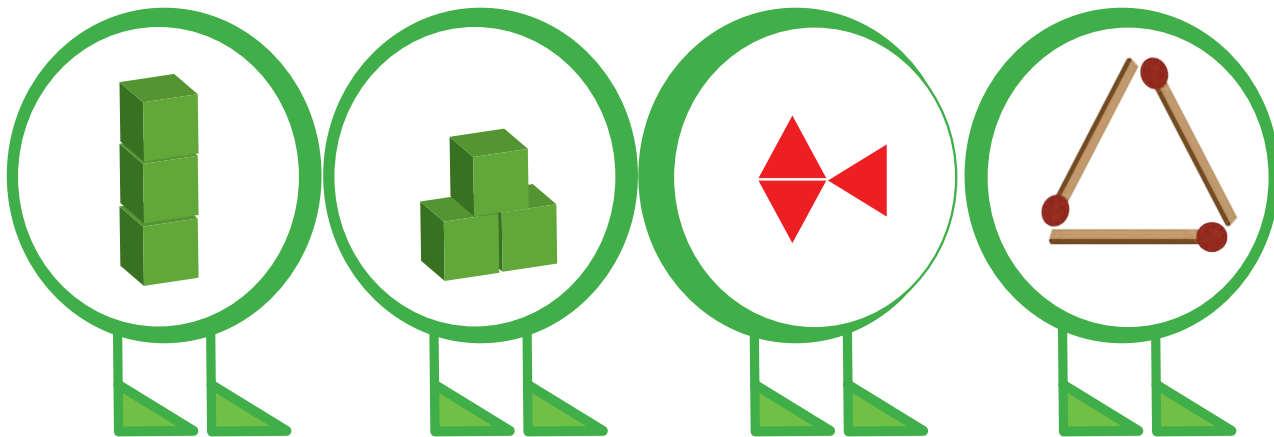
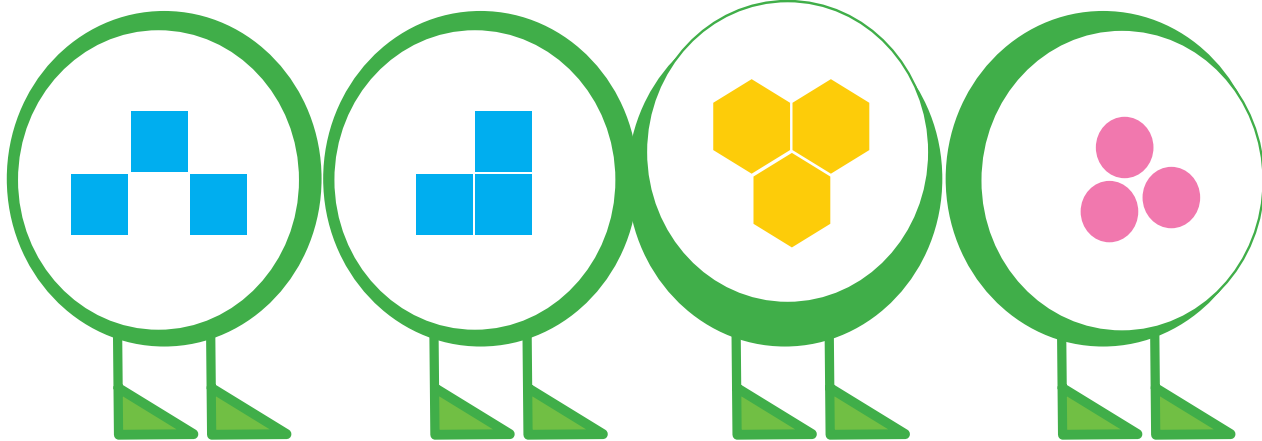
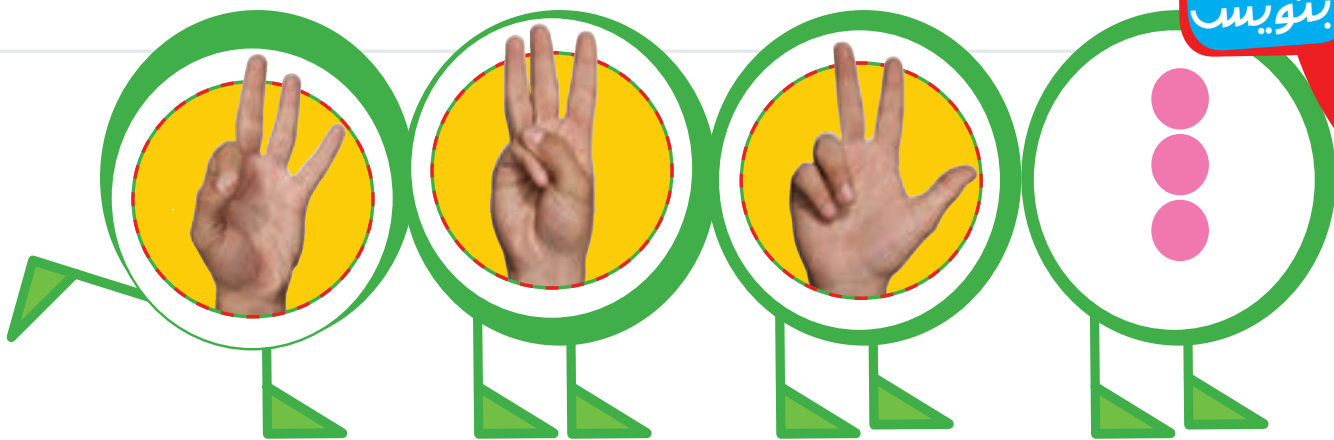

به صفحات قبل مراجعه کنید. دانش آموزان را تشویق کنید قسمت هایی را نشان دهند که نمایانگر عدد ۳ است. همچنین می توانید از درس های دیگر کمک بگیرید؛ برای مثال، کلمه ی تاب ۳ حرف دارد. به نقطه ی شروع نوشتن و حرکت قلم برای نوشتن نماد ۳ توجه کنید. فرزند شما لازم است همین حرکت را تکرار کند.

پنجاه و دو

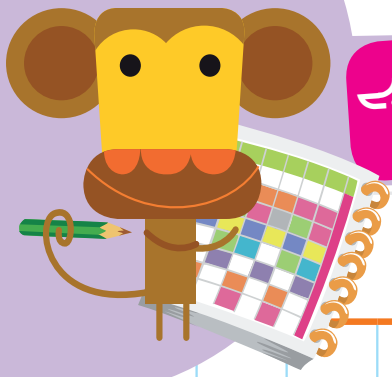

الگویابی کن

الگوها را ادامه بده و شکلی را که تکرار می شود در ستون سمت راست بکش. الگوها را ادامه بده و در جاهای خالی یک الگو بساز.





از دانش آموزان بخواهید برای ساختن الگو ابتدا شکلی را بکشند که تکرار می شود؛ سپس الگو را رسم کنند. شما می توانید الگویابی را که فرزندتان طرح کرده است، ادامه دهید و از او بخواهید درستی یا نادرستی کار شما را توضیح دهد.



دهد.

هر شکل چه عددی را نشان می دهد؟

بشمار و بنویس

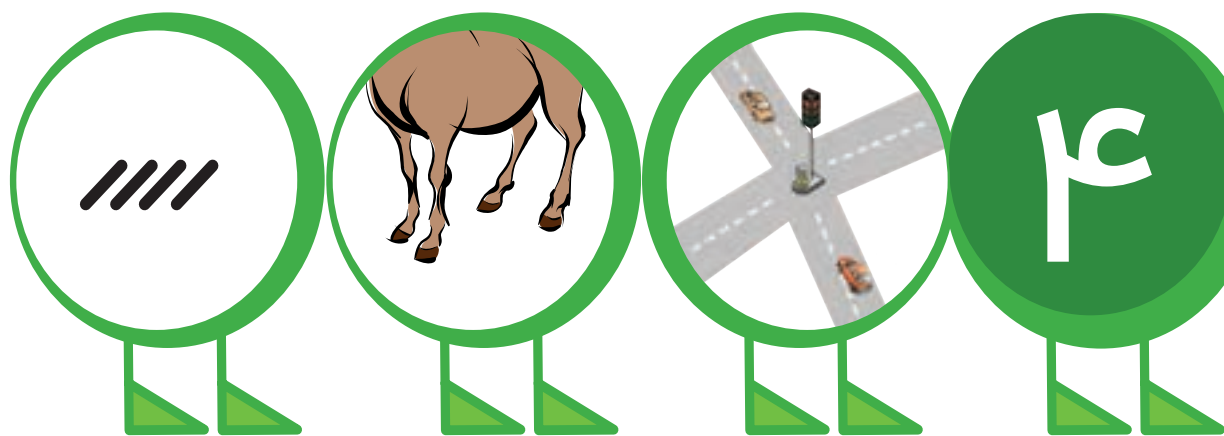
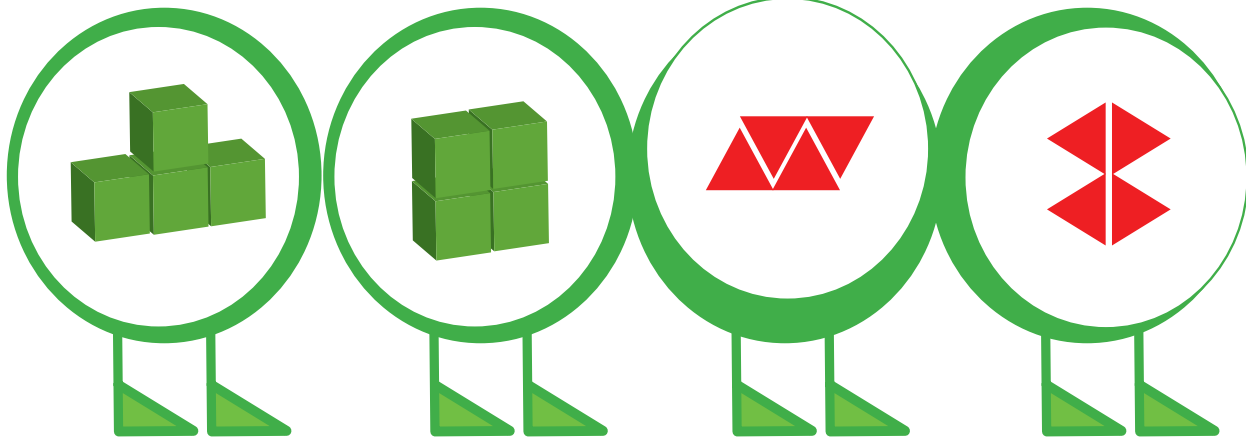
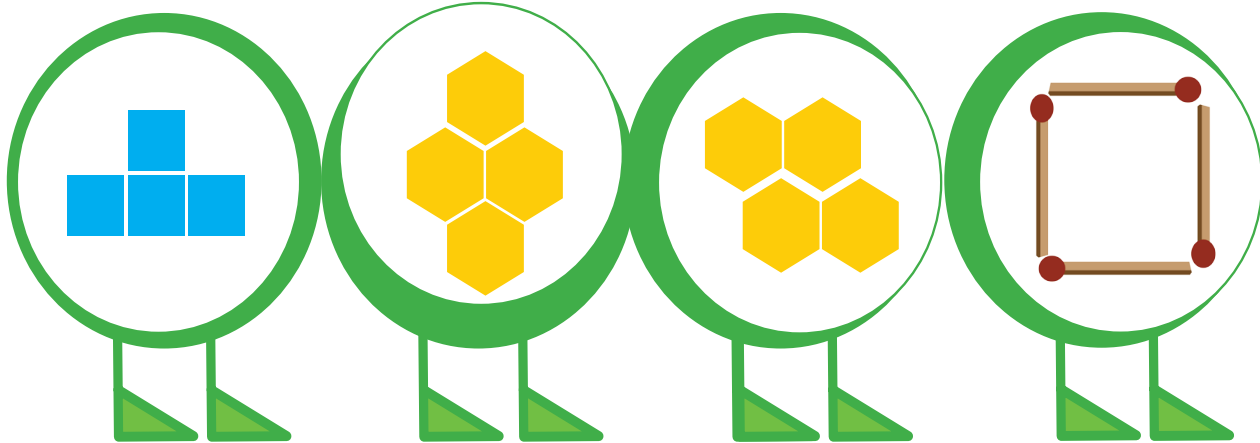
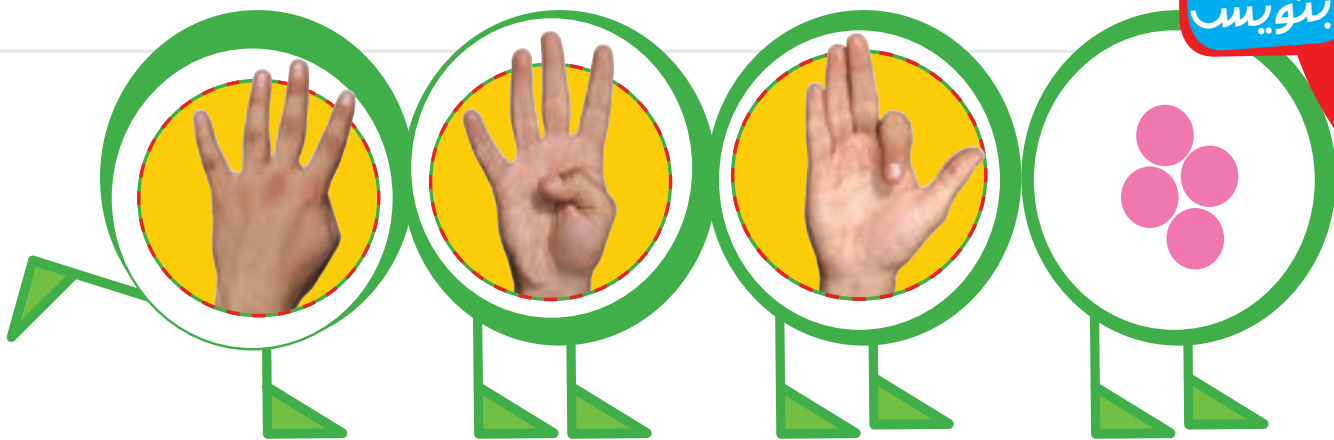

از دانش آموزان بخواهید مصداق های عدد ۴ را در زندگی روزمره مثل چهار فصل، چهار چرخ ماشین و ... بیان کنند. برای نشان دادن عدد چهار ۲ نماد وجود دارد. در حال حاضر فرزند شما باید فقط همین نماد را تمرین کند.



پنجاه و چهار



بشمار و بنویس

عدد مناسب هر شکل را بنویس. اندازه‌ی هر شکل چند تا گیره است؟ کنار آن بنویس.





هدف این فعالیت شمارش تعداد گیره‌هاست تا دانش‌آموز با عدد به‌عنوان طول آشنا شود.

در این مرحله فرزند شما می‌تواند اندازه‌ی شکلی را پیدا کند که دقیقاً برابر ۱، ۲، ۳ یا ۴ تا از یک چیز کوچک‌تر است.



عددهای مثل هم را با خط کش به هم وصل کن تا شکل سمت چپ به دست آید.
 مربع های شگفت انگیز را با عددهای مناسب پر کن.

با ابزار
کار کن

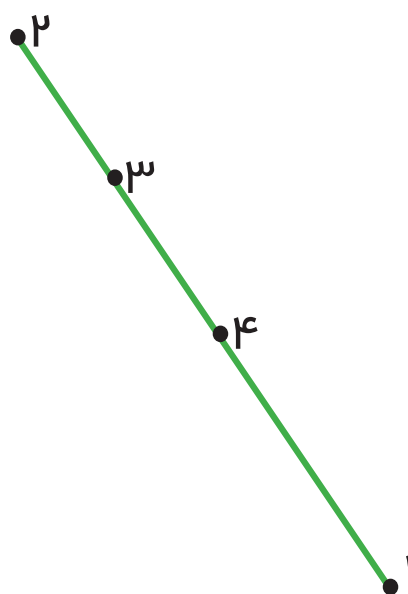
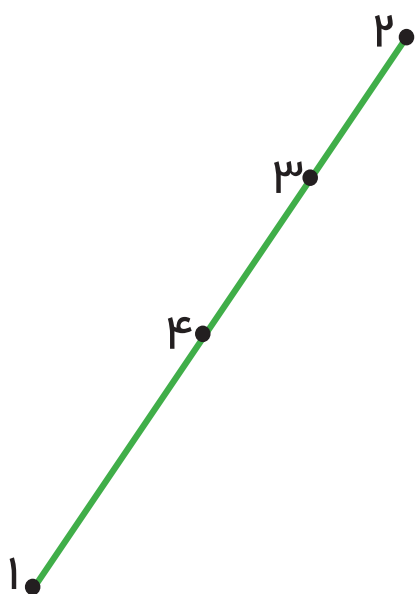
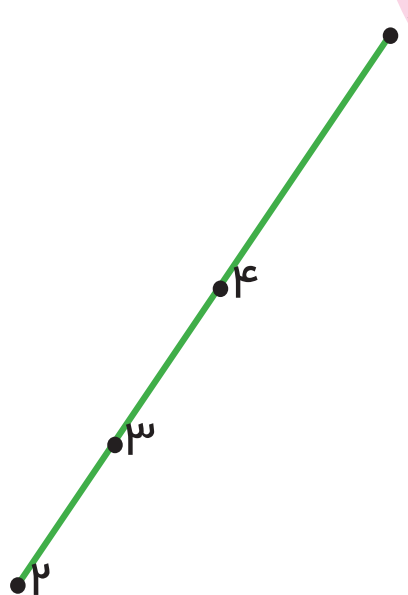
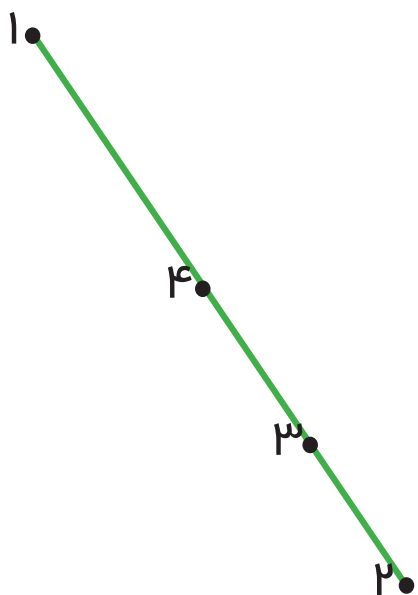
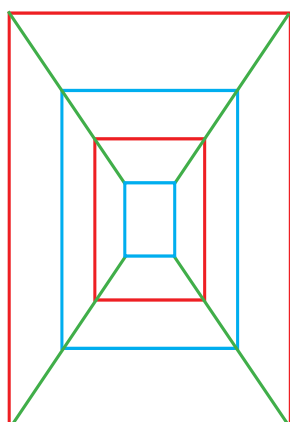

۲	۱	۴	۳
۳			۲
۱			۴
۴	۳	۲	۱

۱	۲		
۴			۱
۲	۱		۳
۳	۴	۱	۲

با توجه به شرح کار این فعالیت ممکن است دانش آموزان عددهای مثل هم را به صورت قطری به هم وصل کنند؛ به آنها شکل اصلی را نشان دهید تا متوجه اشکال خود بشوند.

کاغذهای باطله را در اختیار فرزند خود قرار دهید تا کار با خط کش را تمرین کند و به مهارت برسد.



پنجاه و شش

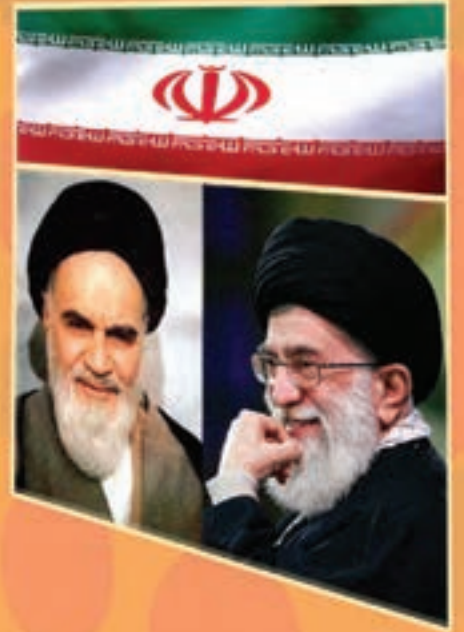

۹

در هر دسته چند تا شکل هست؟
مانند نمونه عمل کن.

بشمار و
بنویس

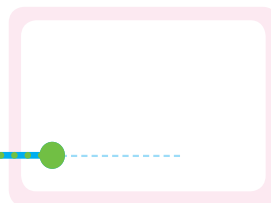
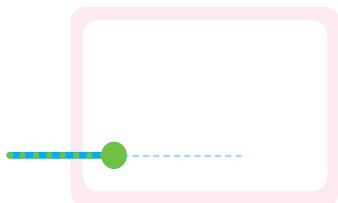
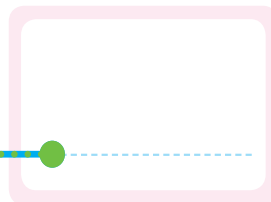
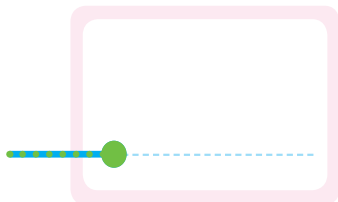
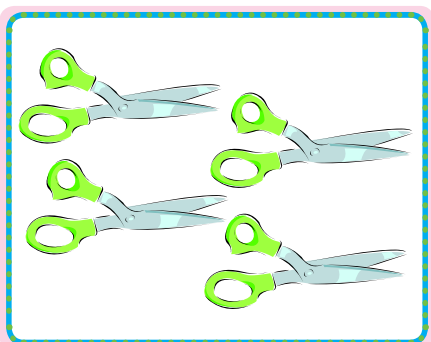
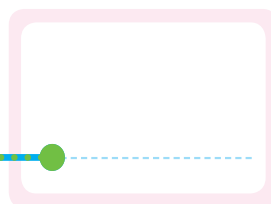
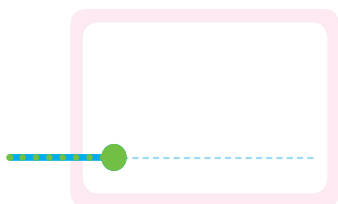
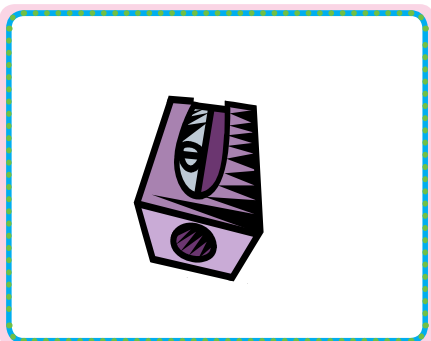
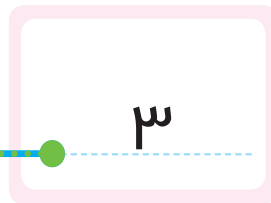
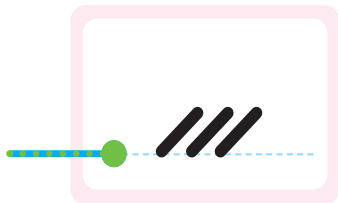
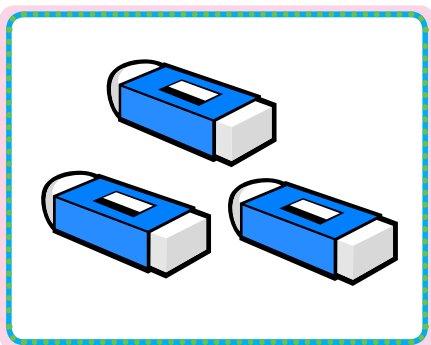

	۲	۳	
۴			۱
۳			۲
۲	۴	۱	۳

		۴	۳
۳	۴	۱	
۱	۲		
۴	۳		۱

دانش آموزان ممکن است جدول‌ها را به روش‌های مختلف حل کنند. به آنها فرصت دهید تا روش خود را در کلاس مطرح کنند. از فرزند خود بخواهید چیزهای مختلفی را که در منزل می‌بیند، بشمارد و عدد مربوط به آن را با چوب خط نمایش دهد و کنار آن بچسباند.



پنج‌جاه و هشتاد



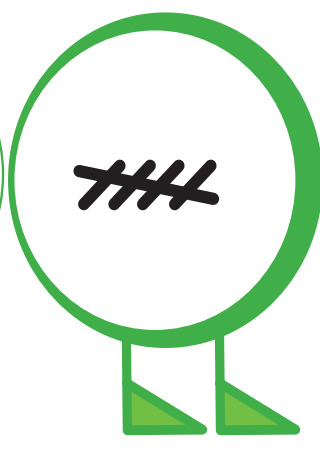
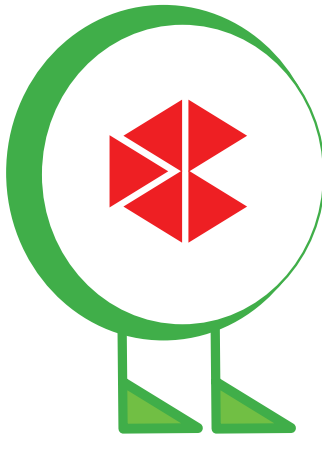
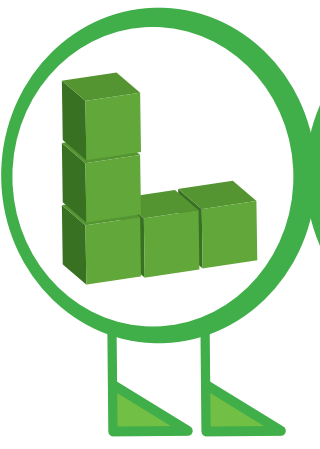
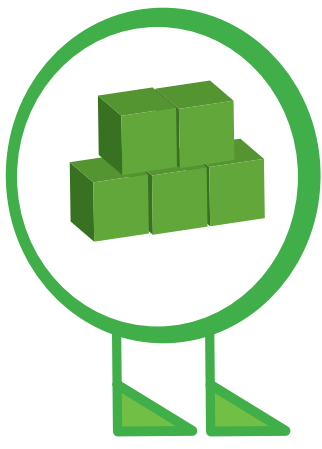
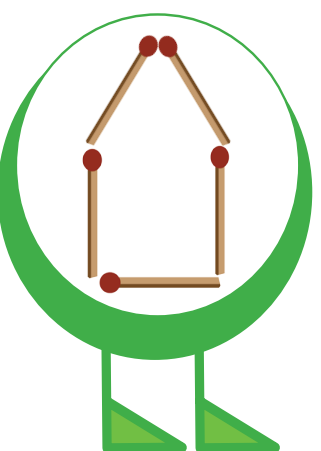
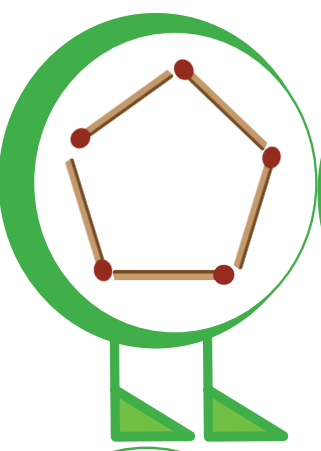
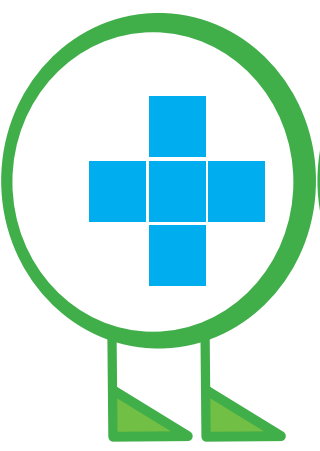
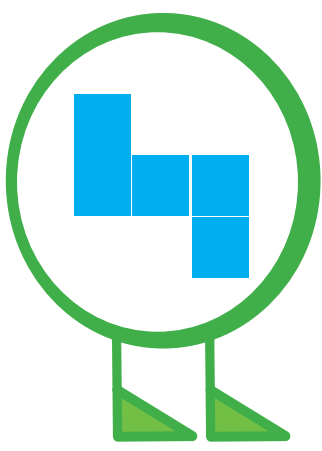
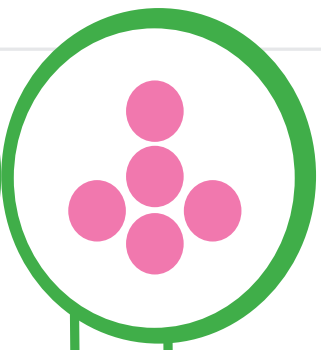
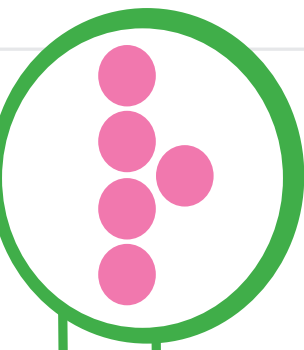
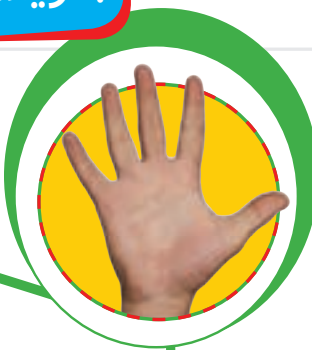

بشمار و بنویس

هر شکل چه عددی را نشان می دهد؟



از دانش آموزان بخواهید با ۵ مکعب کوچک (چینه) شکل های گوناگونی بسازند. توجه آنها را به نمونه های بالا جلب کنید. از فرزندان بخواهید به جهت حرکت قلم و چگونگی نوشتن عدد ۵ توجه کند. برای نوشتن عدد ۵ نماد دیگری هم هست؛ اما بهتر است دندانه ی نماد ۵ را فراموش نکند.



دو نیمه‌ی مثل هم را به هم وصل کن. 
نیمه‌ی دیگر هر شکل را مثل نیمه‌ی رنگ شده رنگ کن. 

کامل کن

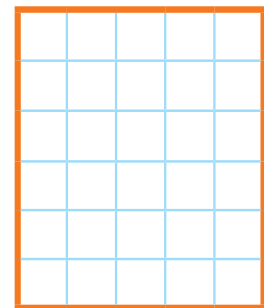
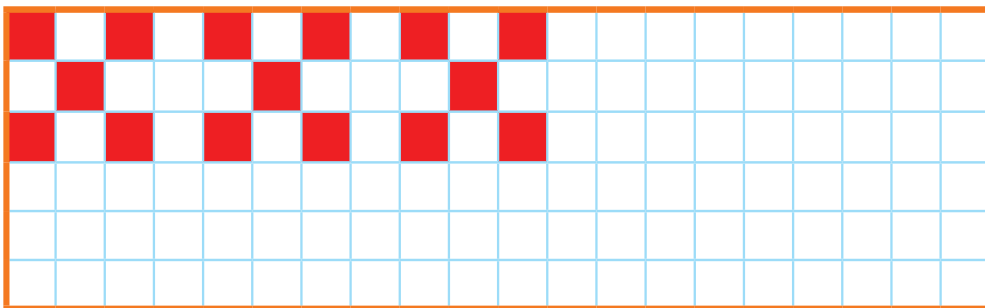
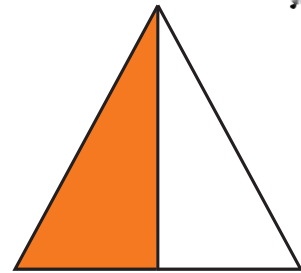
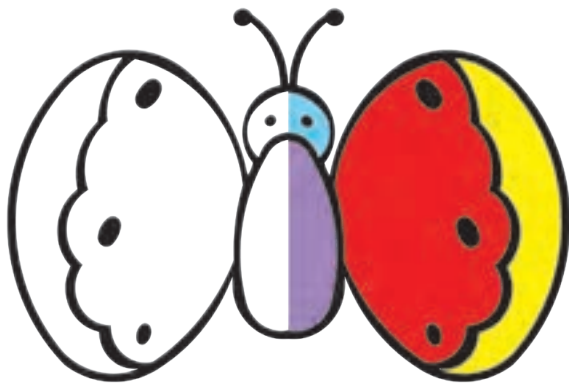
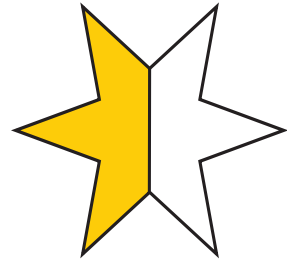
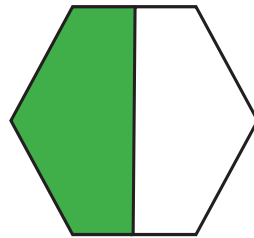
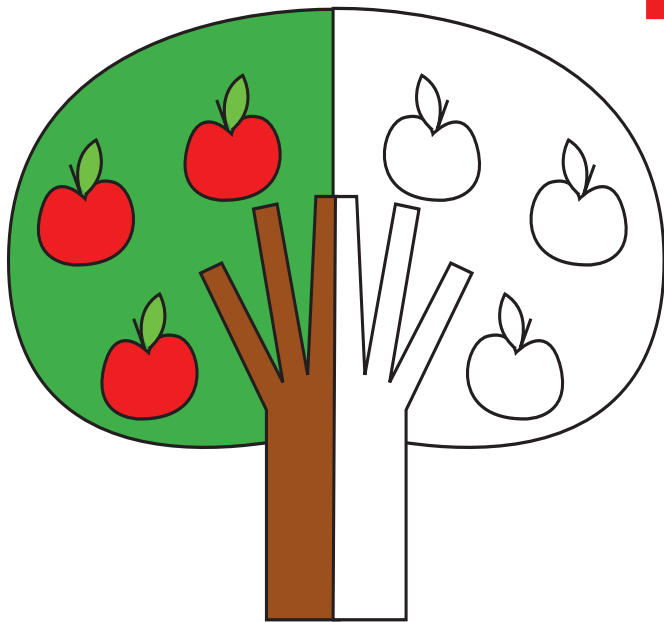

از دانش‌آموزان بخواهید الگویی طرح کنند که شکل تکرار شونده‌ی آن ۵ تا مربع داشته باشد.
توجه فرزند خود را به شکل‌های متقارن در محیط مانند نمونه‌های بالا جلب کنید.



شماره



بشمار و بنویس

شکل‌های سمت چپ و راست روی هم چند تاست؟ با یک عدد نشان بده.

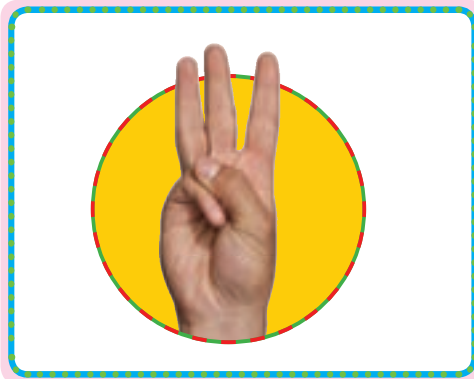

Blank box with a dashed line for writing.

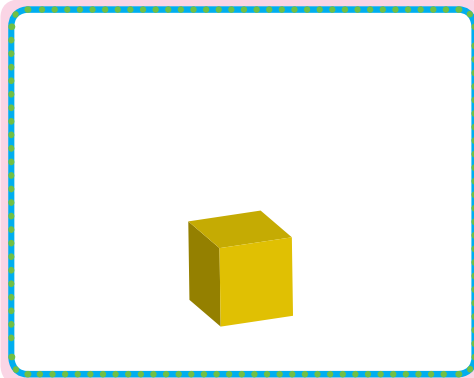
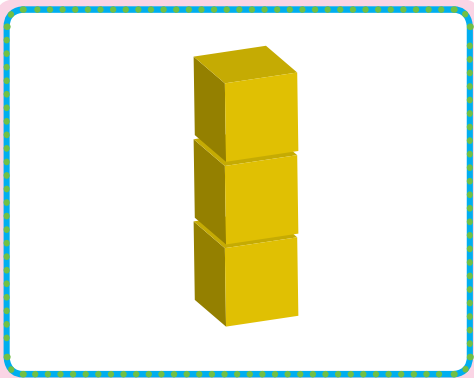

Blank box with a dashed line for writing.



Blank box with a dashed line for writing.

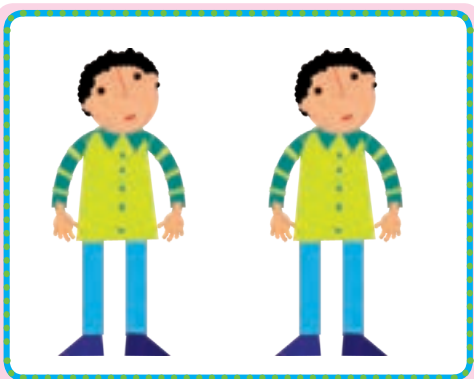

Blank box with a dashed line for writing.

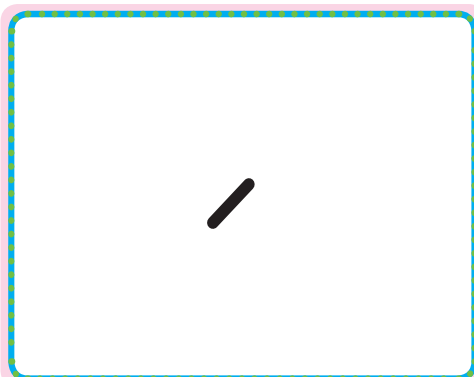

Blank box with a dashed line for writing.

قبل از ورود به این صفحه، فعالیت بالا را با چیزهای ملموس انجام دهید. دانش‌آموزان را به صفحه‌ی ابتدای این بخش هم ارجاع دهید. تمرین‌هایی مانند نمونه‌های بالا را به صورت کلامی برای فرزند خود بیان کنید تا او حاصل جمع را روی کاغذ بنویسد.



اگر به تعداد شکل های سمت راست از شکل های سمت چپ برداریم چند تا می ماند؟ عدد آن را بنویس.

بشمار و بنویس







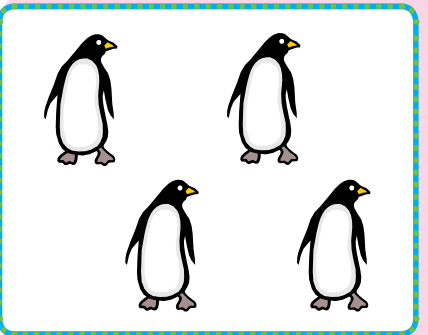
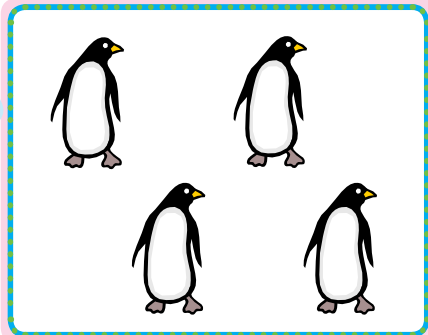



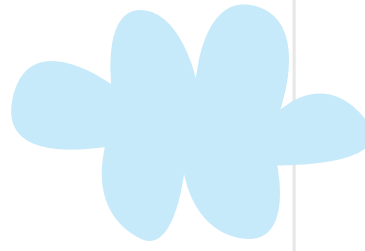

تمرین تفریق با چیزهای ملموس فراموش نشود تا مفهوم صفر برای دانش آموزان شکل بگیرد. در زندگی روزمره، موقعیتهایی برای معرفی مفهوم صفر اتفاق می افتد که می توان از آنها برای آموزش صفر استفاده کرد.







شماره و ردیف

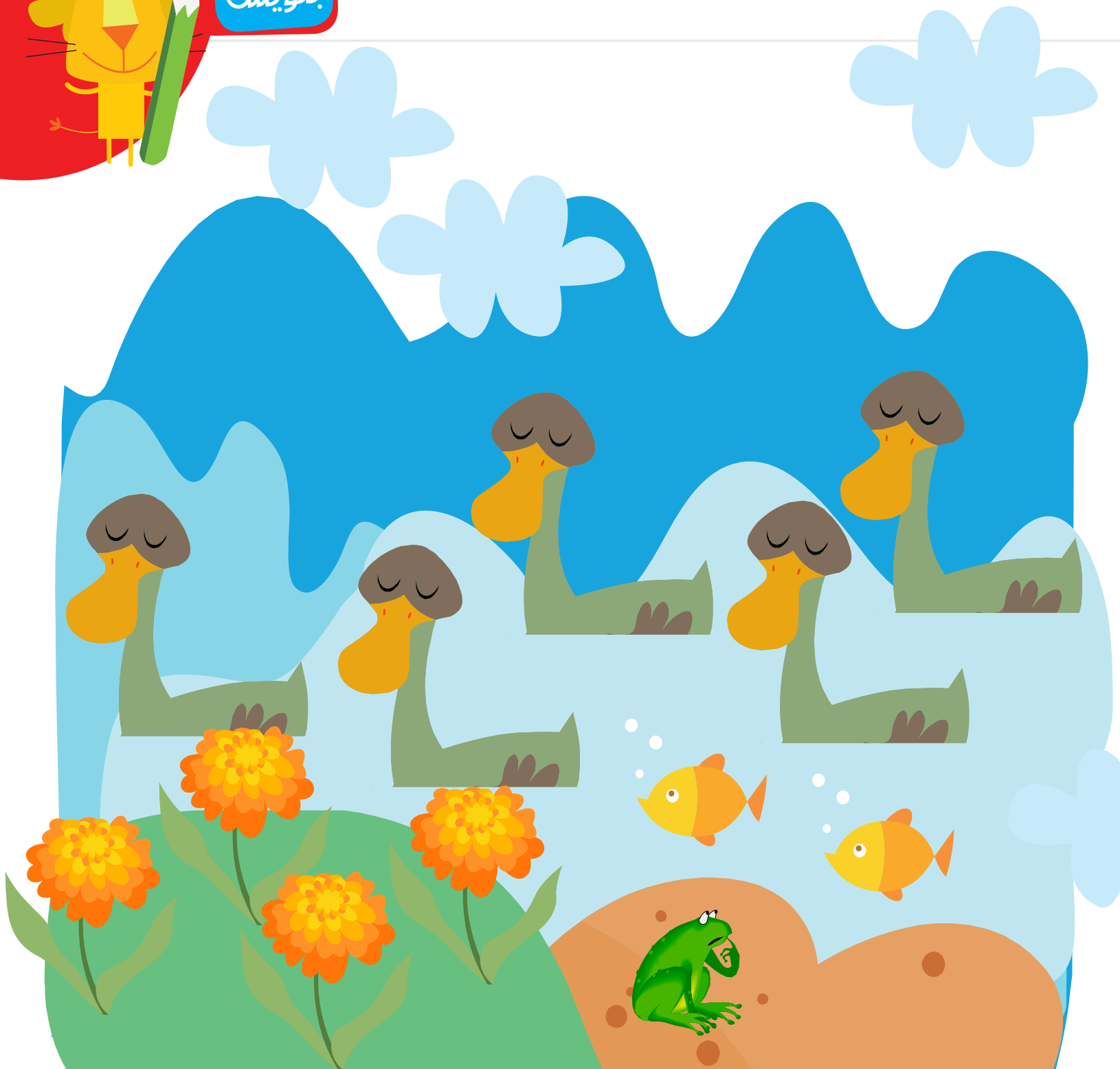

بشمار و بنویس

تعداد هر شکل را بنویس.

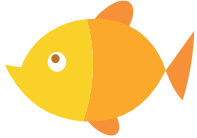
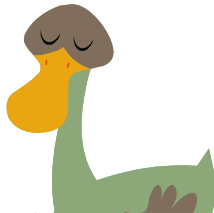

ترتیب عددهای ۵ تا ۱ را به دانش‌آموزان آموزش دهید.

از فرزند خود بخواهید موقع نوشتن عددهای ۵ تا ۱، آنها را بلند بلند بیان کند.





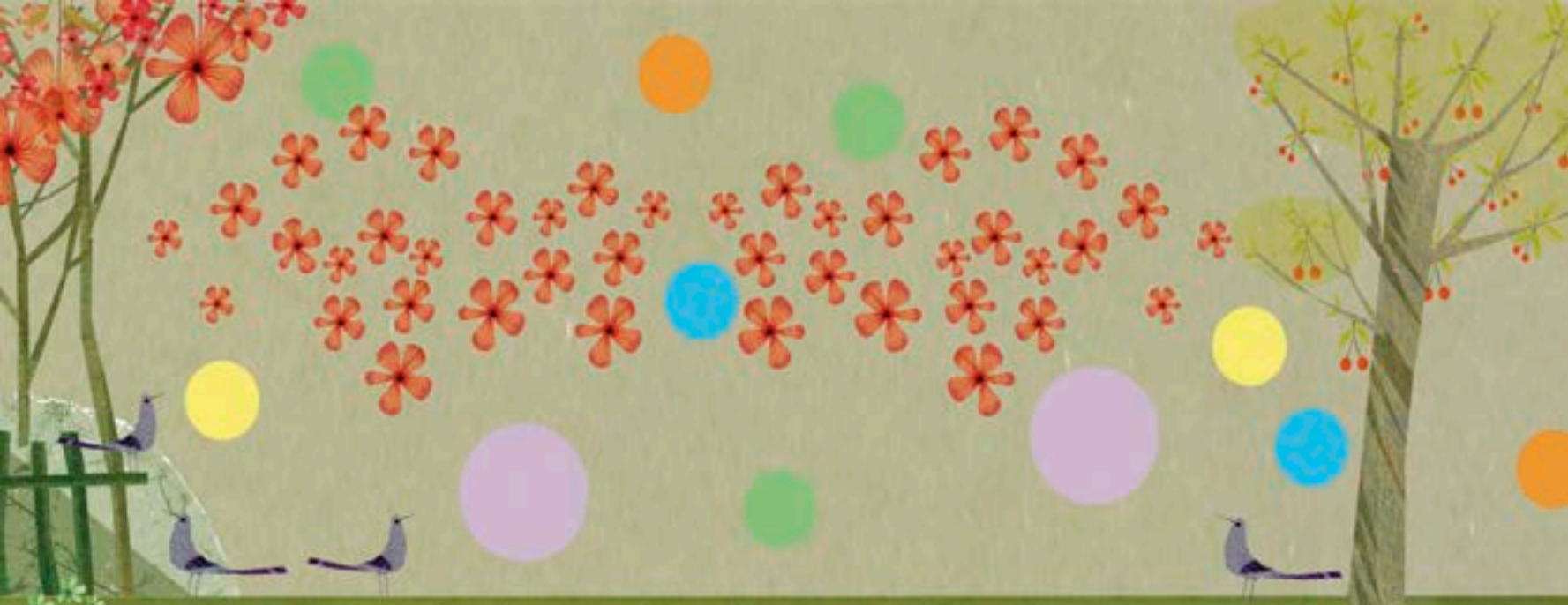

بشمار و بنویس

انگشتان یک دست را مانند نمونه تا جایی که امکان دارد به دست دیگر منتقل کن و بعد با چوب خط نشان بده.



دانش‌آموزان قبل از این فعالیت در کلاس، کار با انگشتان دست را تمرین کنند؛ زیرا می‌توانند به صورت‌های مختلف انگشتان دست خود را نشان دهند و منتقل کنند.

فرزند شما باید عددهای بیشتر از ۵ را به صورت ترکیبی از عدد ۵ و یک عدد دیگر نشان دهد؛ برای مثال، عدد هفت را با ۵ و ۲ نشان دهد.



شکل‌های هر دو دسته روی هم چند تا می‌شود؟ جواب را با چوب خط نشان بده.
با چوب خط نشان بده اندازه‌ی مداد چند تا چینه است.

بشمار و بنویس

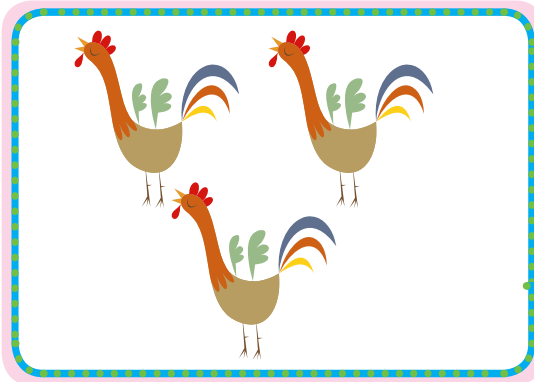
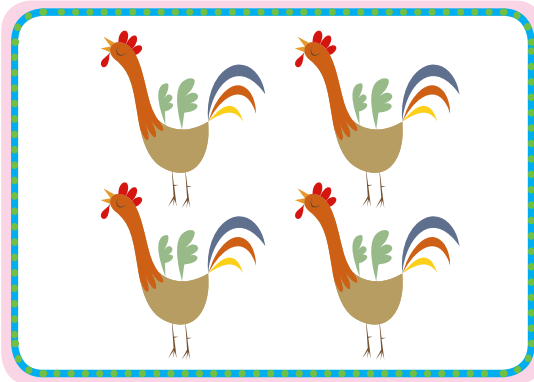

Blank box for writing the answer to the first question.

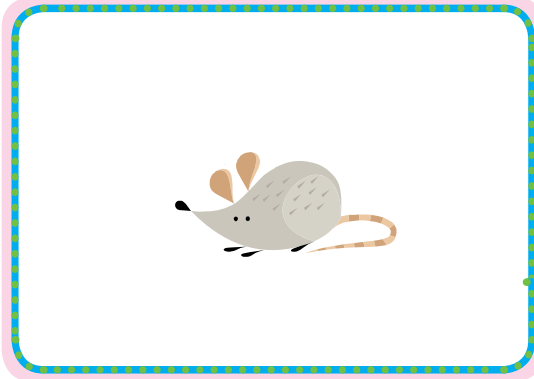
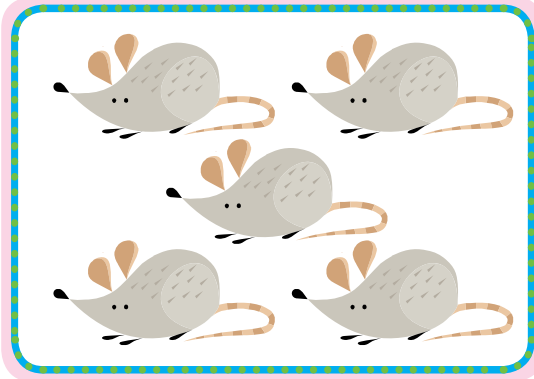

Blank box for writing the answer to the second question.

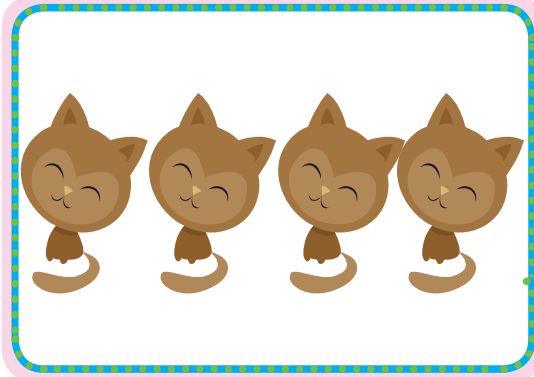

Blank box for writing the answer to the third question.

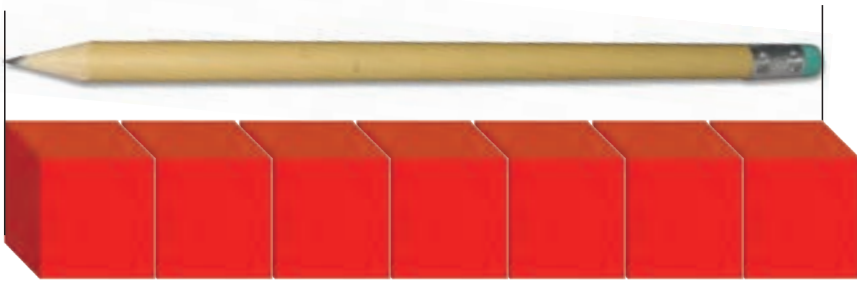

Blank box with a dashed line for writing the answer to the fourth question. Includes a ladybug illustration.

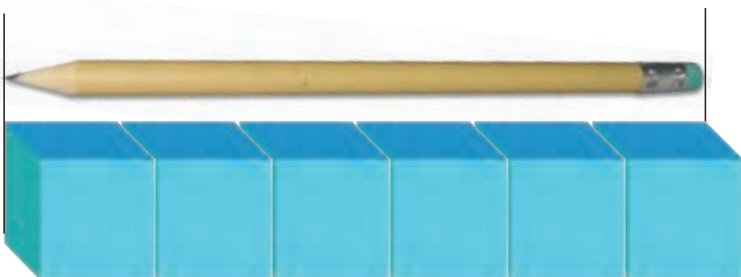

Blank box with a dashed line for writing the answer to the fifth question.

از دانش‌آموزان بخواهید برای پیدا کردن پاسخ از رسم چوب خط‌ها استفاده، و درستی پاسخ را با انگشتان دست هم کنترل کنند.
از فرزند خود بخواهید عددهای ۱ تا ۹ را با چوب خط به شما نشان دهد.





بشمار و بنویس

به تعداد چوب خط‌های سمت چپ، رنگ آبی و به تعداد چوب خط‌های سمت راست، رنگ سبز بزن.

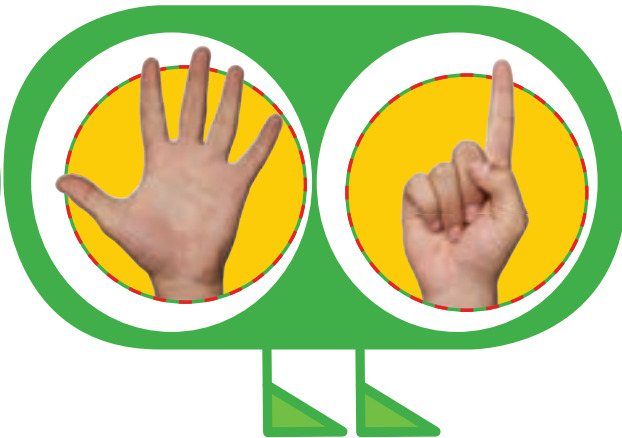
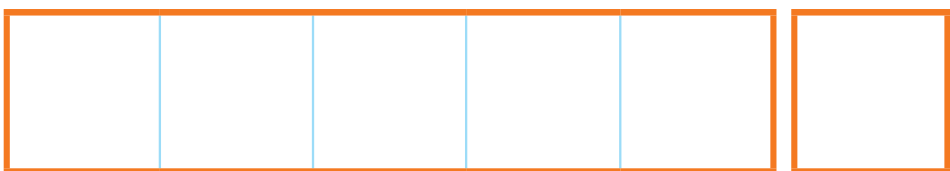

دانش‌آموزان تا این مرحله تا ۵ را بدون شمارش شناسایی می‌کنند. در آموزش عدد ۶ تأکید بر این است که عدد ۶ را

به صورت ۵ و ۱ ببینند.

نماد عدد ۶ به دو صورت است. فرزند شما در حال حاضر فقط همین نوع را تمرین کند.

مانند نمونه با استفاده از خط کش، خطی بکش که شکل را دو نیمه ی مثل هم کند. هر دو نیمه را مثل هم رنگ کن.
 مربع های سمت راست خط را طوری رنگ کن که مانند شکل های سمت چپ دو نیمه ی مثل هم به وجود آید.

با ابزار کار کن

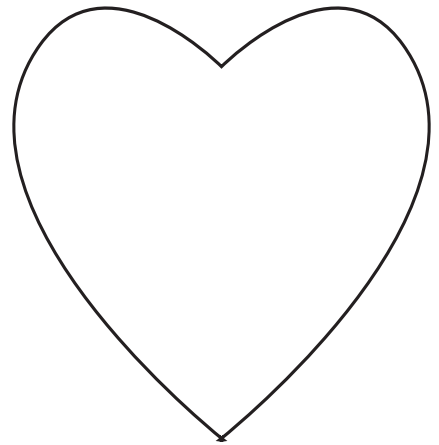
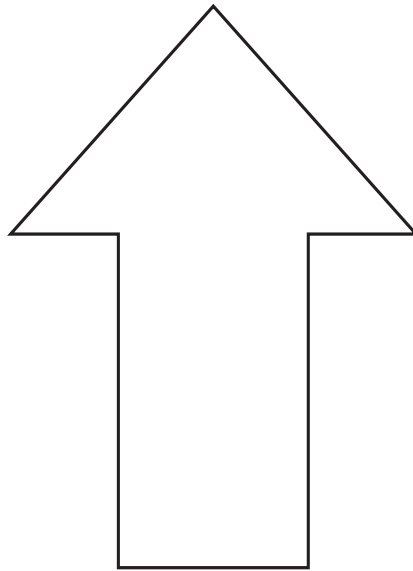
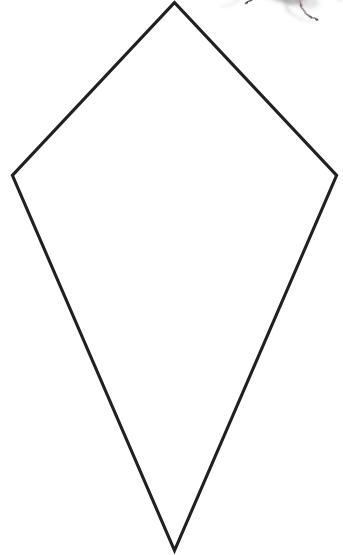
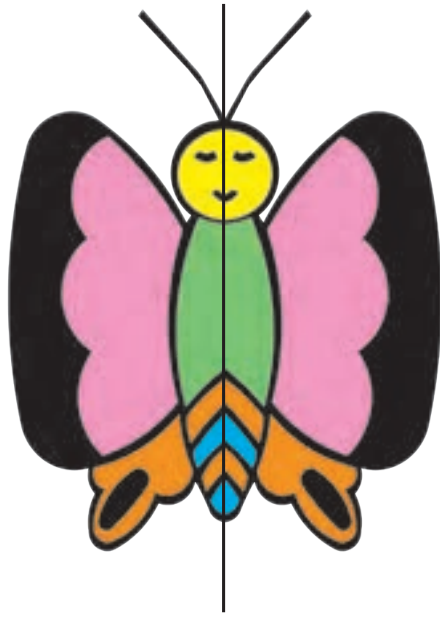
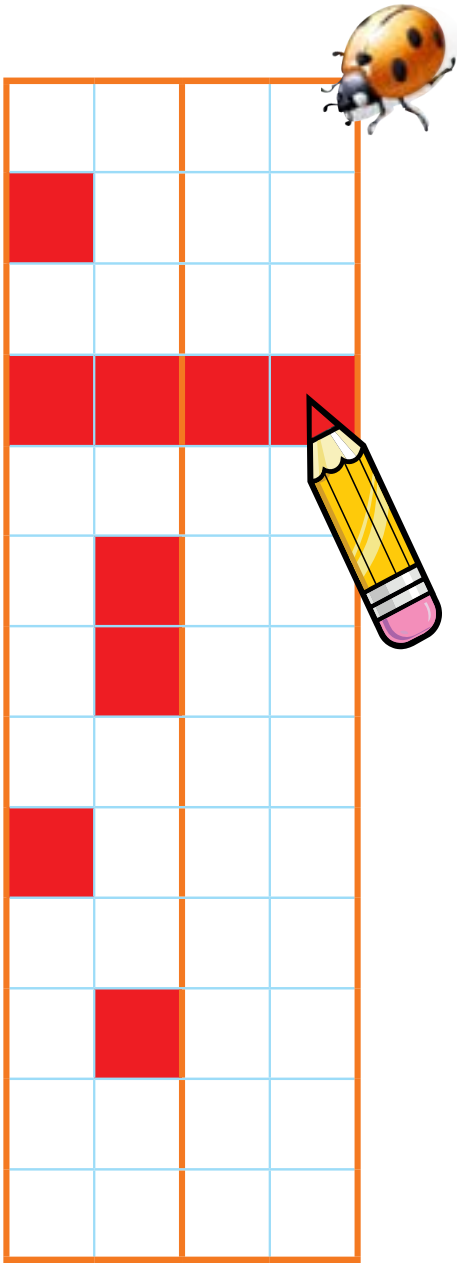

۲	۵	۱		۳	۴
۳	۴		۲	۵	۱
۱	۲	۵		۶	۳
۴	۶		۵	۱	۲
۵	۱	۴		۲	۶
۶	۳		۱	۴	۵

۱	۴		۳	۲	۵
۲	۵	۳		۴	۶
۶	۱	۲	۵		۴
۵	۳	۴	۲	۶	
	۶	۱	۴	۵	۲
۴		۵	۶	۱	۳

در هر مستطیل ۳×۲، که خطوط آن پررنگ شده است، باید عددهای ۱ تا ۶ باشد. بنابراین، علاوه بر سطر و ستون، توجه دانش آموزان را به این مسئله جلب کنید.

توجه فرزند خود را به شکل های متقارن در اطراف خود جلب کنید.



بشمار و بنویس

به تعداد انگشتان دست چپ، رنگ آبی و به تعداد انگشتان دست راست، رنگ سبز بزن.

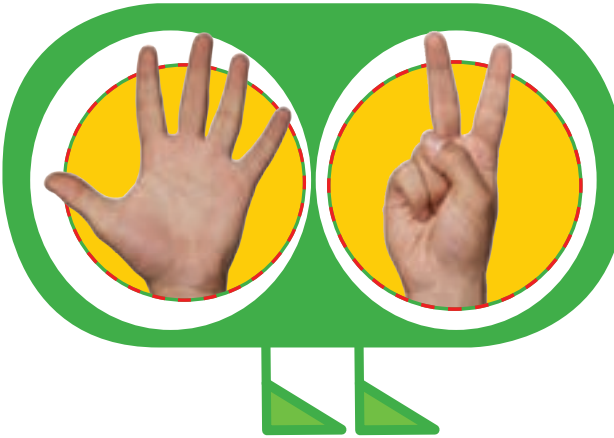
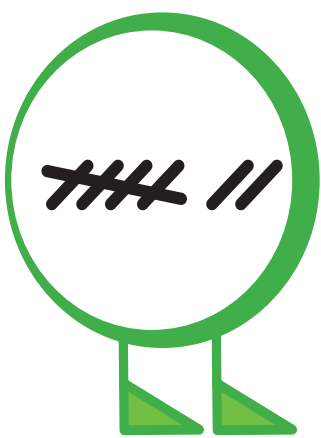
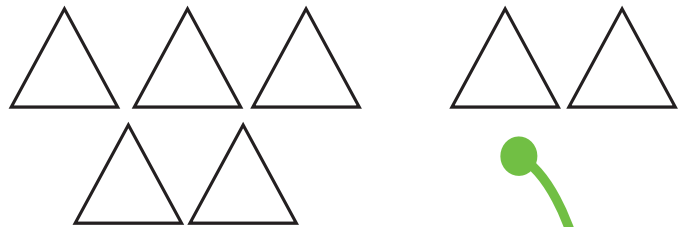
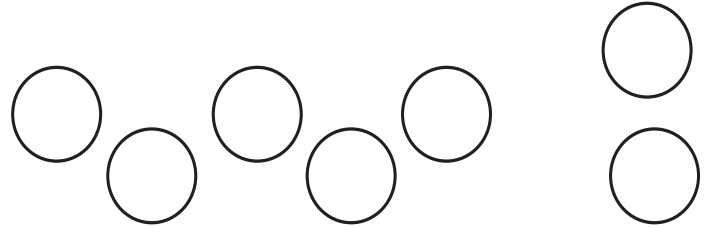

فعالیت‌ها و تمرین‌های بالا مقدماتی است تا دانش‌آموزان عدد ۷ را به صورت ۵ و ۲ ببینند. به صفحات قبل (۶۵) نیز مراجعه کنید.

به جهت حرکت قلم در نوشتن نماد عدد ۷ توجه کنید.



عدد مربوط به هر دسته را زیر آن بنویس. در هر قسمت دسته‌ای را رنگ کن که شکل‌های

بیشتری دارد.

الگورا با خط کش ادامه بده.

بشمار و بنویس

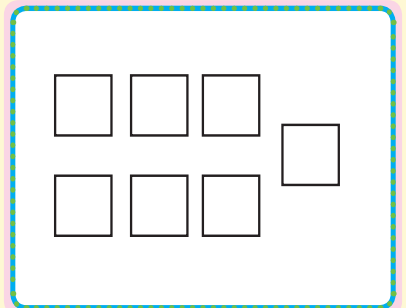
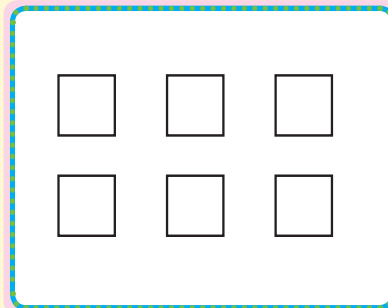
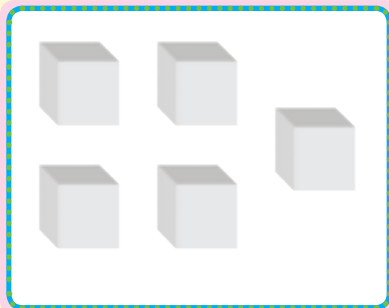
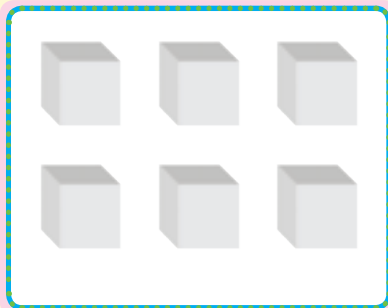

Blank box for writing the number of cubes in the first set.

Blank box for writing the number of cubes in the second set.

Blank box for writing the number of squares in the first set.

Blank box for writing the number of squares in the second set.

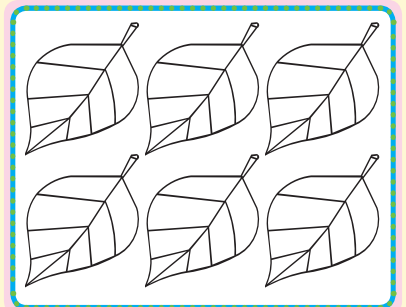
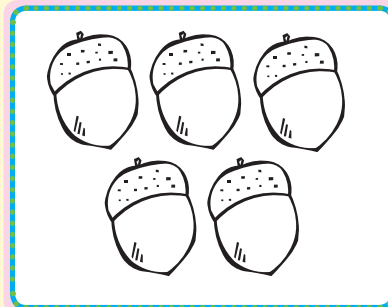
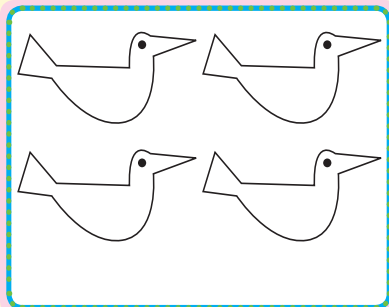
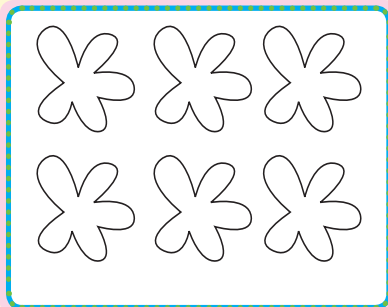

Blank box for writing the number of flowers.

Blank box for writing the number of birds.

Blank box for writing the number of acorns.

Blank box for writing the number of leaves.

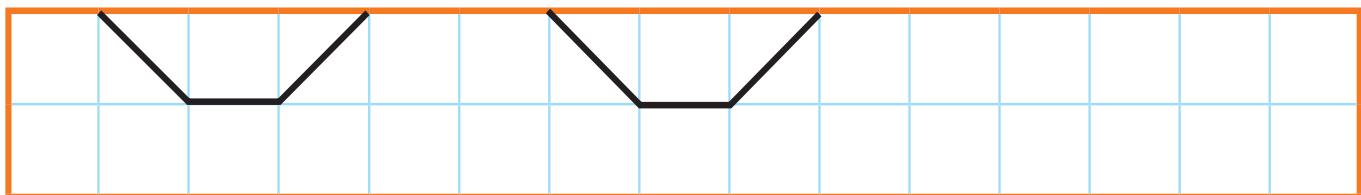

هدف این صفحه، آموزش اولیه‌ی مفهوم مقایسه‌ی دو عدد (کمتر و بیشتر) است. این مفهوم در صورت لزوم با چیزهای دیگر هم تمرین شود. از فرزند خود بخواهید در محیط زندگی دو چیز مرتبط مانند قاشق و چنگال را بشمارد و بگوید کدام یک بیشتر است.



هفتار



دبستان دخترانه ریحانه

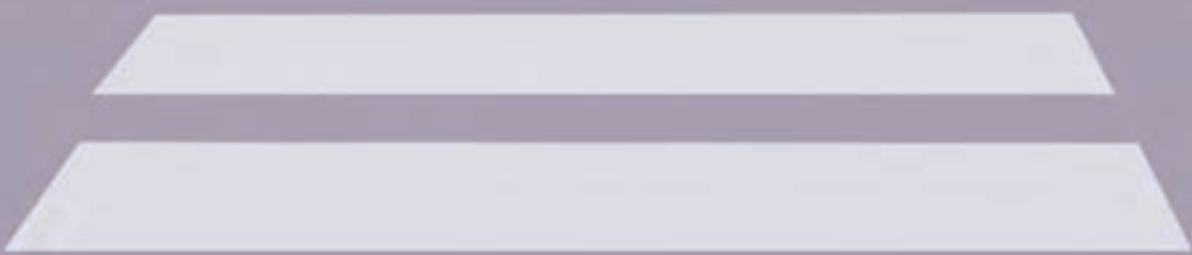



در هر قسمت در سمت راست، آن قدر شکل بکش که تعداد آن با دسته‌ی سمت چپ برابر شود. شکل را طوری کامل کن که دو نیمه‌ی آن مثل هم باشد.

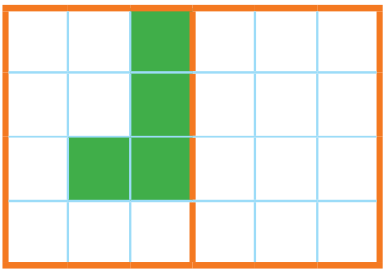
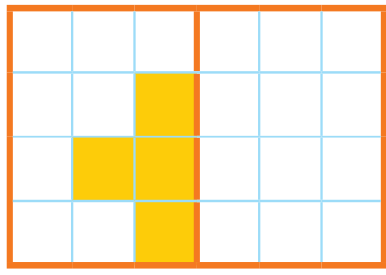
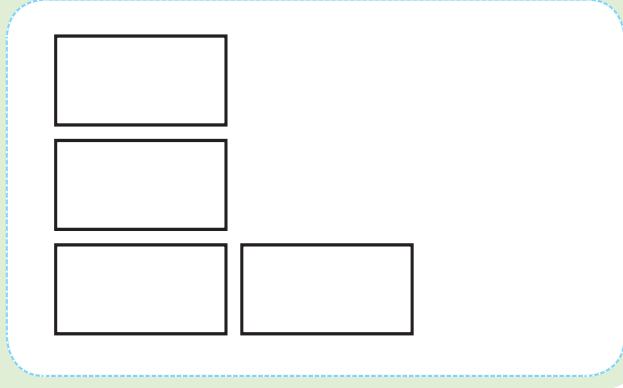
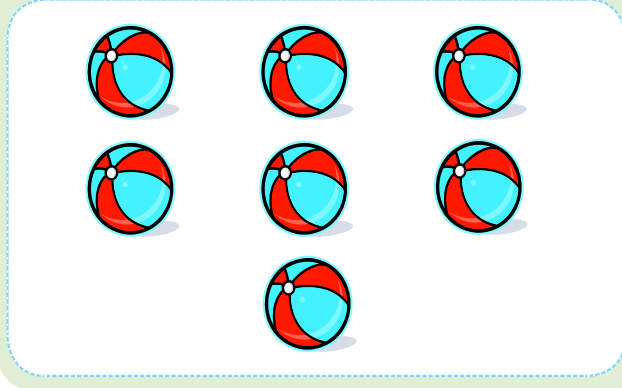
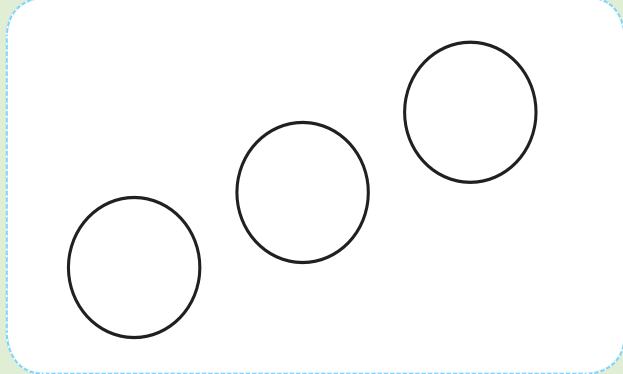
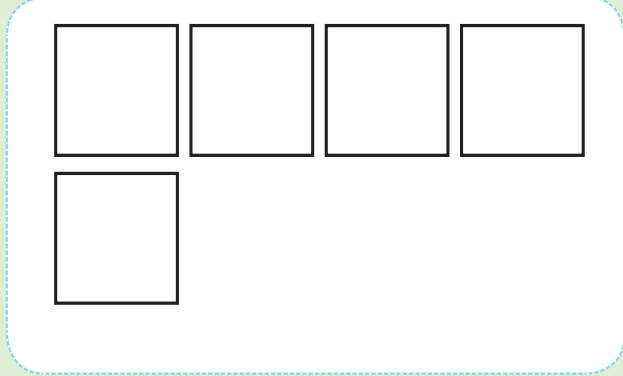
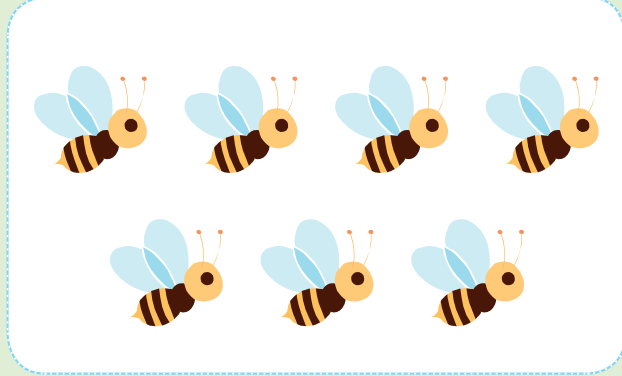
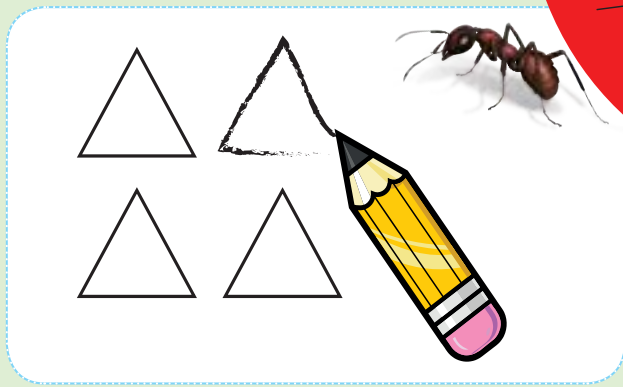
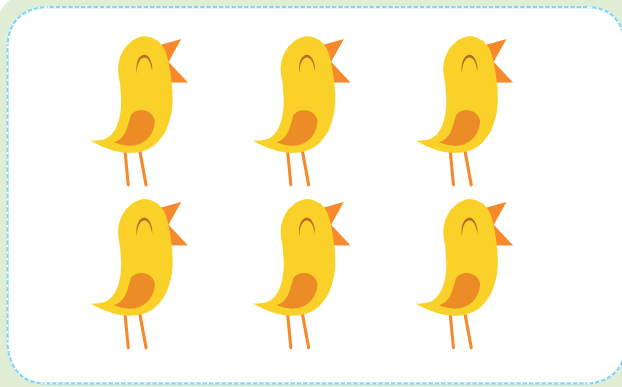

توجه دانش‌آموزان را در رسم شکل متقارن به این نکته جلب کنید که تعداد مربع‌های رنگی در دو طرف خط باید با هم مساوی باشد. هنگام صرف غذا نمونه‌های فراوانی از برابر بودن چند دسته مثل قاشق و چنگال، بشقاب و لیوان وجود دارد.





بشمار و بنویس

مانند نمونه، عدد هر دسته را بنویس. اگر تعداد شکل های هر دسته برابر است، علامت مساوی (=) بگذار. مساوی (=) بگذار.

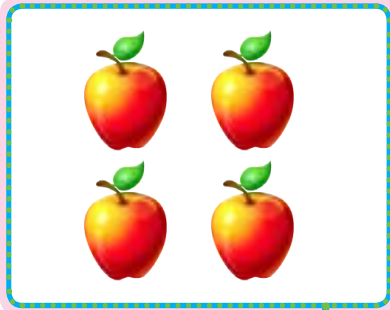

۴ = ۴

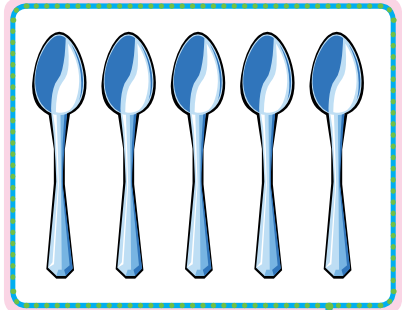
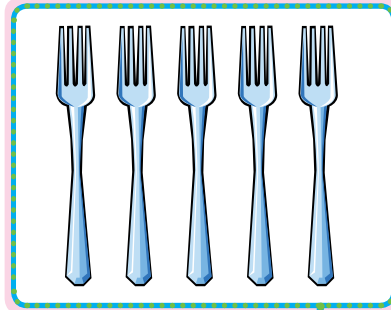

Blank boxes for writing the number of items in each set.

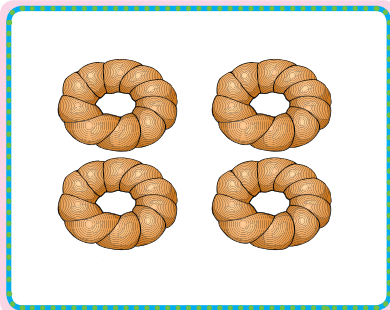

Blank boxes for writing the number of items in each set.

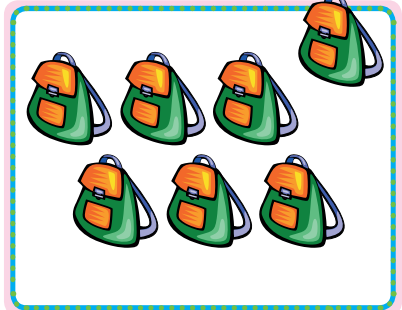
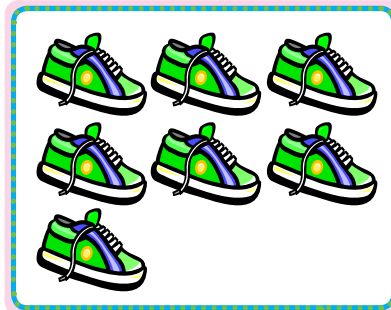

Blank boxes for writing the number of items in each set.

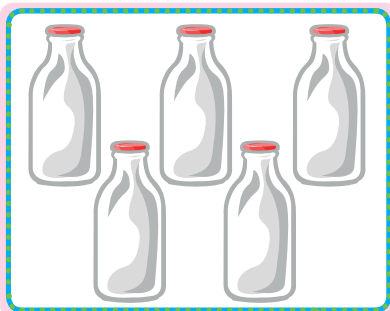

Blank boxes for writing the number of items in each set.

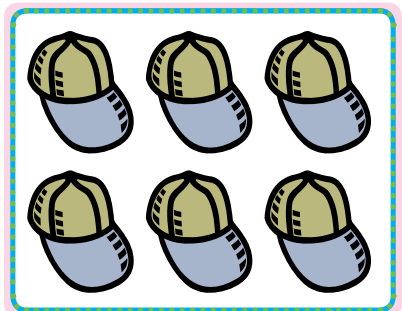
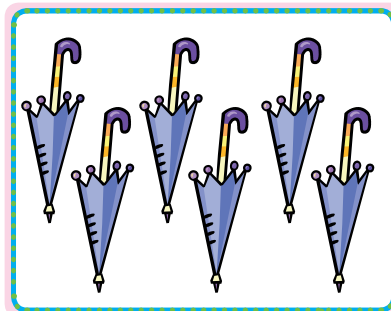

Blank boxes for writing the number of items in each set.

شکل‌های هر قسمت را بشمار و بگو.

بشمار
و بگو

۱ ۲ ۳

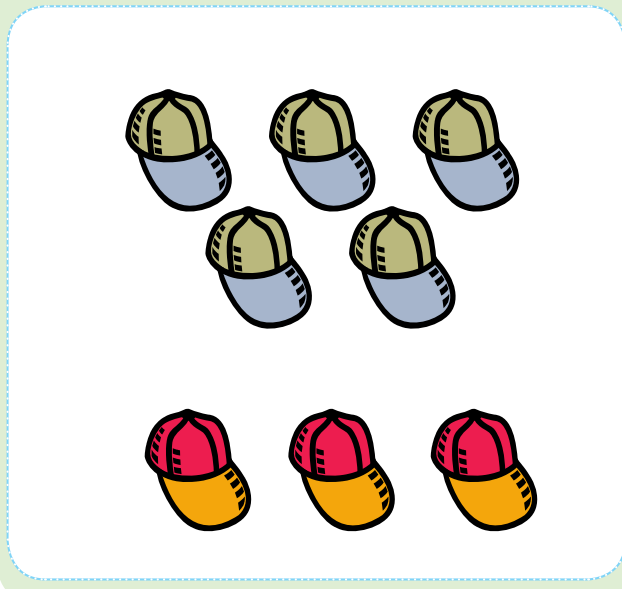
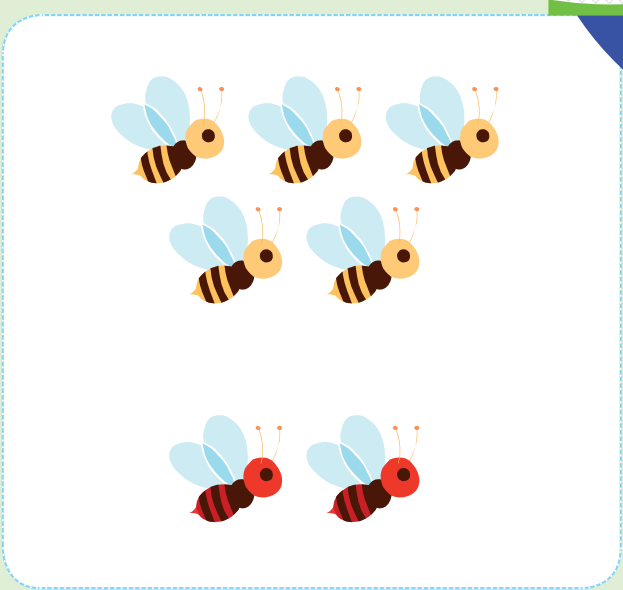
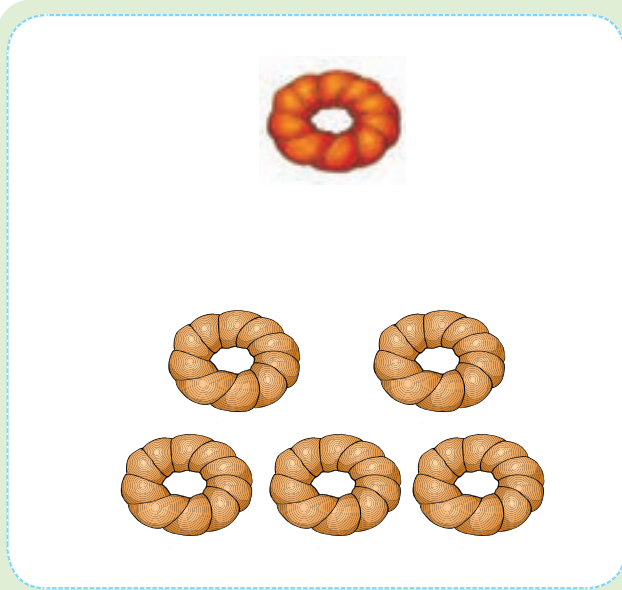

دانش‌آموزان باید ابزارها و نمادهای مختلف مثل چیننه و چوب خط را برای نمایش عدد ۸ به صورت ۵ و ۳ به کار ببرند. به نقطه‌ی شروع و جهت حرکت قلم و چگونگی نوشتن نماد عدد ۸ توسط فرزندتان توجه کنید و در صدد رفع اشکال احتمالی آن باشید.



هفتاد و چهار

بشمار و بنویس

عدد هر قسمت را بنویس. اگر تعداد دو طرف برابر است، علامت مساوی (=) بگذار. با استفاده از شابلون الگوی رسم شده را ادامه بده.

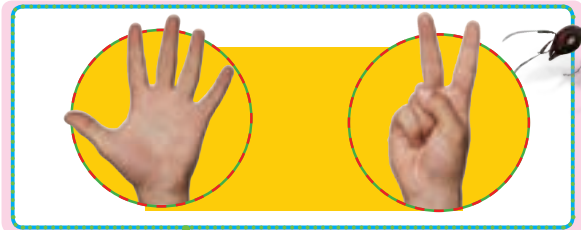
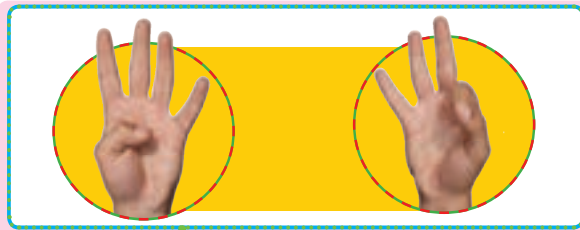











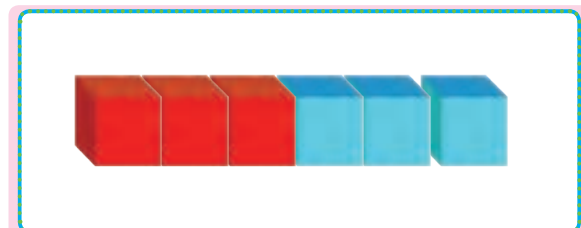
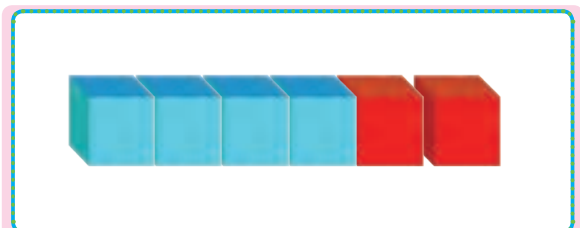



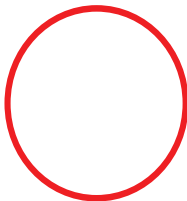

هدف این صفحه، تمرین نماد مساوی (=) به کمک ابزارها و نمادهایی است که دانش‌آموزان تاکنون آنها را دیده‌اند. از فرزندتان بخواهید از شابلون بیشتر استفاده کند و با آن الگوهای دیگری بسازد.



از هر شکل چند تا هست؟ با چوب خط بشمار و عدد مناسب بنویس.

بشمار و بنویس



### //	۷		

بهتر است این فعالیت به صورت گروهی (۲ نفره) انجام شود. یک دانش آموز، شکل های مثل هم را یکی یکی بیان کند و دیگری چوب خط بگذارد.

دانش آموزان همزمان با شمردن، می توانند روی شکل شمرده شده علامت بزنند.

همین فعالیت را می توانید با فرزندتان به صورت دو نفره انجام دهید. شما یکی یکی بگویید و او چوب خط بگذارد.



مفتاد و شش



با ابزار کار کن

شکل بالا را با خط کش در قسمت پایین بکش.

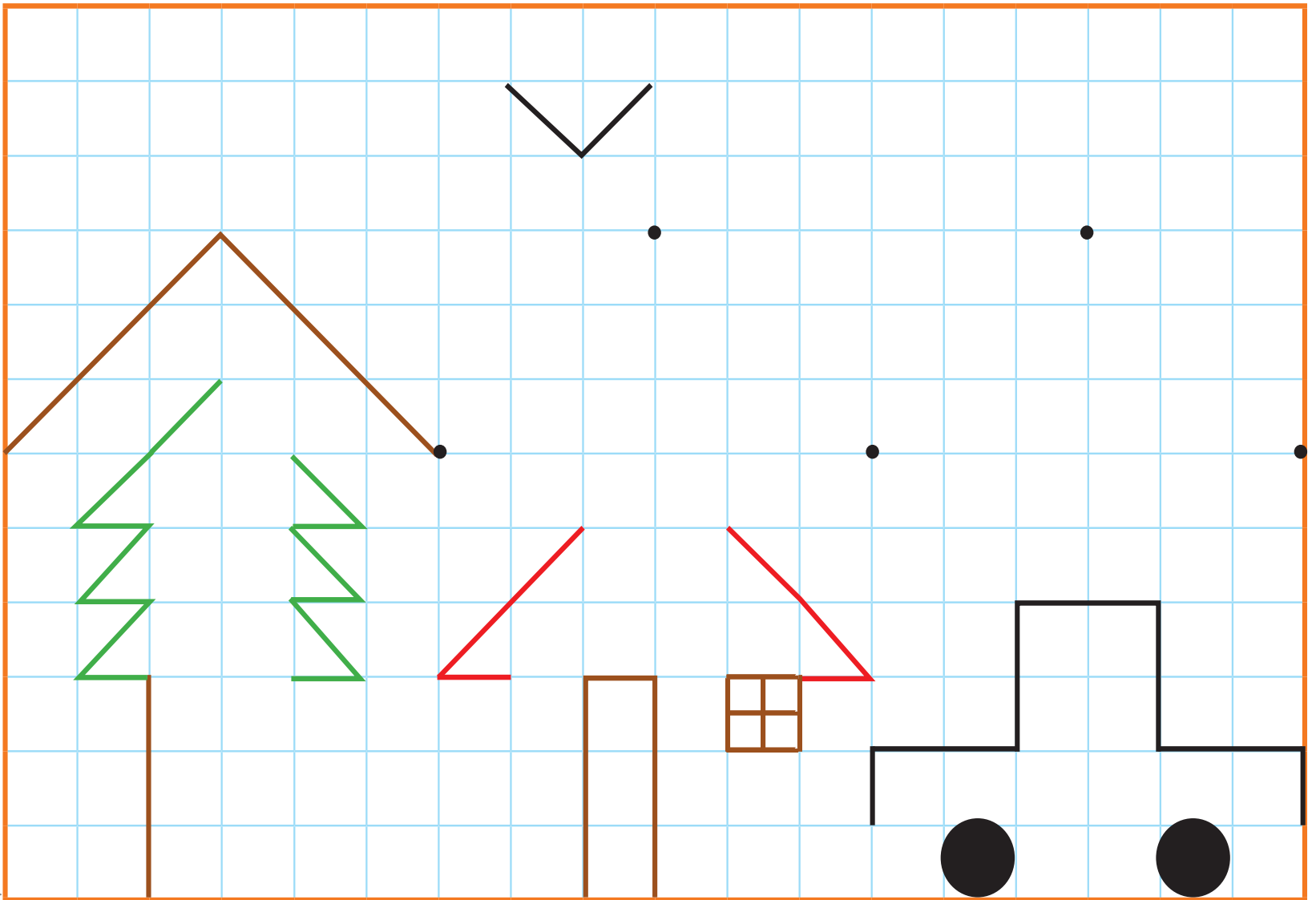
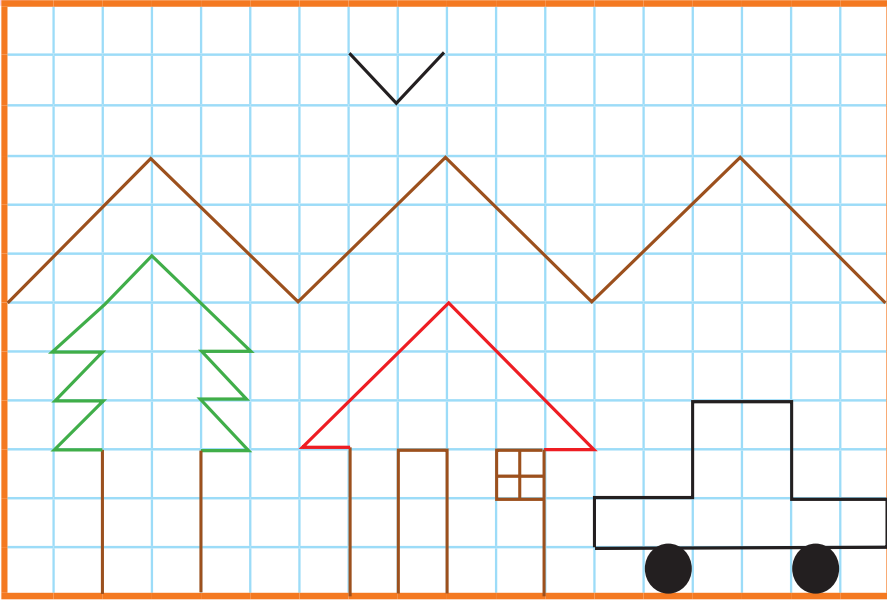

هفتاد و هفت

هدف اصلی این فعالیت، کار با خط کش است؛ اما توجه دانش آموزان را به تعداد و محل خط‌ها و مربع‌ها در شکل جلب کنید. فرزند شما می‌تواند نقاشی کردن با خط کش و شابلون را در منزل تمرین کند تا در استفاده از آنها ماهر شود.





١٢



بشمار و رنگ کن

عدد هر دسته را بنویس. دور شکل های دسته ی کمتر خط بکش.



--	--

--	--

--	--

--	--

--	--

--	--



مثل نمونه از علامت کمتر - بیشتر (<) یا مساوی (=) استفاده کن.

بشمار و بنویس

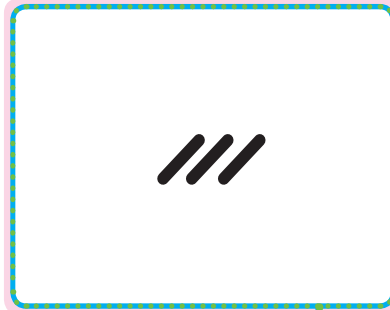
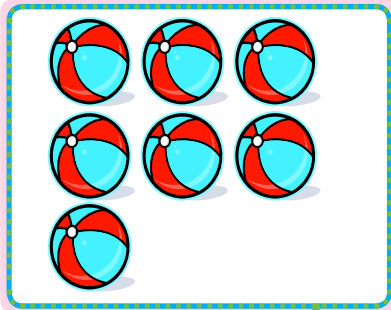
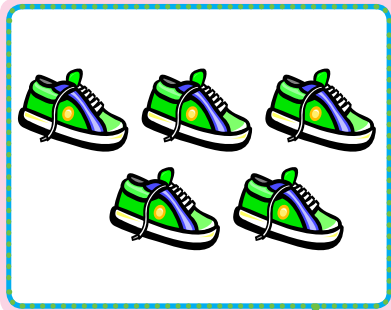

۵ < ۷

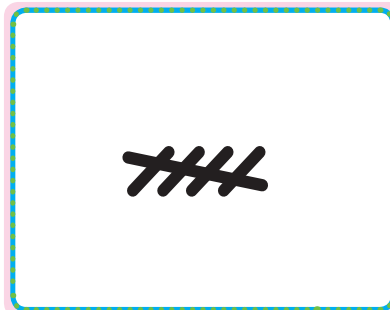
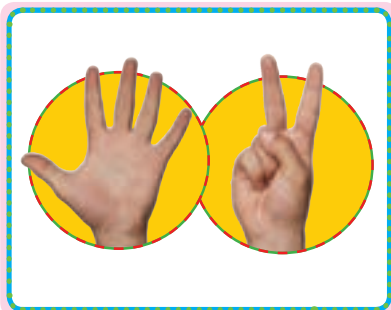
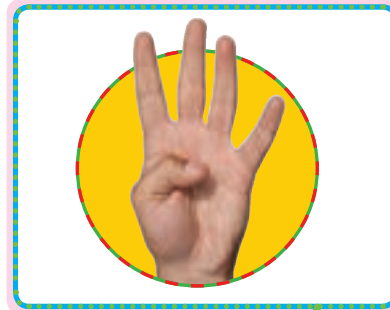
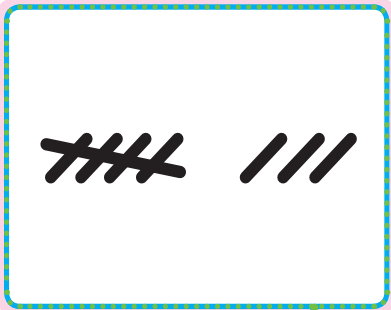

برای کاهش اشتباهات دانش آموزان در این صفحه فقط نماد < کار می شود و استفاده از نماد > فعلاً توصیه نمی شود؛ اما عبارت از دو طرف خوانده می شود؛ یعنی ۷ < ۵ را می توان ۵ کمتر از ۷ و همچنین ۷ بیشتر از ۵ خواند. دانش آموزان در این سن در استفاده از این نماد دچار مشکل می شوند؛ لذا برای تثبیت یادگیری عجله نکنید.

مستند