

بِسْمِ اللّٰهِ الرَّحْمٰنِ الرَّحِیْمِ

# هندسه (نقشه برداری)

رشته نقشه برداری

زمینه صنعت

شاخه آموزش فنی و حرفه ای

شماره درس ۲۷۷۲

۵۲۶	یگانه عزیزی، رضا
/ ۹	هندسه (نقشه برداری) / مؤلف: رضا یگانه عزیزی. - تهران: شرکت چاپ و نشر کتاب های
هـ ۶۸ /	درسی ایران، ۱۳۹۴.
۱۳۹۴	۱۴۹ ص. : مصور. - (آموزش فنی و حرفه ای؛ شماره درس ۲۷۷۲)
	متون درسی رشته نقشه برداری، زمینه صنعت.
	برنامه ریزی و نظارت، بررسی و تصویب محتوا: دفتر تألیف کتاب های درسی فنی و
	حرفه ای و کار دانش وزارت آموزش و پرورش.
	۱. نقشه برداری. ۲. هندسه. الف. ایران. وزارت آموزش و پرورش. دفتر تألیف کتاب های
	درسی فنی و حرفه ای و کار دانش. ب. عنوان. ج. فروست.

همکاران محترم و دانش آموزان عزیز :

پیشنهادات و نظرات خود را درباره محتوای این کتاب به نشانی  
تهران - صندوق پستی شماره ۴۸۷۴/۸۵ دفتر تألیف کتاب های درسی فنی و  
حرفه ای و کار دانش، ارسال فرمایند.

info@tvoccd.sch.ir

پیام نگار (ایمیل)

www.tvoccd.sch.ir

وبگاه (وبسایت)

این کتاب در کمیسیون تخصصی رشته نقشه برداری سال تحصیلی ۸۷-۸۶ مورد بررسی  
و تجدید نظر قرار گرفت.

وزارت آموزش و پرورش  
سازمان پژوهش و برنامه ریزی آموزشی

برنامه ریزی محتوا و نظارت بر تألیف : دفتر تألیف کتاب های درسی فنی و حرفه ای و کار دانش

نام کتاب : هندسه (نقشه برداری) - ۳۵۹/۹۵

مؤلف : رضا یگانه عزیزی

اعضای کمیسیون تخصصی : مالک مختاری، محمد سعادت سرنشت، سید محمد رضارجایی الموسوی،

محمد سلیم آبادی، مسلم لطفعلیان، ابوالقاسم رافع و امیر حسین متینی

آماده سازی و نظارت بر چاپ و توزیع : اداره کل نظارت بر نشر و توزیع مواد آموزشی

تهران : خیابان ایرانشهر شمالی - ساختمان شماره ۴ آموزش و پرورش (شهید موسوی)

تلفن : ۸۸۸۳۱۱۶۱-۹، دورنگار : ۸۸۳۰۹۲۶۶، کدپستی : ۱۵۸۴۷۴۷۳۵۹

وبسایت : [www.chap.sch.ir](http://www.chap.sch.ir)

رسام : فاطمه رئیسیان فیروزآباد

صفحه آرا : صغری عابدی

طراح جلد : مریم کیوان

ناشر : شرکت چاپ و نشر کتاب های درسی ایران - تهران - کیلومتر ۱۷ جاده مخصوص کرج - خیابان ۶۱ (دارو پخش)

تلفن : ۵-۴۴۹۸۵۱۶۱، دورنگار : ۴۴۹۸۵۱۶۰، صندوق پستی : ۱۳۹-۳۷۵۱۵

چاپخانه : شرکت چاپ و نشر کتاب های درسی ایران « سهامی خاص »

سال انتشار و نوبت چاپ : چاپ پانزدهم ۱۳۹۴

حق چاپ محفوظ است.

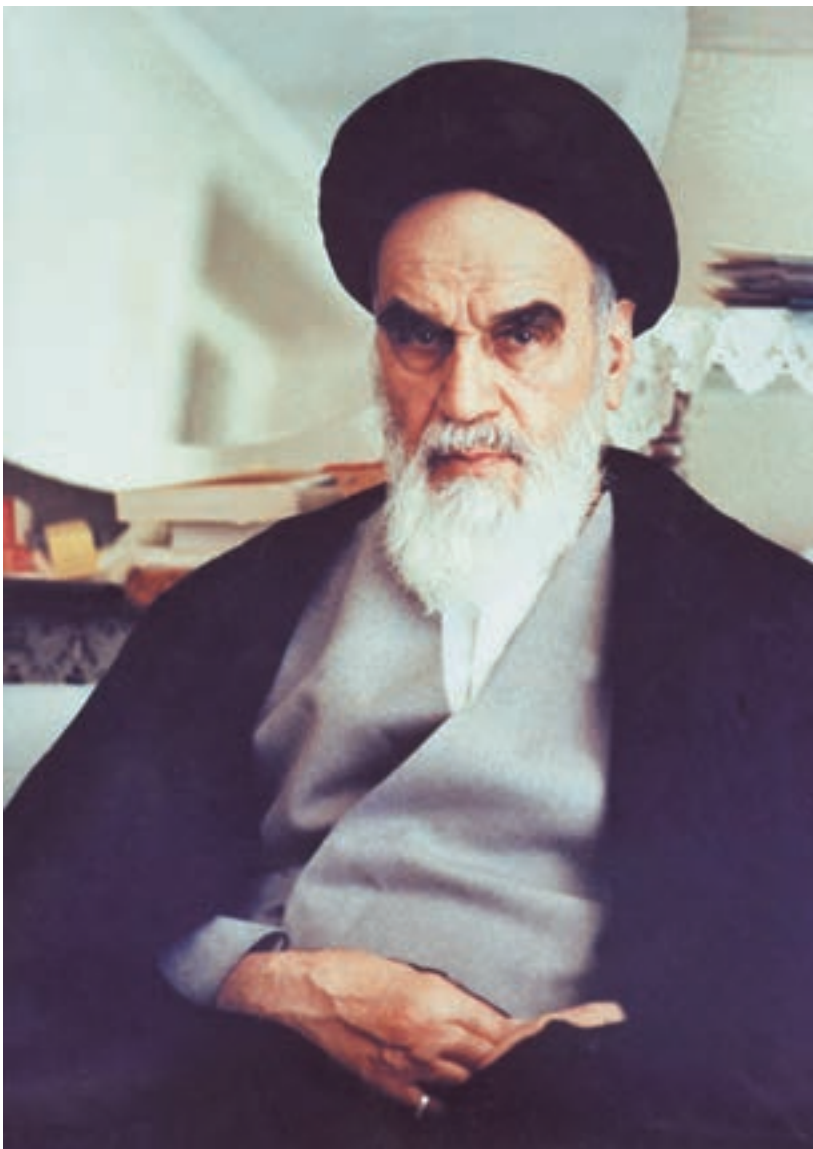

شما عزیزان کوشش کنید که از این وابستگی بیرون آید و احتیاجات کشور خودتان را برآورده سازید، از نیروی انسانی ایمانی خودتان غافل نباشید و از اتکای به اجانب بپرهیزید.

امام خمینی «قدّس سرّه الشّریف»



## فهرست مطالب

۱	فصل اول : یادآوری
۱	۱-۱- کلیات
۴	۲-۱- تعریف زاویه ( Angle )
۴	۳-۱- انواع زاویه
۶	۴-۱- حالات دو زاویه نسبت به هم
۷	۵-۱- واحدهای زاویه
۹	۶-۱- تعریف فرجه
۱۰	۷-۱- عمود و مایل
۱۰	۸-۱- عمود و مایل در صفحه
۱۲	۹-۱- عمود و مایل در فضا
۱۳	۱۰-۱- تعریف مثلث (Triangle)
۲۰	فصل دوم : تصویر (Projection)
۲۲	۱-۲- تصویر قائم یک نقطه بر خط راست ( Orthogonal Projection )
۲۲	۲-۲- تصویر پاره خط بر خط راست
۲۳	۳-۲- اندازه تصویر (مقدار جبری تصویر یک پاره خط بر یک خط)
۲۴	۴-۲- تصویر یک نقطه بر یک صفحه
۲۵	۵-۲- فاصله یک نقطه تا صفحه تصویر

۲۵	۶-۲- تصویر یک پاره خط بر یک صفحه
۲۶	۷-۲- اندازه تصویر یک پاره خط بر یک صفحه
۲۶	۸-۲- فاصله دو صفحه موازی
۲۷	۹-۲- تعریف زاویه شیب و یا زاویه ارتفاعی (Slope Angle)
۲۷	۱۰-۲- تصویر یک زاویه بر یک صفحه
۲۸	۱۱-۲- نمایش زاویه افقی (Horizontal Angle) و شیب
۲۸	۱۲-۲- تعریف زاویه زینتی یا سمت الرأسی (Zenith Angle)

۳۲	فصل سوم : کاربرد تشابه در نقشه برداری
۳۳	۱-۳- پاره خط‌های متناسب
۳۳	۲-۳- قضایای تالس
۳۴	۳-۳- تشابه دو شکل
۳۶	۴-۳- کاربرد تشابه

۵۱	فصل چهارم : کاربرد مثلث در نقشه برداری
۵۳	۱-۴- رابطه فیثاغورث در مثلث قائم الزاویه
۵۴	۲-۴- مثال‌هایی با استفاده از رابطه فیثاغورث
۵۶	۳-۴- حل مثلث قائم الزاویه
۶۰	۴-۴- کاربرد مثلث قائم الزاویه در مسائل نقشه برداری
۶۶	۵-۴- کاربرد مثلث قائم الزاویه (استفاده از مثلث متساوی الساقین)
۶۶	۶-۴- روابط کلی در هر مثلث
۶۷	۷-۴- حالات کلاسیک حل مثلث

۷۷	فصل پنجم : دستگاه مختصات (Coordinate System)
۷۸	۱-۵- تعریف محور (Axis)
۷۹	۲-۵- دستگاه مختصات دوعبدي
۸۱	۳-۵- تبدیل مختصات قائم الزاویه به مختصات قطبی

۸۶	فصل ششم : محاسبه مساحت (Area)
۸۸	۱-۶- محاسبه مساحت اشکال هندسی
۹۸	۲-۶- محاسبه مساحت با استفاده از مختصات رئوس (روش گوس)
۱۰۱	۳-۶- فرمول سیمپسون (Simpson)
۱۰۱	۴-۶- فرمول ذوزنقه های هم ارتفاع
۱۰۸	فصل هفتم : محاسبه احجام (Volume)
۱۰۹	۱-۷- حجم
۱۱۰	۲-۷- محاسبه احجام در نقشه برداری
۱۲۰	فصل هشتم : کاربرد دایره و بیضی در نقشه برداری
۱۲۱	۱- ۸- تعریف دایره (Circle)
۱۲۱	۲- ۸- زاویه در دایره
۱۲۳	۳- ۸- کمان در خور
۱۲۴	۴- ۸- مثال هایی از کاربرد زاویه در دایره
۱۲۷	۵- ۸- محاسبه طول کمانی از دایره (O ، R) C مقابل به زاویه مرکزی $\alpha$
۱۲۹	۶- ۸- قضایای کاربردی در نقشه برداری
۱۳۴	۷- ۸- بیضی (Ellipse)
۱۴۷	منابع فارسی
۱۴۸	منابع خارجی

## پیش‌گفتار

تغییرات جزئی در سال تحصیلی ۸۸-۱۳۸۷: با توجه به رشد سریع دانش و فناوری به خصوص در زمینه رشته نقشه برداری و علوم مرتبط با آن، تغییرات کلی در زمینه کلیه کتاب‌های رشته نقشه برداری فنی و حرفه‌ای در حال انجام است. لیکن با توجه به زمان بر بودن این تغییرات و به تصویب رساندن آن، کمیسیون تخصصی رشته نقشه برداری تصمیم گرفت تا کتاب هندسه (نقشه برداری) را با توجه به درخواست‌های مکرر هنرآموزان و هنرجویان در جهت فهم پذیری بیشتر و کاربردی نمودن آن با تغییراتی برای سال تحصیلی ۸۹-۱۳۸۸ آماده کرده تا ان شاء... تا زمان آماده شدن برنامه نهایی رشته و تصویب آن، هنرجویان دوره‌های اخیر نیز از برخی برنامه‌های پیش‌رو استفاده نمایند.

در این تغییرات، چند نکته مورد توجه بوده است که اهم آن‌ها عبارتند از:

۱- اضافه کردن مطالبی در زمینه نقش دانشمندان ایرانی - اسلامی در پیشبرد علوم هندسه و کاربردهای آن در نقشه برداری با عنوان «آیا می‌دانید» و مطالبی با عنوان مطالعه آزاد با کادر رنگی جهت آزمون پایانی مطرح نمی‌باشند.

۲- توجه به اخلاق حرفه‌ای با ذکر مثال

۳- چیدمان فصول بر طبق سرفصل‌های درس مساحی (با در نظر گرفتن این موضوع که درس هندسه (نقشه برداری) بایستی مقدمات بحث‌های مساحی را بازگو نماید).

۴- توجه به اصطلاحات رایج زبان انگلیسی و واژه‌های متداول و کاربردی در نقشه برداری در جهت ارتباط فراگیران رشته نقشه برداری با علم روز.

۵- توسعه مسایل کاربردی و ذکر مثال‌های بیشتر.

۶- رشد خلاقیت، نوآوری و آرایه ابتکار که با گروه‌بندی‌های کوچک، دانش‌آموزان در هر گروه، درس را برای یکدیگر بازگو کنند، سؤال آزمون طرح کنند و پیشرفت کار گروه را ارزیابی کنند.

۷- حل مثال‌های کاربردی با ارائه راهکار و روش حل قدم به قدم و هم‌چنین بحث و بررسی در مورد آن برای فهم بیش‌تر هنرجویان از رشته نقشه برداری.

نکته آخر این که پیشنهاد می‌گردد فصول ۱ تا ۵ این کتاب در نیم‌سال اول تدریس گردیده تا هم‌زمانی آن با کتاب مساحی حفظ شود.



## مقدمه

علم هندسه علاوه بر تقویت ذهن و قوای استدلالی کاربرد فراوانی در علوم مهندسی، به خصوص نقشه برداری دارد. با این علم درباره اشکال مختلف هندسی، ابعاد و اندازه گیری آن‌ها بحث می‌شود. شما نیز در طبیعت، در عمران و صنایع اشکال هندسی بسیاری را مشاهده می‌کنید که در زندگی روزمره نقش به‌سزایی دارند.

هم‌چنین برای شناسایی موقعیت هر نقطه از کره زمین و اندازه فاصله آن‌ها از یک‌دیگر و تهیه نقشه، نیز مسیر و حرکت ستارگان، سیارات و ماهواره‌ها از علم هندسه استفاده می‌شود.

هندسه<sup>۱</sup>، ترجمه واژه ژئومتری (Geometry) برگرفته از دو واژه یونانی «ژئو» به معنی زمین و «متر» به معنی «اندازه‌گیری» آمده است، زیرا گفته می‌شود که هندسه در اصل علم اندازه‌گیری زمین بوده است. هرودوت (Herodotus) مورخ یونانی سده پنجم قبل از میلاد پدیده‌آوردندگان هندسه را مساحان مصری می‌داند که مجبور بوده‌اند هر سال پس از طغیان رودخانه نیل محدوده زمین‌ها را مجدداً مشخص سازند. اما تمدن‌های کهن دیگر مانند بابلی، هندی، چینی و ایرانی هم اطلاعات هندسی بسیاری داشته‌اند. در تاریخ علم، درباره زمان پیدایش هندسه سخن روشنی به میان نیامده است، اما به احتمال یقین پیدایش هندسه به دلیل نیاز بشر برای حل اختلافات قومی و تعیین حد و مرز زمین‌های حاصل خیز کشاورزی و تقسیم عادلانه آن‌ها بوده است. به دیگر سخن، هندسه منشأ پیدایش علم مساحی و نقشه برداری و در حال حاضر منشأ ژئوماتیک و ژئودزی ماهواره‌ای با امکانات ماهواره‌ها و ابررایانه‌ها و نظایر آن است. بدین ترتیب، هندسه بخش اعظم علوم استراتژیک و حساس جهان امروز را دربر گرفته است.

بنابراین نیاز بشر امروز به علوم ریاضی و هندسه و کاربرد آن در رشته‌های مختلف مهندسی عمران و صنایع و علوم مختلف دیگر بسیار روشن و واضح است. خوشبختانه در کشور عزیزمان نیز این احساس پدیدار شده است که درس‌های ریاضی تنها به‌گونه محض و غیر کاربردی در مقاطع مختلف تحصیلی بیان نشود، بلکه به‌صورت کاربردی، به‌ویژه در رشته‌های فنی و حرفه‌ای فراهم آید.

به دلیل آن‌که رشته مهندسی نقشه برداری نیز نوعی رشته ریاضی کاربردی است و هندسه نیز در آن کاربرد فراوانی دارد، گروه تخصصی نقشه برداری بر آن شد کتاب هندسه نقشه برداری را برای این دوره فراهم آورد. برای این منظور، کتاب یاد شده با ویژگی‌های خاصی تدوین شده است که ممکن است با سایر کتاب‌های هندسه تفاوت‌های اندکی داشته باشد؛ از جمله:

۱- اثبات قضایا در همه درس‌ها نیامده است.

---

۱- «هندسه» در زبان فارسی، صورت تغییر یافته واژه «اندازه» است.

- ۲- ترتیب تعاریف، اصول و قضایا، گاه به سبب کاربردی بودن آن در نظر گرفته نشده است.
- ۳- سعی شده از مسائلی که بیش تر در رشته نقشه برداری کاربرد دارد به گونه مثال های حل شده یا تمرین استفاده شود.
- ۴- روش خاصی که در بیان درس هندسه آمده این است که دانش آموز رشته نقشه برداری بتواند با آشنایی از قسمت هایی از تعاریف و قضایای ساده هندسه، با مسائل مربوط به این رشته آشنا شود و آن ها را به سادگی حل نموده در کارهای اجرایی استفاده نماید.

## هدف کلی

آشنایی با هندسه و مثلثات کاربردی در نقشه برداری

## یادآوری

هدف‌های رفتاری: پس از پایان این فصل از فراگیر انتظار می‌رود:

- ۱- اصطلاحات، تعریف مفاهیم اولیه، گزاره، برهان، قضیه، اصل و مکان هندسی را توضیح دهد.
- ۲- زاویه را تعریف کند و انواع آن را توضیح دهد.
- ۳- حالات دو زاویه‌ی نسبت به هم را نام برده هریک را شرح دهد و خاصیت آن‌ها را بیان کند.
- ۴- واحدهای زاویه را نام برده، هریک را تعریف کند؛ هم‌چنین هر واحد را به واحدهای دیگر تبدیل نماید.
- ۵- فرجه و مسطحه‌ی فرجه را تعریف کند.
- ۶- شرط عمود بودن دو صفحه را توضیح دهد.
- ۷- عمود و مایل را در صفحه تعریف کند و قضایای مربوط به آن را بیان کرده فاصله‌ی نقطه تا خط را توضیح دهد.
- ۸- عمود و مایل در فضا را تعریف کرده شرط عمود بودن خط بر یک صفحه را توضیح دهد.
- ۹- مثلث را تعریف کند.
- ۱۰- انواع مثلث را توضیح دهد.
- ۱۱- مثال‌های حل شده در این فصل را فراگیرد.

## ۱-۱- کلیات

برای شناخت هندسه باید با این نکات آشنا شد:

**تعریف:** تعریف مفهوم هندسی یعنی شناساندن آن به دیگران؛ به گونه‌ای که صفات و ویژگی آن مفهوم را بتوان به اندازه‌ی لازم و کافی بیان نمود. از خصوصیات مهم هر تعریف آن است که جامع و مانع باشد.

مفاهیم اولیه یا تعریف نشده: هر تعریف با استفاده از مفاهیم تعریف‌های قبلی بیان می‌شود. برای مثال، در تعریف دو زاویه‌ی مجاور لازم است از قبل تعریف زاویه‌ی ضلع، صفحه و نظایر آن را بدانیم. بدین ترتیب، هر تعریف به یک یا چند تعریف قبلی بستگی دارد. بعضی از تعریف‌ها تعریف قبلی ندارند و خود اولین تعریف هستند. این گونه موارد را «تعریف نشده» می‌نامیم و بدون تعریف آن‌ها را می‌پذیریم. هر مفهوم تعریف نشده را «مفهوم اولیه» یا «مفهوم نخستین» می‌گویند؛ مانند: نقطه، خط، صفحه و فضا.

**گزاره:** هر جمله‌ی خبری را «گزاره» می‌گویند. گزاره ممکن است به صورت درست و نادرست یا شرطی بیان شود. برای نمونه: مجموع دو عدد ۵ و ۷ عدد «۱۲» است (گزاره‌ی درست). حاصل ضرب دو عدد ۴ و ۵ عدد «۲۵» است (گزاره‌ی نادرست). اگر درس بخوانیم در آینده فرد مفیدی خواهیم شد (گزاره‌ی شرطی).

**برهان:** «برهان» عبارت است از استدلال برای اثبات درستی گزاره از طریق گزاره‌هایی که قبلاً درستی آن‌ها پذیرفته شده است.

**قضیه:** در هر گزاره‌ای که برای اثبات درست بودنش از برهان استفاده شود «قضیه» نامیده می‌شود. هر قضیه شامل دو قسمت: «فرض» و «حکم» است. قسمت نخست فرض قضیه، گزاره یا گزاره‌هایی است که درست بودن آن‌ها را پذیرفته‌ایم.

قسمت دوم حکم یا نتیجه‌ی قضیه، گزاره یا گزاره‌هایی است که درست بودن آن‌ها را می‌خواهیم ثابت کنیم؛ مانند: «هر نقطه‌ی واقع بر عمود منصف یک پاره خط، از دو سر آن پاره خط به یک فاصله است» که قسمت اول (هر نقطه واقع بر عمود منصف یک پاره خط) «فرض قضیه» و قسمت دوم (از دو سر آن پاره خط به یک فاصله است) «حکم یا نتیجه‌ی قضیه» است.

**اصل:** گزاره‌ای که درستی آن را بدون اثبات می‌پذیریم و برای اثبات قضیه‌ها به آن استناد می‌کنیم «اصل» نامیده می‌شود.

**مثال:** هر دو نقطه‌ی متمایز یک خط راست و تنها یک خط راست را مشخص می‌کنند یا از هر نقطه‌ی خارج یک خط فقط یک خط می‌توان موازی آن رسم کرد.

**مکان هندسی:** مکان مجموعه‌ی نقاطی است که همه‌ی آن نقاط دارای ویژگی هندسی مشترکی

باشند و هر نقطه که دارای چنین ویژگی باشد عضو آن مجموعه محسوب شود؛ مانند تعریف دایره : دایره مکان هندسی نقاطی است از یک صفحه که فاصله‌ی آن‌ها از نقطه‌ی ثابتی در آن صفحه مساوی باشند.

تذکر: در این کتاب که مطالب آن به صورت کاربردی است اثبات حکم هر قضیه مطرح نیست و هر قضیه بدون رعایت تقدم و تأخر به گونه‌ی کاربردی عنوان شده است.

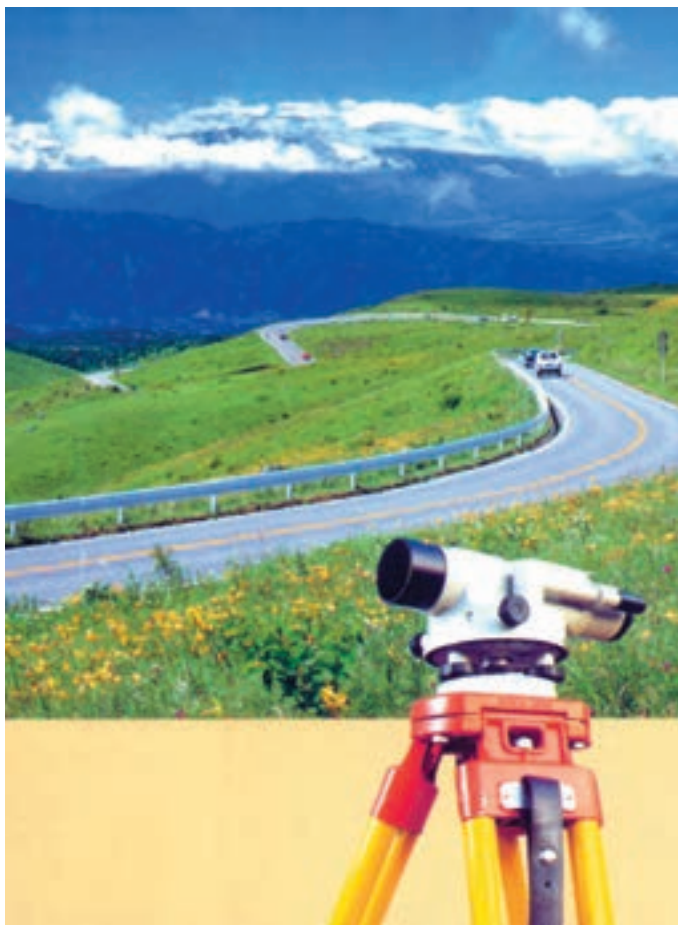

شکل ۱-۱

## ۲-۱- تعریف زاویه (Angle)

زاویه عبارت است از مجموعه‌ی نقاطی از صفحه که به دو خط با مبدأ مشترک محدود باشند و آن دو نیم خط را شامل شوند.

مبدأ مشترک را «رأس زاویه» و هر یک از دو نیم خط را «یک ضلع زاویه» گویند؛ مانند: زاویه‌ی  $xOy$  که آن را به صورت  $O$  # و یا  $xOy$  # نمایش می‌دهند (شکل ۲-۱).

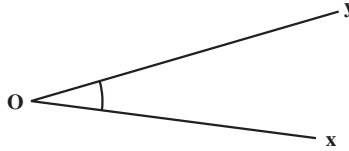

شکل ۲-۱

## ۳-۱- انواع زاویه

زاویه‌ی نیم صفحه، زاویه‌ی قائمه، زاویه‌ی حاده (تند)، زاویه‌ی منفرجه (باز)، زاویه‌ی صفر، زاویه‌ی کوژ (محدب) و زاویه‌ی کاو (مقعر).

زاویه‌ی نیم صفحه: زاویه‌ای است که دو ضلع آن در یک امتداد باشند؛ مانند زاویه‌ی  $xOy$  # (شکل ۳-۱).

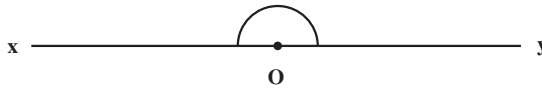

شکل ۳-۱

زاویه‌ی صفر: زاویه‌ای است که دو ضلع آن بر هم منطبق باشند و زاویه‌ی خارجی زاویه‌ی صفر را «زاویه‌ی تمام صفحه» گویند (شکل ۴-۱).

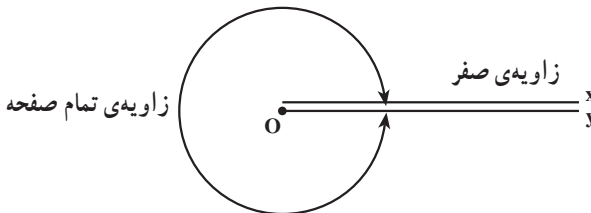

شکل ۴-۱

زاویهی قائمه (Rectangle): نصف زاویهی نیم صفحه را «زاویهی قائمه» گویند (شکل ۵-۱).

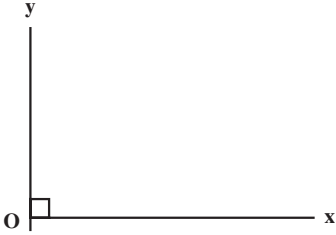

شکل ۵-۱

زاویهی حاده یا زاویهی تند: زاویه‌ای است که از زاویهی قائمه کوچک تر است (شکل ۶-۱).

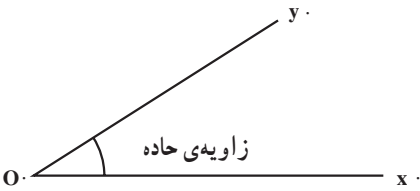

شکل ۶-۱

زاویهی منفرجه یا زاویهی باز: زاویه‌ای است که اندازه‌ی آن از زاویهی قائمه بزرگ تر و از زاویهی نیم صفحه کوچک تر باشد (شکل ۷-۱).

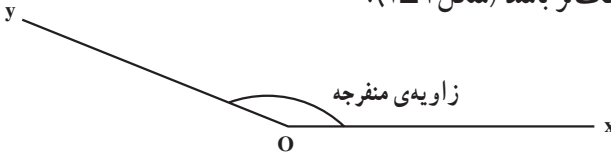

شکل ۷-۱

زاویهی کوژ (محدب): زاویه‌ای است که از زاویهی نیم صفحه کوچک تر باشد (شکل ۸-۱).

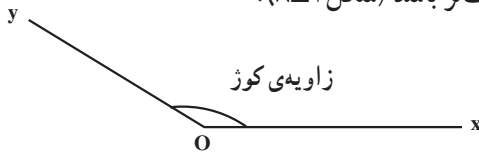

شکل ۸-۱

زاویهی کاو (مقعر): زاویه‌ای است که از زاویهی نیم صفحه بزرگ تر است (شکل ۹-۱).

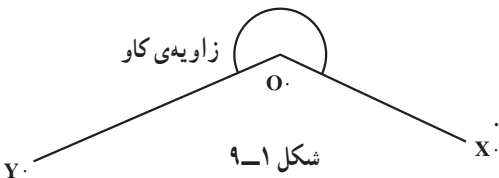

شکل ۹-۱

## ۴-۱- حالات دو زاویه نسبت به هم

دو زاویه نسبت به هم ممکن است: مجاور، متمم، مکمل، مجانب و متقابل به رأس باشند.  
 دو زاویه‌ی مجاور: دو زاویه‌ای هستند که در رأس و یک ضلع مشترکند و دو ضلع غیر مشترک آن‌ها در دو طرف ضلع مشترکشان قرار دارد؛ مانند دو زاویه‌ی  $\angle AOB$  و  $\angle BOC$  (شکل ۱-۱۰).

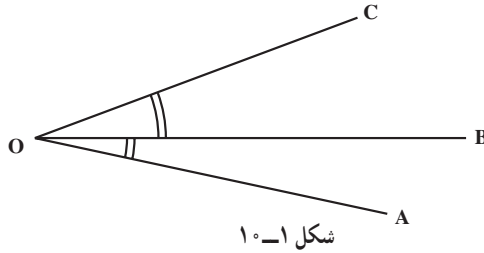

دو زاویه‌ی متمم: دو زاویه‌ای هستند که مجموع آن‌ها یک زاویه‌ی قائمه باشد؛ مانند دو زاویه‌ی متمم  $\angle AOB$  و  $\angle COD$  (شکل ۱-۱۱)، هم‌چنین دو زاویه‌ی  $\angle Z$  و  $\angle \alpha$ ، (شکل ۱-۱۲).

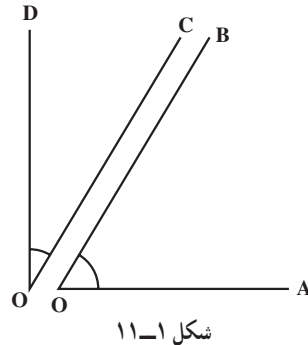
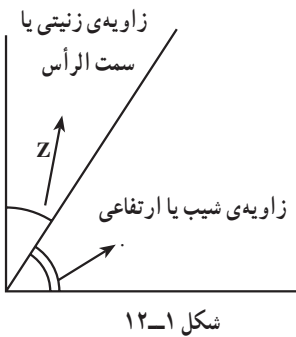

دو زاویه‌ی مکمل: دو زاویه‌ای هستند که مجموع آن‌ها  $180^\circ$  درجه باشد.  
 دو زاویه‌ی مجانب: دو زاویه‌ی مجاور است که مجموع آن‌ها  $180^\circ$  باشد؛ مانند دو زاویه‌ی  $\angle AOB$  و  $\angle COB$  (شکل ۱-۱۳).

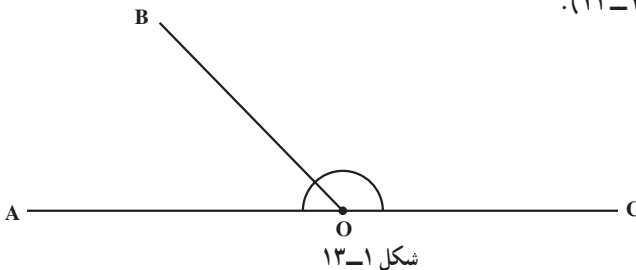



دو زاویه‌ی متقابل به رأس: دو زاویه‌ای است که در رأس، مشترک و هر ضلع یک زاویه در امتداد ضلع زاویه‌ی دیگر است و دو زاویه‌ی متقابل به رأس با هم برابرند؛ مانند دو زاویه‌ی  $xoy$  و  $x'oy'$ . (شکل ۱-۱۴).

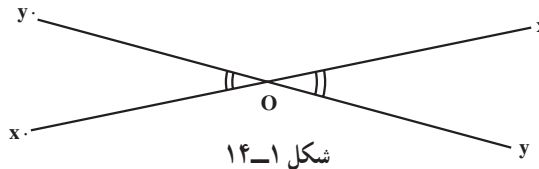

شکل ۱-۱۴

## ۱-۵- واحدهای زاویه

برای اندازه‌گیری زاویه واحدهایی را تعریف کرده‌اند که از آن جمله است: درجه، گراد، رادیان. تعریف درجه (Degree): زاویه‌ی مقابل به  $\frac{1}{360}$  پیرامون دایره را «درجه» گویند. اگر درجه را به  $60$  قسمت مساوی تقسیم کنیم هر قسمت را یک دقیقه می‌گویند و هرگاه یک دقیقه را به  $60$  قسمت مساوی تقسیم کنیم هر قسمت را یک ثانیه می‌نامند. برای مثال کمان سی‌وشش درجه و بیست و چهار دقیقه و پانزده ثانیه به صورت:  $36, 24, 15$  نمایش داده می‌شود.  
( : درجه، . : دقیقه و .. : ثانیه)

گراد (Gon): زاویه‌ی مقابل به  $\frac{1}{400}$  محیط دایره را «گراد» گویند و  $\frac{1}{100}$  گراد را «دقیقه‌ی گراد» و  $\frac{1}{10000}$  دقیقه‌ی گراد را «ثانیه‌ی گراد» گویند. عدد گراد به صورت اعشاری نوشته می‌شود. به طوری که ارقام صحیح نشان‌دهنده‌ی «گراد» و دو رقم اول اعشاری نشان‌دهنده‌ی «دقیقه‌ی گراد» و ارقام سوم و چهارم اعشاری نشان‌دهنده‌ی «ثانیه‌ی گراد» است؛ مانند:  $85$  درجه‌ی گراد و  $43$  دقیقه و  $75$  ثانیه. عدد:  $85/4375$  با حرف gr نمایش داده می‌شود.

رادیان (Radian): اندازه‌ی زاویه‌ی مقابل به قوسی از پیرامون یک دایره که برابر شعاع همان دایره باشد یک «رادیان» گویند.

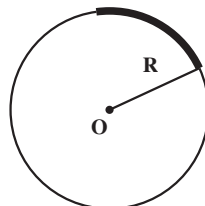

شکل ۱-۱۵

تبدیل واحدهای زاویه به یک دیگر: برای تبدیل واحدهای زاویه به یک دیگر – با توجه به تعاریف آن‌ها – از این فرمول استفاده می‌شود:

$$\frac{D}{180} = \frac{G}{200} = \frac{R}{\pi}$$

تذکر: هر نوع واحد زاویه با یک نماد مشخصی نمایش داده می‌شود؛ مانند: درجه به حرف «D»، گراد به حرف «G» و رادیان به حرف «R».

مثال ۱-۱: زاویه‌ی  $\alpha$  که توسط زاویه‌یاب درجه‌ای اندازه‌گیری شده برابر  $\alpha = 25^\circ, 42', 30''$  می‌باشد می‌خواهیم بدانیم زاویه فوق برابر چند گراد و چند رادیان است؟  
**راهکار کلی:** ما برای حل این گونه مسائل از فرمول کلی  $\frac{D}{180} = \frac{G}{200} = \frac{R}{\pi}$  که D نماد درجه و G گراد و R رادیان می‌باشد استفاده می‌کنیم و برای حل، هر پارامتر را که معلوم است به جای خود قرار داده و مجهولات دیگر را به دست می‌آوریم.

روش حل: معلومات طبق فرض مسئله  $D = 25^\circ, 42', 30''$  و مجهولات R و G هستند حال ابتدا برای به دست آوردن گراد رابطه  $\frac{D}{180} = \frac{G}{200}$  را در نظر می‌گیریم و به جای D مقدار  $25^\circ, 42', 30''$  را قرار داده و مجهول G را محاسبه می‌کنیم.

$$\frac{25^\circ, 42', 30''}{180} = \frac{G}{200} \Rightarrow 180 \times G = 200 \times (25^\circ, 42', 30'')$$

$$G = \frac{200 \times (25^\circ, 42', 30'')}{180} = 28 / 5648 \text{ گراد}$$

(تذکر: در محاسبه این فرمول از ماشین حساب استفاده کرده مد درجه را به کار می‌بریم)

سپس برای محاسبه رادیان (R) در فرمول  $\frac{D}{180} = \frac{R}{\pi}$  به جای D مقدار  $25^\circ, 42', 30''$  را قرار داده و مقدار R (رادیان) را به دست می‌آوریم.

$$\frac{25^\circ, 42', 30''}{180} = \frac{R}{\pi} \Rightarrow R = \frac{(25^\circ, 42', 30'') \times \pi}{180} = 0 / 44069 \text{ رادیان}$$

بحث و بررسی: از این مثال نتیجه‌گیری می‌کنیم که اگر ما با زاویه یا بهای درجه‌ای یا گراد کار کنیم با این رابطه می‌توانیم معادل آن را با واحدهای دیگر به دست آوریم و در محاسبات و فرمول‌های نقشه‌برداری از آن استفاده کنیم.

## ۱-۶- تعریف فرجه

مجموعه‌ای از نقاط فضا که بین دو نیم‌صفحه با مرز مشترک محدود باشد «فرجه» نام دارد. مرز مشترک دو صفحه را «یال فرجه» و هر نیم‌صفحه را «وجه فرجه» و زاویه‌ی بین دو نیم‌صفحه را «اندازه‌ی فرجه» می‌نامند.

**مسطحه‌ی فرجه:** زاویه‌ی فرجه یا زاویه‌ی بین دو صفحه را «مسطحه‌ی فرجه» گویند. اگر از نقطه‌ی  $O$  روی فصل مشترک دو صفحه‌ی  $P$  و  $P'$  نیم‌خط  $OA$  داخل صفحه‌ی  $P$  و نیم‌خط  $OB$  داخل صفحه‌ی  $P'$  را عمود بر فصل مشترک  $XX'$  رسم کنیم زاویه‌ی  $AOB$  «مسطحه‌ی فرجه» نامیده می‌شود (شکل ۱-۱۷).

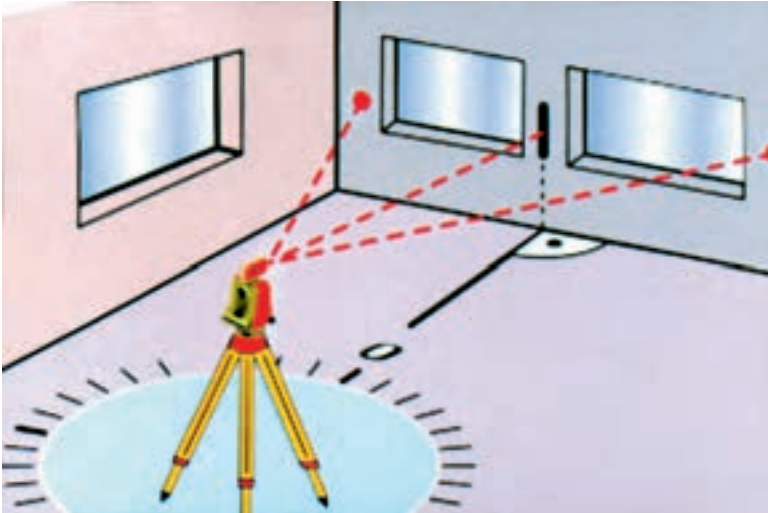

شکل ۱-۱۶- نمایش اندازه‌گیری زاویه‌ی افقی

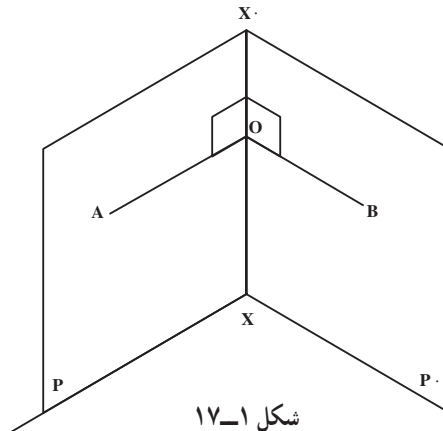

شکل ۱-۱۷

دو صفحه‌ی عمود برهم: دو صفحه را وقتی عمود برهم گویند که مسطحه‌ی فرجه‌ی آن قائمه باشد (شکل ۱۸-۱).

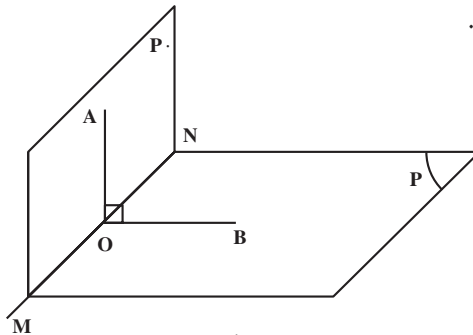

شکل ۱۸-۱

### ۷-۱- عمود و مایل

تعریف خط عمود بر یک خط: هرگاه زاویه‌ی بین دو خط  $d$  و  $d$  قائم باشد آن‌ها نسبت به هم

عمودند.

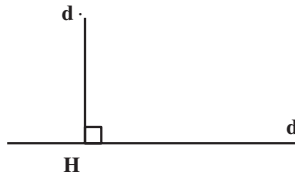

شکل ۱۹-۱

اصل: از یک نقطه‌ی خارج یک خط فقط یک خط می‌توان بر آن عمود رسم کرد و محل تلاقی خط عمود  $d$  را بر  $d$  (نقطه‌ی  $H$ ) «پای عمود» گویند.

### ۸-۱- عمود و مایل در صفحه

در یک صفحه از یک نقطه، مانند  $O$ ، می‌توان بی‌نهایت خط رسم کرد که خط  $d$  را مطابق شکل ۲۰-۱ قطع کنند و از این بی‌نهایت خط فقط یک خط مانند  $OH$  عمود بر خط  $d$  هستند و بقیه‌ی خطوط نسبت به  $d$  مایل بوده نقاط  $M$  و  $N$  پای مایل‌های  $OM$  و  $ON$  هستند.

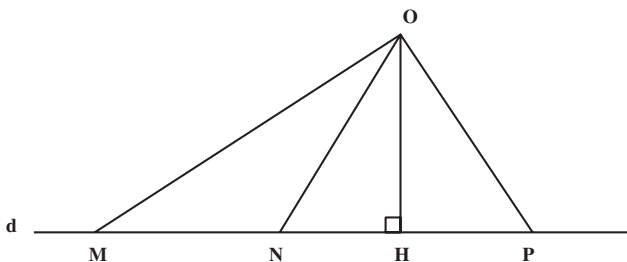

شکل ۲۰-۱

### قضیه:

الف) طول عمود از طول هر مایلی کوچک تر است.  
ب) اگر پای هر دو مایل از پای عمود به یک فاصله باشد طول آن دو مایل برابرند و به عکس.  
ج) از هر دو مایل مایلی بزرگ تر است که پایش از پای عمود دورتر باشد.



شکل ۱-۲۱- یک نمونه از کاربرد خاصیت عمود و مایل در نقشه برداری

اندازه گیری طول افقی: اگر در مترکشی در حالتی که یک طرف متر در یک نقطه ی ثابت (روی بلندی) و طرف دیگر آن در امتداد ریسمان شاغولی بالا و پایین برده شود تا کم ترین اندازه را بخوانیم در این صورت امتداد متر افقی است زیرا طبق قضیه عمود کوتاه تر از مایل است بنابراین امتداد متر بر امتداد ریسمان شاغول عمود است و در نتیجه افقی می باشد.

فاصله ی نقطه تا خط: عبارت است از طول عمودی که از آن نقطه بر خط فرود آید (مطابق

شکل ۱-۲۲ طول OH).

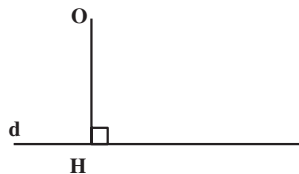

شکل ۱-۲۲

## ۹-۱- عمود و مایل در فضا

تعریف خط عمود بر یک صفحه: قضیه: هرگاه خطی بر دو خط متقاطع از صفحه‌ای عمود باشد بر آن صفحه عمود است.

قضیه: هرگاه خطی بر صفحه‌ای عمود باشد بر تمام خطوط آن صفحه عمود است. «از یک نقطه فقط یک خط می‌توان بر صفحه عمود کرد.»

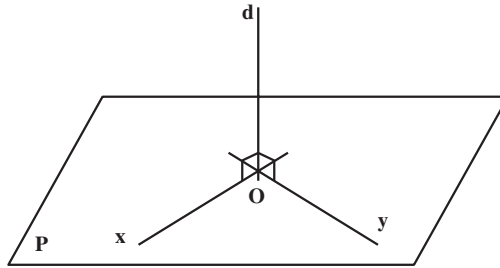

شکل ۱-۲۳

اثبات قضیه: می‌دانیم مطابق شکل ۱-۳۹ از هر نقطه مانند  $O$  خارج صفحه‌ی  $P$  بی‌نهایت خط می‌توان رسم کرد که تنها یک خط مانند  $OH$  عمود بر صفحه‌ی  $P$  است و بقیه‌ی خطوط نسبت به صفحه‌ی  $P$  مایل بوده، نقطه‌ی  $H$  پای عمود  $OH$  و نقاط  $M$  و  $N$  پای مایل‌های  $OM$  و  $ON$  هستند.

مثال ۱-۲: کاربرد خاصیت خط عمود بر یک صفحه در برپایی یک ستون قائم. می‌خواهیم یک ستون فلزی ساخته شده را روی صفحه ستون به صورت قائم نصب و جوشکاری نماییم. راهکار کلی: می‌دانیم طبق قضیه وقتی یک خط بر یک صفحه عمود است که بر دو خط متقاطع از صفحه عمود باشد یعنی مطابق شکل زیر تنها عمود بودن ستون  $od$  بر خط  $oy$  کافی نیست بلکه باید بر خط  $ox$  نیز عمود باشد و در عمل با استفاده از دو دوربین زاویه‌یاب به صورت زیر اجرا می‌کنیم.

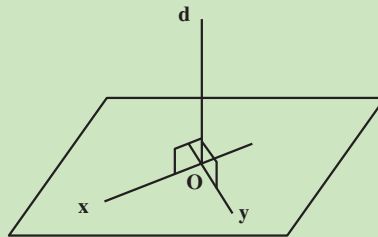

شکل ۱-۲۴

**روش حل:** ابتدا (به وسیله دو عدد نبشی به صورت شکل ۱-۲۵) محل ستون را در روی صفحه ستون مشخص می‌کنیم و سپس ستون را با جرثقیل در محل خود قرار داده و برای تثبیت آن به شکل قائم هم‌زمان از دو زاویه یاب طبق شکل مستقر می‌کنیم و هر دو دوربین را به یک لبه ستون نشانه روی کرده و امتداد قائم تار رتیکول آن‌ها را روی لبه ستون قرار می‌دهیم. وقتی ستون به طور صحیح و دقیق عمود بر صفحه ستون است که امتداد قائم تار رتیکول هر دو زاویه یاب درست بر یک لبه ستون قرار گیرد.

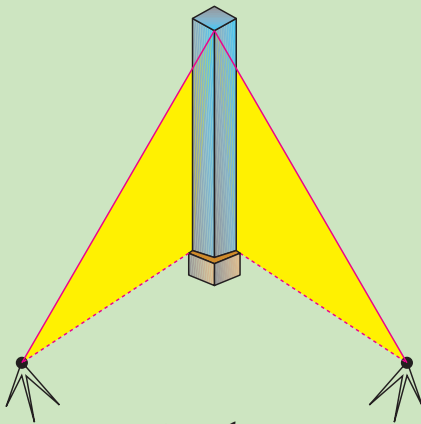

شکل ۱-۲۶

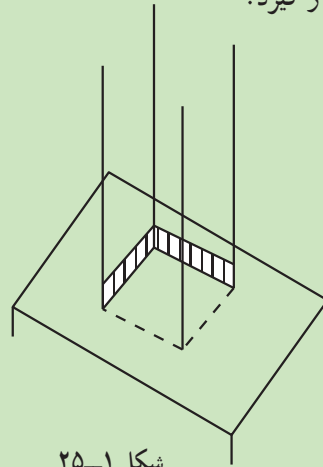

شکل ۱-۲۵

**بحث و بررسی:** نکته مهمی که برای نصب ستون عمود بر صفحه یا سطح تراز وجود دارد حداقل باید امتداد ستون از دو طرف کنترل شود یا به عبارت دیگر در یک زمان دو دوربین زاویه یاب باید مستقر و ستون را کنترل نمود.

### ۱-۱- تعریف مثلث (Triangle)

اگر سه خط دو به دو یک دیگر را قطع کنند؛ شکل ایجاد شده را «مثلث» می‌نامند. به عبارت دیگر اگر سه نقطه‌ی غیرواقع بر یک خط راست را دو به دو به یک دیگر وصل کنیم؛ شکل به دست آمده را مثلث گویند (شکل ۱-۲۷).

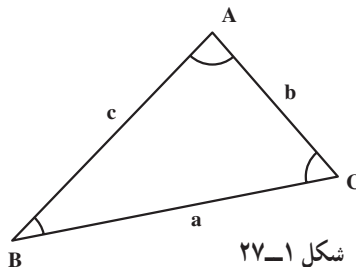

شکل ۱-۲۷

سه ضلع و سه زاویه‌ی هر مثلث را «اجزای اصلی مثلث» می‌نامند.  
اندازه‌ی هر ضلع مثلث را با حرف کوچک رأس مقابل به آن نمایش می‌دهند.  
در هر مثلث همواره اندازه‌ی یک ضلع از مجموع دو ضلع دیگر کوچک‌تر است مثلاً  $a < b + c$ .  
در هر مثلث مجموع زوایای داخلی برابر  $180^\circ$  درجه (یا  $200^\circ$  گراد) می‌باشد.

A. B. C.  $180^\circ$

### انواع مثلث

مثلث قائم‌الزاویه: اگر دو ضلع مثلث بر هم عمود باشند؛ مثلث را «قائم‌الزاویه» می‌نامند؛ بنابراین، در مثلث قائم‌الزاویه یکی از زوایا قائمه است (شکل ۲۸-۱).

- A.  $90^\circ$   
B. C.  $90^\circ$   
a. b و a. c

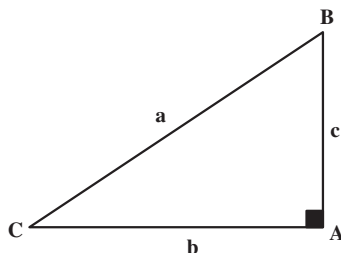

شکل ۲۸-۱

یک مثلث قائم‌الزاویه در سه حالت زیر معلوم و قابل ترسیم است:

الف - وتر و یک ضلع معلوم

ب - وتر و یک زاویه

ج - دو ضلع مجاور زاویه‌ی قائمه

مثلث متساوی‌الساقین: اگر دو ضلع مثلثی با هم برابر باشند؛ مثلث را «متساوی‌الساقین»

گویند (شکل ۲۹-۱).

- b. c  
B. C

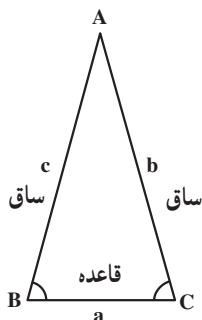

شکل ۲۹-۱



مثلث متساوی الاضلاع: اگر سه ضلع مثلث با هم برابر باشند؛ مثلث را «متساوی الاضلاع» می‌نامند.

تذکر: در هر مثلث متساوی الاضلاع سه زاویه با هم برابرند و هر یک مساوی  $60^\circ$  درجه است (شکل ۱-۳۰).

$\hat{A} . \hat{B} . \hat{C} . 60^\circ$   
 $a . b . c$

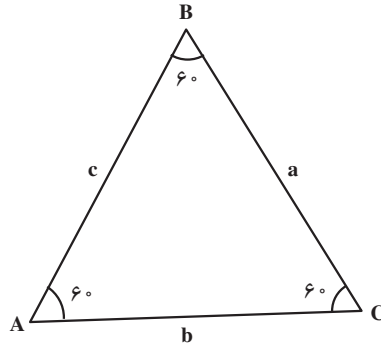

شکل ۱-۳۰

## خودآزمایی

۱- برای شناساندن مفهوم هندسی به دیگران چه باید کرد و چه شرایطی را باید در نظر گرفت؟

۲- هر یک از این عبارات را چنان کامل کنید که یک گزاره‌ی درست یا یک حکم درست حاصل شود:

الف) بعضی از تعریف‌ها تعریف قبلی ندارند و خود ..... هستند. این‌گونه موارد را ..... می‌نامیم و بدون تعریف آن‌ها را می‌پذیریم.

ب) نقطه، خط، صفحه و فضا از مفاهیم ..... هستند.

ج) یک جمله‌ی ..... را گزاره می‌گویند.

د) مجموع دو عدد ۶ و ۴ عدد ۱۵ می‌شود، یک گزاره‌ی ..... است.

ه) استدلال برای اثبات درستی یک ..... به کمک گزاره‌هایی که قبلاً درستی آن‌ها پذیرفته شده ..... گویند.

و) هر گزاره‌ای که برای اثبات درست بودنش از ..... استفاده شود ..... نامیده می‌شود.

۳- در تمرین‌های زیر گزاره‌های درست را با حرف «د» و گزاره‌های نادرست را با حرف «ن» مشخص کنید.

- الف) اصل گزاره‌ای است که درستی آن را با اثبات می‌پذیریم.
- ب) از هر نقطه خارج یک خط می‌توان بیش از یک خط موازی آن رسم کرد.
- ج) مکان هندسی، مجموعه نقاطی است که همه‌ی آن نقاط دارای ویژگی هندسی مشترکی باشند.

۴- در شکل ۳۱-۱ زاویه‌های کوژ و کاو را معین کنید.

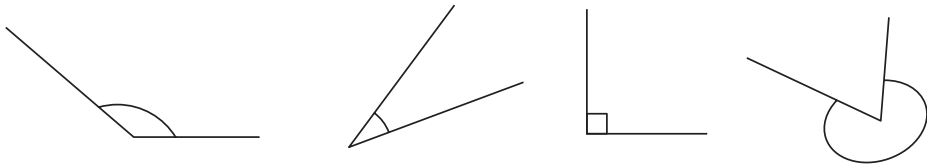

شکل ۳۱-۱

۵- در شکل‌های زیر کدام یک از دو زاویه نسبت به هم مجاور، متقابل یا مجانب هستند؟

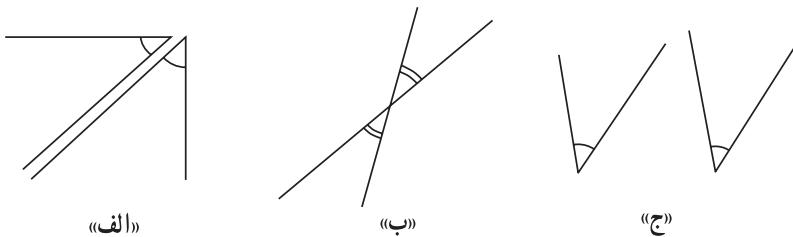

شکل ۳۲-۱

۶- با استفاده از خاصیت دو زاویه‌ی متمم اگر ضلع AO عمود بر OC و BO عمود بر OD باشد

باشد ثابت کنید:  $\angle AOB = \angle COD$  یعنی  $\hat{1} = \hat{3}$

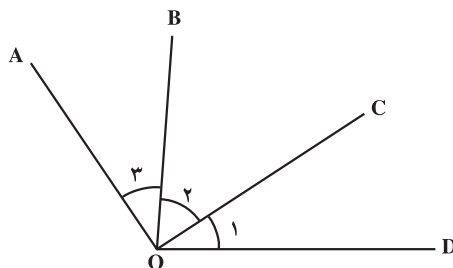

شکل ۳۳-۱

- ۷- دو زاویه شیب و زینتی در دوربین‌های زاویه‌یاب نسبت به هم چگونه‌اند؟ اگر با یک دوربین زاویه‌یاب زاویه زینتی آن ۲۳، ۸۵ باشد، زاویه شیب آن چند درجه است؟
- ۸- زاویه‌ی فراز و نشیب را تعریف کنید و کاربرد آن‌ها را در عمران بنویسید.
- ۹- ۲۷، ۳۵ چند گراد و چند رادیان است؟
- ۱۰- مطابق شکل ۱-۳۴ که لمب قائمی را نمایش می‌دهد اگر زاویه‌ی گراد  $46/58$  MOA # باشد زاویه‌ی شیب چند درجه است؟

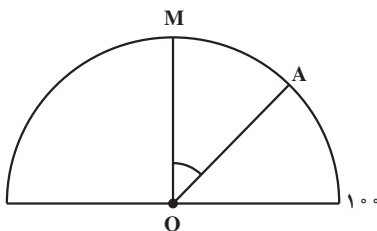

شکل ۱-۳۴

- ۱۱- آیا دو زاویه‌ی ۱۷۶ گراد و ۳۶، ۲۱ مکمل یک‌دیگر هستند؟
- ۱۲- مطابق شکل ۱-۳۵ زاویه‌ی SOA # ۴۵، ۲۳ است. زاویه‌ی مقابل به کمان SAB # چند گراد و چند رادیان است؟

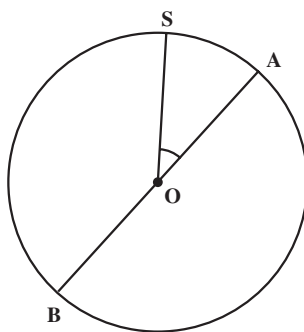

شکل ۱-۳۵

- ۱۳- ضلع‌های غیرمشترک دو زاویه‌ی مجاور بر هم عمودند اگر یکی از آن دو زاویه برابر  $3^\circ$  گراد باشد، زاویه‌ی دیگر چند درجه است؟
- ۱۴- از چهار زاویه‌ی مجاور %، & و . که حول نقطه‌ی M تشکیل شده‌اند زاویه‌های ۵۸ . . گراد،  $3^\circ$ ، ۸۷ % و  $\frac{2}{3}$  & رادیان هستند. اندازه‌ی زاویه‌ی . چند درجه است؟

۱۵- زاویه قائمه‌ی  $\angle XOY$  داده شده است اگر  $OX$  نیم‌ساز زاویه‌ی  $\angle AOB$  و  $OY$  نیز نیم‌ساز زاویه‌ی  $\angle COD$  باشد، ثابت کنید که زاویه‌های  $\angle AOC$  و  $\angle BOD$  مکمل هستند (شکل ۱-۳۶).

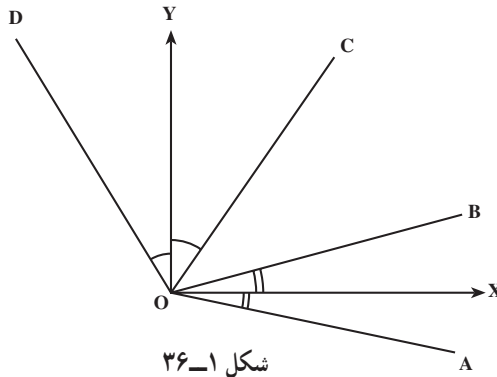

شکل ۱-۳۶

۱۶- در شکل ۱-۳۷، قله‌ی کوه با صفحات موازی برش خورده است. چرا مقاطع و محیط‌های آن‌ها با یکدیگر موازی‌اند؟ اگر صفحات، متساوی‌الفاصله باشند فصل مشترک صفحات موازی با سطح کوه منحنی‌هایی را تشکیل می‌دهند. این منحنی‌ها در نقشه برداری چه نامیده می‌شود و چه کاربردی دارد؟

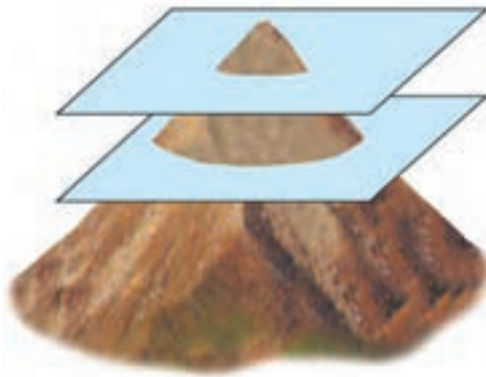

شکل ۱-۳۷

۱۷- آیا می‌توان مسطحه‌ی هر فرجه را با دوربین زاویه‌یاب اندازه‌گیری کرد؟ اصولاً چه نوع زاویه‌هایی را می‌توان به وسیله‌ی زاویه‌یاب اندازه‌گیری کرد؟

۱۸- برای برپا نمودن یک ستون به صورت عمود بر صفحه‌ی افق چه شرایطی باید برقرار

باشد؟ چگونه و با چه وسایلی باید این کار را انجام داد؟  
۱۹- قضیه‌ی طول عمود کوتاه‌تر از طول مایل است. چه خاصیتی در مترکشی سطح شیب‌دار دارد که می‌توان از آن استفاده نمود؟

### کارگروهی

دانش‌آموزان کلاس را به گروه‌های کوچک تقسیم کنید. برای هر گروه به صورت چرخشی در هر هفته سرگروه تعیین کنید. در هر گروه دانش‌آموزان به زبان خودشان درس را بازگو کنند و برای ارزیابی میزان یادگیری برای یکدیگر سؤال طرح کنند و پاسخ‌های دریافتی را ارزیابی کنند.  
سه مسأله مهم دیگری که به نظر شما لازم بود در این بخش آورده می‌شد ولی جای آن خالی است.

## تصویر (Projection)

هدف‌های رفتاری: پس از پایان این فصل از فراگیر انتظار می‌رود:

- ۱- تصویر قائم یک نقطه بر یک خط راست را توضیح دهد.
- ۲- تصویر یک پاره‌خط بر یک خط راست را توضیح دهد.
- ۳- اندازه‌ی طول تصویر یک پاره‌خط را محاسبه کند.
- ۴- تصویر یک نقطه را بر یک صفحه تعریف کرده، فاصله‌ی یک نقطه از صفحه‌ی تصویر را توضیح دهد.
- ۵- تصویر یک پاره‌خط بر یک صفحه را تعریف کرده، روش اندازه‌گیری طول این تصویر را توضیح دهد.
- ۶- فاصله‌ی دو صفحه‌ی موازی را تعریف کرده، کاربرد آن را در نقشه‌برداری شرح دهد.
- ۷- زاویه‌ی شیب یا زاویه‌ی ارتفاعی را تعریف نموده، کاربردهای آن‌ها را در نقشه‌برداری بیان کند.
- ۸- تصویر یک زاویه بر یک صفحه را تعریف کند.
- ۹- زاویه‌ی افقی را تعریف کرده، کاربرد آن را در نقشه‌برداری توضیح دهد.
- ۱۰- زاویه‌ی زینتی و زاویه‌ی سمت الرأسی را تعریف کرده، رابطه‌ی بین آن دو را بیان کند.
- ۱۱- با دانستن زاویه‌ی شیب یک امتداد بتواند زاویه‌ی زینتی همان امتداد را محاسبه کند.
- ۱۲- با دانستن زاویه‌ی زینتی یک امتداد بتواند زاویه‌ی شیب همان امتداد را محاسبه کند.
- ۱۳- مثال‌های حل شده‌ی فصل را فرا بگیرد.

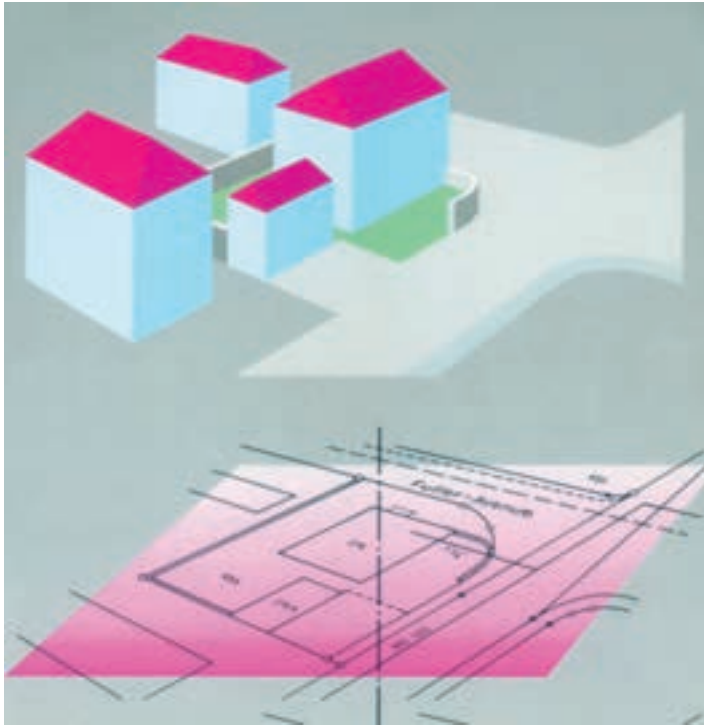

شکل ۱-۲

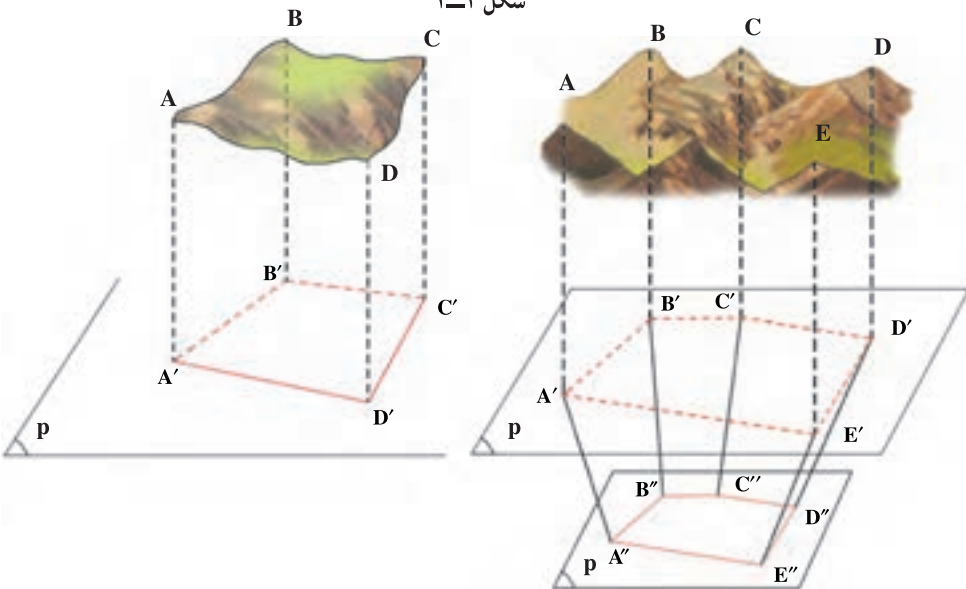

شکل ۲-۲- نقشه‌ی یک منطقه، تصویر افقی و کوچک شده‌ی سطح منطقه و عوارض آن بر روی یک صفحه‌ی افقی است.

## ۱-۲- تصویر قائم یک نقطه بر خط راست (Orthogonal Projection)

از نقطه‌ی  $A$  خطی بر  $x.x$  عمود می‌کنیم نقطه‌ی  $A'$  پای عمود را «تصویر قائم» و نقطه‌ی  $A$  بر خط  $x.x$  و عمود  $AA'$  را «مصور نقطه‌ی  $A$ » می‌نامند.

چون در این کتاب تنها تصویر قائم مورد نظر است از این پس هر جا سخن از تصویر قائم به میان آید برای اختصار کلمه‌ی «تصویر» را به کار می‌بریم و منظور از تصویر یک شکل، تصویر قائم آن شکل خواهد بود.

تذکر: تصویر هر نقطه روی خط  $x.x$  بر خود منطبق است.

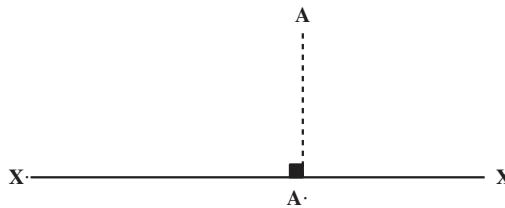

شکل ۲-۳

## ۲-۲- تصویر پاره خط بر خط راست

اگر تصویر پاره خط  $AB$  بر خط  $d$  عمود نباشد تصویر آن پاره خط بر خط  $d$  پاره خطی است که دو سر آن تصاویر دو سر پاره خط مفروض باشند (شکل ۲-۴). در شکل ۲-۵ پاره خط  $A.B$  تصویر پاره خط  $AB$  بر خط  $d$  است.

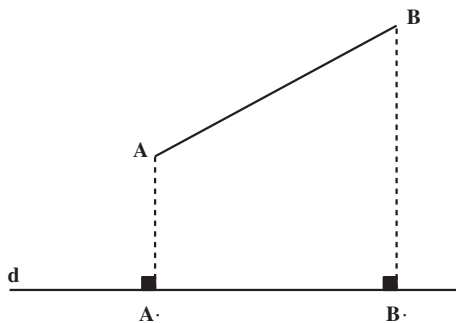

شکل ۲-۴

اگر پاره خط  $AB$  بر  $d$  عمود باشد، تصویر همه‌ی نقطه‌های  $AB$  یکی خواهد بود؛ در نتیجه تصویر پاره خط  $AB$  یک نقطه می‌شود.



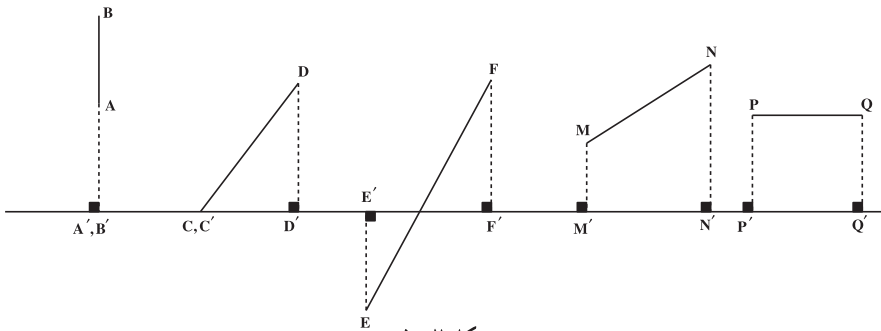

شکل ۲-۵

### ۲-۳- اندازه‌ی تصویر (مقدار جبری تصویر یک پاره‌خط بر یک خط)

می‌خواهیم اندازه‌ی  $A'B'$  را مطابق شکل زیر به دست آوریم. در مثلث قائم‌الزاویه  $\triangle BAH$

داریم:

$$\cos \alpha = \frac{AH}{AB}$$

(۱)

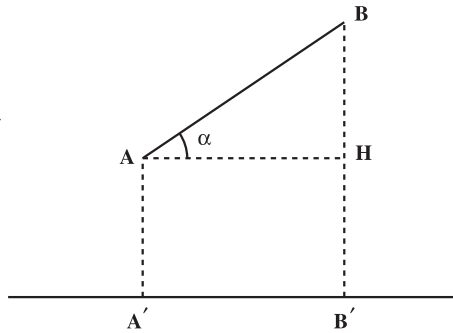

شکل ۲-۶

در نتیجه:  $AH = AB \cos \alpha$ ؛ چون  $A'B' = AH$  است.

بنابراین با جای‌گزینی در رابطه‌ی ۱:  $A'B' = AB \cos \alpha$  است. از این رو، مقدار جبری تصویر یک پاره‌خط بر یک خط برابر است با حاصل ضرب اندازه‌ی پاره‌خط در کسینوس زاویه‌ی بین پاره‌خط و تصویر آن.

مثال ۲-۱: محاسبه طول افقی (تصویر افقی روی صفحه تراز) در صورتی که طول مایل و زاویه شیب آن معلوم باشند.

اندازه طول زمینی در سطح شیب‌دار که با افق زاویه  $\alpha = 46^\circ, 25', 36''$  می‌سازد  $32 / 249$  متر است مقدار آن در روی سطح افق چه قدر است؟  
**راهکار کلی:** برای به دست آوردن طول افقی از روی زاویه شیب و طول مایل طبق فرمول و

شکل زیر به دست می آید مطابق شکل  $D$  طول مایل و  $D_h$  طول افقی و  $\alpha$  زاویه شیب می باشد طبق تعریف کسینوس زاویه حاده در مثلث قائم الزاویه برابر است با ضلع مجاور بر وتر بنابراین :

$$\cos \alpha = \frac{D_h}{D} \Rightarrow D_h = D \cos \alpha$$

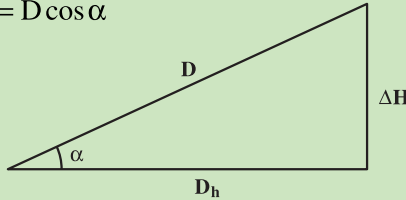

شکل ۲-۷

در این فرمول مقدار  $D$  و  $\alpha$  معلومند و  $D_h$  طول افقی از فرمول فوق محاسبه می شود. روش حل: از فرمول  $D_h = D \cos \alpha$  استفاده می کنیم مقدار  $D$  طول مایل معلوم و برابر است با  $249/32$  متر و مقدار زاویه شیب  $46^\circ, 25', 36''$  می باشد پس از قراردادن در رابطه فوق و با استفاده از ماشین حساب مقدار طول افقی برابر می شود با

$$D_h = 249 / 32 \cos(46^\circ, 25', 36'') = 171 / 85 \text{ متر}$$

بحث و بررسی: در نقشه برداری برای محاسبه مساحت یا برداشت و پیاده کردن نقاط طول افقی مورد نیاز می باشد بنابراین لازم است یا به صورت مستقیم یا مسئله فوق (غیر مستقیم) طول افق را به دست آوریم.

## ۲-۴- تصویر یک نقطه بر یک صفحه

اگر از نقطه  $A$  واقع در خارج صفحه خطی بر صفحه (تصویر) عمود کنیم و پای عمود را  $a$  بنامیم، نقطه  $a$  را «تصویر قائم نقطه  $A$ » می نامند (شکل ۲-۸).

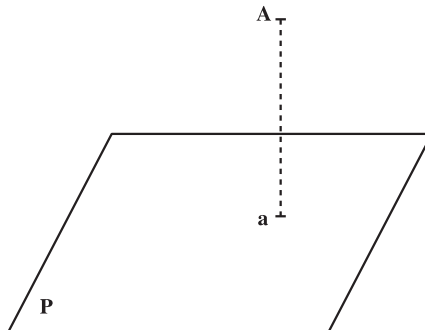

شکل ۲-۸

قضیه: هر نقطه فقط یک تصویر بر روی یک صفحه‌ی تصویر دارد.

## ۲-۵- فاصله‌ی یک نقطه تا صفحه‌ی تصویر

فاصله‌ی هر نقطه تا صفحه‌ی تصویر برابر است با طول عمودی که از آن نقطه بر آن صفحه رسم شود. در شکل ۲-۹ فاصله  $Aa$  است.

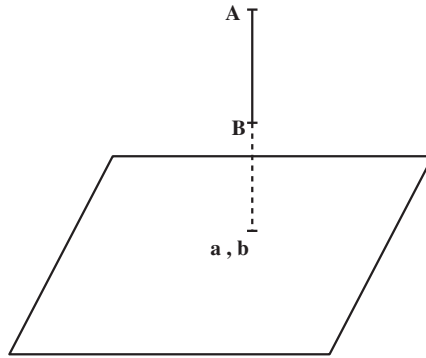

شکل ۲-۹

تذکر: اگر خط  $AB$  عمود بر صفحه‌ی تصویر باشد تصویر خط  $AB$  یک نقطه است.

## ۲-۶- تصویر یک پاره‌خط بر یک صفحه

تصویر پاره‌خط  $AB$  بر صفحه‌ی  $P$  عبارت است از پاره‌خط  $ab$  بر روی صفحه‌ی تصویر که از تصویر انتهای دو سر پاره‌خط  $AB$  به دست آمده باشد (شکل ۲-۱۰).

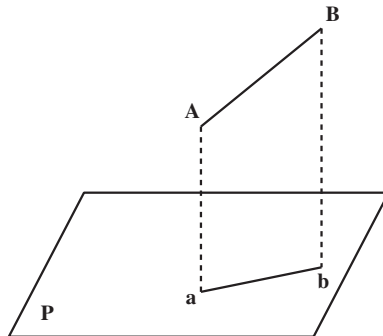

شکل ۲-۱۰

## ۲-۷- اندازه‌ی تصویر یک پاره‌خط بر یک صفحه

مطابق شکل ۲-۱۱ در مثلث قائم‌الزاویه‌ی  $\triangle BAH$  داریم:

$$\cos \alpha = \frac{AH}{AB}$$

در نتیجه:  $AH = AB \cos \alpha$

چون چهارضلعی  $AHAb$  یک مستطیل است، بنابراین:  $AH = ab$  است.

در نتیجه:  $ab = AB \cos \alpha$

تذکر: اگر صفحه‌ی  $P$  موازی سطح تراز باشد زاویه‌ی  $\alpha$  را «زاویه‌ی شیب خط  $AB$ » گویند.

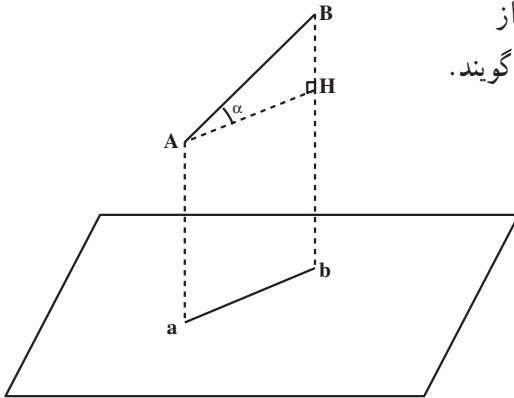

شکل ۲-۱۱

## ۲-۸- فاصله‌ی دو صفحه‌ی موازی

خط  $d$  را عمود بر دو صفحه‌ی موازی  $P$  و  $P'$  رسم می‌کنیم؛ خط  $d$  صفحه‌ی  $P$  را در نقطه‌ی  $a$  و صفحه‌ی  $P'$  را در نقطه‌ی  $b$  قطع می‌کند. طول  $ab$  را «فاصله‌ی دو صفحه‌ی موازی» گویند (شکل ۲-۱۲).

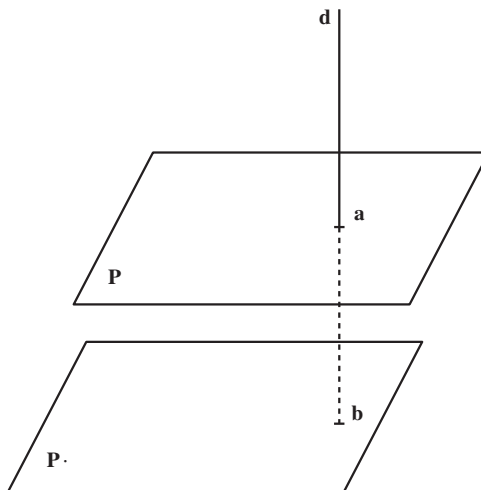

شکل ۲-۱۲

## ۹-۲- تعریف زاویه‌ی شیب و یا زاویه‌ی ارتفاعی (Slope Angle)

زاویه‌ای که هر پاره‌خط یا هر امتداد با تصویر خود روی صفحه‌ی افق می‌سازد را «زاویه‌ی شیب یا زاویه‌ی ارتفاعی آن پاره‌خط» گویند.

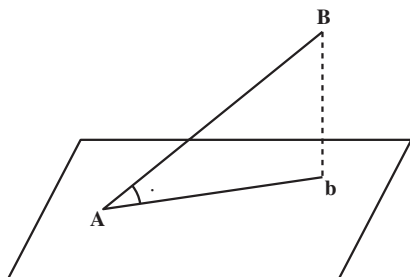

شکل ۲-۱۳

## ۱۰-۲- تصویر یک زاویه بر یک صفحه

تصویر هر زاویه بر صفحه‌ی تصویر به وضعیت صفحه‌ی زاویه نسبت به صفحه‌ی تصویر

بستگی دارد. اگر صفحه‌ی زاویه با صفحه‌ی تصویر موازی باشد؛ تصویر زاویه با خود زاویه مساوی می‌شود (شکل ۲-۱۴).

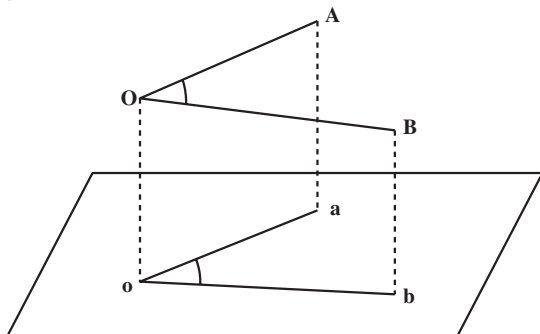

شکل ۲-۱۴

اگر صفحه‌ی زاویه نسبت به صفحه‌ی تصویر مایل باشد، مانند زاویه‌ی COD # برای به‌دست

آوردن تصویر زاویه، تصاویر نقاط O، C و D را بر روی صفحه‌ی تصویر به‌دست می‌آوریم. نقاط

o، c و d زاویه‌ی # cod بوده تصویر زاویه نیز

COD # است (شکل ۲-۱۵).

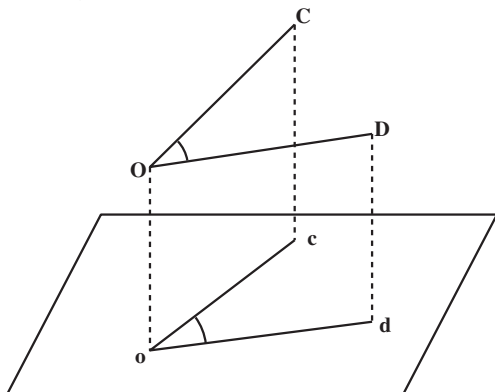

شکل ۲-۱۵

تذکر مهم: اگر صفحه‌ی P یک صفحه‌ی افقی باشد، تصویر زاویه‌ی COD # را «زاویه‌ی افقی» گویند. (صفحه‌ی افقی صفحه‌ای است که عمود بر امتداد شاغولی باشد.)

۱۱-۲- نمایش زاویه‌ی افقی (Horizontal Angle) و شیب (Slope Angle)  
 زاویه‌ی HZ (شکل ۱۶-۲) «زاویه‌ی افقی» و زوایای  $\alpha_1$  و  $\alpha_2$  را «زوایای شیب» گویند.

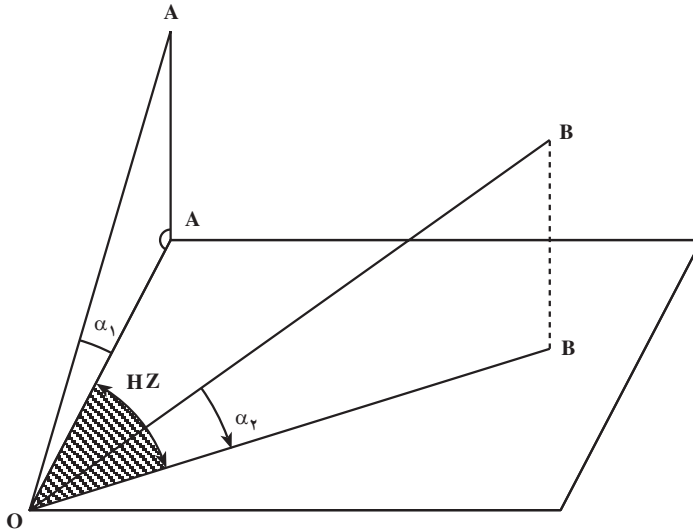

شکل ۱۶-۲

۱۲-۲- تعریف زاویه‌ی زینیتی یا سمت الرأسی (Zenith Angle)

زاویه‌ای که امتداد AB با امتداد قائم بر صفحه‌ی افق گذرنده از A پدیدار می‌سازد «زاویه‌ی زینیتی یا سمت الرأسی» گویند. می‌دانیم که مجموع زوایای شیب و زینیتی  $90^\circ$  درجه است: درجه  $90^\circ$  . z . (شکل ۱۷-۲).

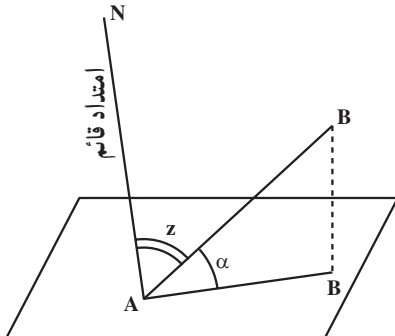

شکل ۱۷-۲

## مثال ۲-۲: تبدیل زوایای زینتی به زاویه‌ی شیب یا ارتفاعی

با دوربین تئودولیت (زاویه‌یاب زینتی) پس از نشانه روی مقدار لمب قائم آن  $۸۴^{\circ}, ۳۷', ۲۴''$  قرائت شده است مقدار زاویه ارتفاعی آن را به دست آورید و یا به عبارت دیگر در فرمول‌های تاکنومتری به جای  $\alpha$  چه مقدار را قرار دهیم.

**راهکار کلی:** می‌دانیم لمب قائم دوربین‌های تئودولیت به دو گونه ساخته می‌شود: ۱- صفر لمب قائم در امتداد افق است که در این حالت زاویه ارتفاعی یا شیب اندازه‌گیری می‌شود. ۲- صفر لمب قائم در امتداد قائم است که در این صورت زاویه‌ی زینتی به دست می‌آید و این دو مقدار با هم برابر نیستند و در ربع اول دو زاویه زینتی و ارتفاعی متمم یکدیگرند.

$$\alpha + z = 90^{\circ} \Rightarrow \alpha = 90^{\circ} - z$$

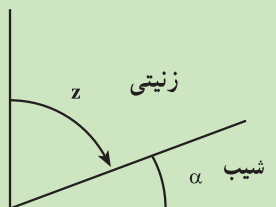

شکل ۲-۱۸

**روش حل:** در این مسئله طبق شکل زاویه قرائت شده زینتی می‌باشد. بنابراین برای به دست آوردن زاویه ارتفاعی از رابطه  $\alpha = 90^{\circ} - z$  استفاده می‌کنیم به طوری که مقدار  $z = ۸۴^{\circ}, ۳۷', ۲۴''$  و مقدار  $\alpha$  مجهول است در نتیجه:

$$\alpha = 90^{\circ} - ۸۴^{\circ}, ۳۷', ۲۴'' = ۵^{\circ}, ۲۲', ۳۶''$$

**بحث و بررسی:** نتیجه می‌گیریم برای به دست آوردن مقدار زاویه شیب  $\alpha$  از روی زاویه‌ی زینتی  $z$  با توجه به شکل‌ها و حالات مختلف زیر آن را به دست آورد.

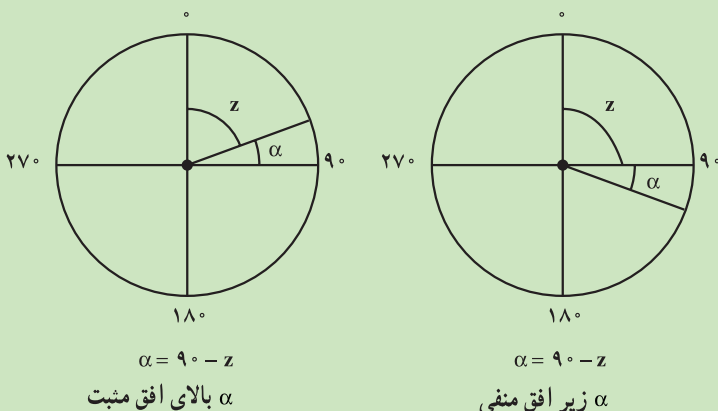

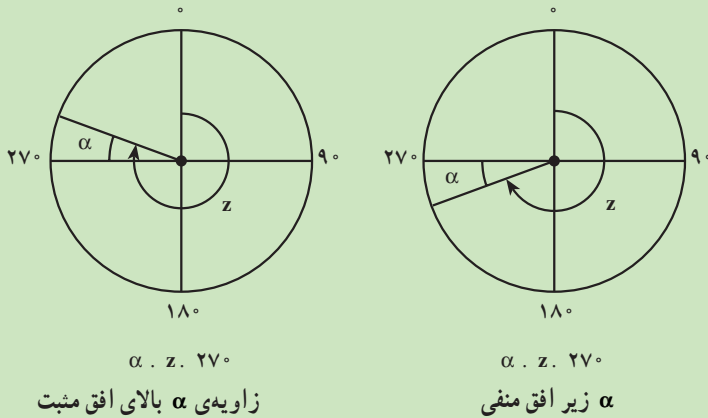

شکل ۲-۱۹

## خودآزمایی

- ۱- در چه صورت تصویر شکل F بر یک محور یا بر یک صفحه، منحصر به یک نقطه است؟
- ۲- در چه صورت تصویر شکل F بر صفحه، یک خط راست است؟
- ۳- کدام یک از گزاره‌های زیر درست و کدام نادرست است؟
  - (الف) تصویرهای دو خط متوازی بر هر صفحه دو خط متوازی اند.
  - (ب) اگر تصویرهای دو خط بر یک صفحه موازی باشند آن دو خط متوازی اند.
  - (ج) تصویرهای دو پاره خط متساوی بر هر صفحه دو پاره خط متساوی اند.
  - (د) اگر تصویرهای دو پاره خط بر یک صفحه متساوی باشند آن دو پاره خط متساوی اند.
  - (ه) اگر صفحه‌ی شکل مسطح بر صفحه‌ی تصویر عمود باشد تصویر قائم آن شکل منحصر به یک خط راست است.
- ۴- ثابت کنید اندازه‌ی تصویر هر پاره خط بر یک خط برابر است با حاصل ضرب اندازه‌ی پاره خط در کسینوس زاویه‌ی بین پاره خط و تصویر آن.
- ۵- آیا به وسیله‌ی شاغول و ریسمان می‌توان یک نقطه را بر صفحه‌ی افق یا صفحه‌ی تراز، تصویر نمود؟ چرا؟
- ۶- تصویر هر زاویه روی صفحه‌ی افقی را زاویه‌ی ..... گویند. این زاویه را به وسیله‌ی چه دوربینی اندازه‌گیری می‌کنند؟



۷- اندازه‌ی طول زمینی در سطح شیب‌دار که با افق زاویه‌ی  $28^\circ$ ،  $30^\circ$  می‌سازد  $128/25$  متر است. مقدار آن در روی سطح افق چه قدر است؟

### کارگروهی دانش‌آموزان

- ۱- برای این فصل هم مانند صفحه ۱۹ دانش‌آموزان درس را به زبان خود برای اعضای گروه با نظارت سرگروه خود بازگو کنند و با طرح سؤالات مربوط به درس میزان یادگیری گروه را ارزیابی کنند.
- ۲- پنج پرسش که قالب آن با متن پرسش‌های ۱ تا ۷ متفاوت باشد طرح کنید.

## کاربرد تشابه در نقشه برداری

هدف‌های رفتاری: پس از پایان این فصل از فراگیر انتظار می‌رود:

- ۱- اصطلاحات: پاره‌خط‌های متناسب، نسبت دو پاره‌خط، تناسب را شرح دهد و برای هر یک، مثالی بنویسد.
- ۲- قضیه‌ی تالس را بیان کند و درستی رابطه‌ی تالس را با یک مثال با رسم شکل شرح دهد.
- ۳- دو شکل متشابه را با رسم شکل توضیح دهد.
- ۴- حالت‌های مختلف دو مثلث متشابه را با رسم شکل شرح دهد و برای هر حالت یک مثال بیان کند.
- ۵- برای کاربرد تشابه حداقل ۷ مورد مختلف مثال عملیاتی را همراه راه حل آن‌ها بنویسد.



شکل ۳-۱- نمایش موضوع تشابه

### ۳-۱- پاره خط‌های متناسب

نسبت: نسبت دو مقدار از یک چیز عبارت است از خارج قسمت تقسیم اندازه‌های آن دو مقدار بر حسب یک واحد. نسبت دو مقدار عدد مطلق است؛ بنابراین، بر حسب واحد معین بیان نمی‌شود. نسبت دو مقدار را به صورت عدد کسری یا یک جفت مرتب اعداد نمایش می‌دهیم؛ مانند:  $\frac{a}{b}$  (فرض  $b \neq 0$ ) است. (و یا نسبت  $a$  به  $b$  با فرض  $b \neq 0$ )

نسبت دو پاره خط: نسبت دو پاره خط، نسبت اندازه‌های آن‌ها بر حسب یک واحد طول است. نسبت دو پاره خط  $AB$  و  $CD$  را به صورت  $\frac{AB}{CD}$  می‌نویسیم. اگر اندازه‌ی پاره خط  $AB$  مساوی ۳ سانتی‌متر و اندازه‌ی پاره خط  $CD$  مساوی ۶ سانتی‌متر باشد، نسبت:  $\frac{AB}{CD} = \frac{3}{6} = \frac{1}{2}$  خواهد بود.

تناسب: تناسب رابطه‌ای است که تساوی دو نسبت را بیان می‌کند؛ مانند رابطه‌ی:  $\frac{a}{b} = \frac{c}{d}$ .

### ۳-۲- قضایای تالس

قضیه: اگر چند خط متوازی از یک صفحه یک ضلع را قطع کنند و بر آن پاره خط‌های متساوی پدید آورند بر هر خط دیگر که آن‌ها را قطع کند نیز پاره خط‌های متساوی پدید می‌آورند. یعنی اگر در شکل ۲-۳ خط‌های متوازی  $d_1$  و  $d_2$  ... از صفحه‌ی  $P$  خط (را در نقاط  $A$ ،  $B$  و  $C$  و خط دیگر (را در نقاط  $A'$ ،  $B'$ ،  $C'$  و ... قطع کرده باشند و  $AB = BC = CD$  باشند، ثابت می‌شود:  $A'B' = B'C' = C'D'$ .

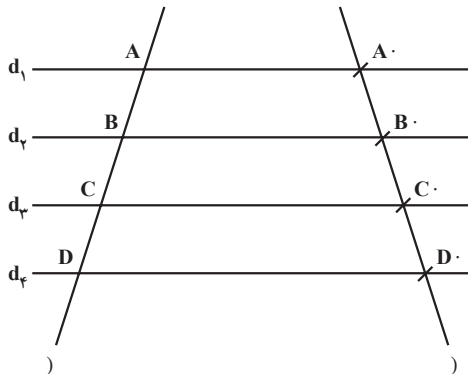

شکل ۲-۳

قضیه‌ی تالس: خطی که موازی یک ضلع مثلثی رسم شود بر دو ضلع دیگر یا بر امتداد آن‌ها پاره‌خط‌های متناظری پدید می‌آورد که با اضلاع متناظر از آن مثلث متناسبند. در شکل ۳-۳؛ برای

نمونه در مثلث  $ABC$ ،  $MN \parallel BC$  فرض و حکم مثلث:  $\frac{AM}{AN} \cdot \frac{BM}{CN}$  می‌باشد.

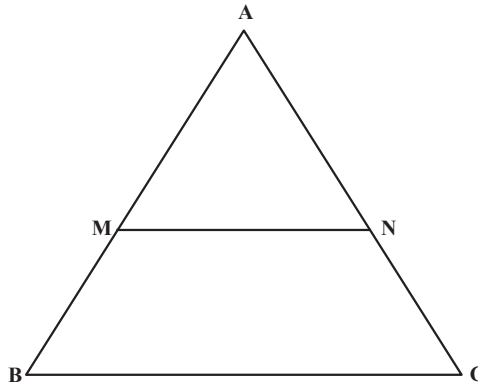

شکل ۳-۳

قضیه: خطی که موازی یک ضلع مثلثی رسم شود با دو ضلع دیگر یا با امتدادهای آن‌ها مثلثی پدید می‌آورد که ضلع‌های آن نظیر به نظیر با اضلاع همان مثلث، متناسب می‌شود. برای نمونه در

مثلث  $ABC$ ،  $MN \parallel BC$  فرض و  $\frac{AM}{AB} \cdot \frac{AN}{AC} \cdot \frac{MN}{BC}$  حکم می‌باشد.

### ۳-۳- تشابه دو شکل

به دو شکل ۱-۳ نگاه کنید. چه شباهت‌ها و تفاوت‌هایی بین آن‌ها وجود دارد؟

هر دو در واقع یک تصویر، اما با اندازه‌های مختلف هستند. این شکل‌های شبیه به هم را «متشابه» گویند. می‌بینید که تناسب بین بزرگی و کوچکی و فاصله‌های قسمت‌های مختلف در هر دو صورت یکی است و تفاوت فقط در اندازه‌های آن‌هاست. شکل‌های متشابه کاربردهای بسیاری در زندگی معمولی ما دارند.

برای مثال، یکی از بهترین راه‌های دادن نشانی (آدرس) به افراد، استفاده از نقشه است. نقشه، تصویری از دنیای واقعی در ابعاد کوچک‌تر و تشابه با آن است؛ هم‌چنین برای ساختن یک ساختمان یا یک وسیله، طراحی ماکت آن که مشابه با ساختمان یا وسیله‌ی اصلی است، کمک مهمی به حساب می‌آید.

تشابه دو شکل هندسی: دو شکل هندسی را وقتی با هم «متشابه» گویند که اضلاع متناظر، متناسب باشند و زوایای نظیر به نظیر، مساوی یکدیگر باشند.

تشابه دو مثلث:

قضیه: هرگاه دو زاویه از مثلثی با دو زاویه از مثلث دیگر مساوی باشند آن دو مثلث متشابه‌اند (شکل ۳-۴).

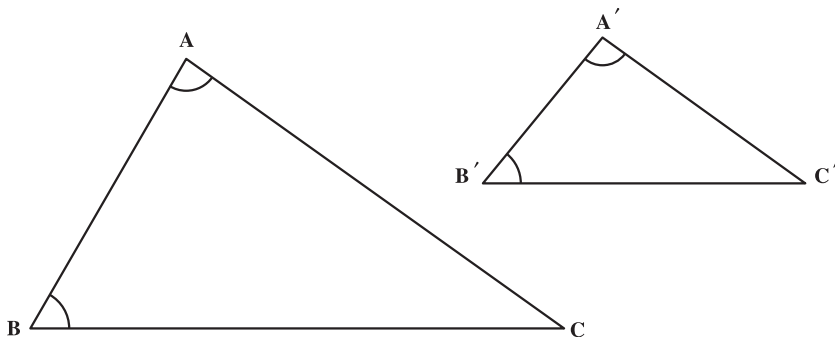

شکل ۳-۴

فرض:  $\angle B' = \angle B$  و  $\angle A' = \angle A$

حکم:  $\Delta ABC \sim \Delta A'B'C'$

قضیه: هرگاه یک زاویه از مثلثی با یک زاویه از مثلث دیگر متساوی و اضلاع این زاویه‌ها متناسب باشند، دو مثلث متشابه‌اند (شکل ۳-۵).

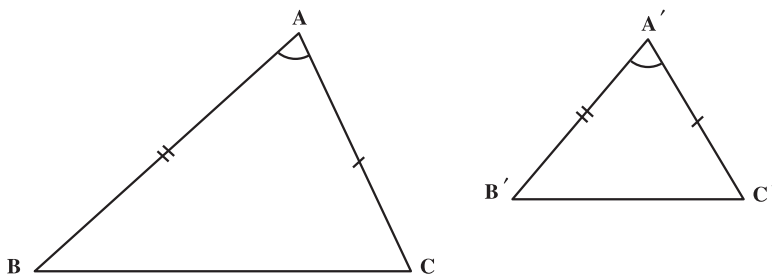

شکل ۳-۵

فرض:  $\angle A' = \angle A$  و  $\frac{A'B'}{AB} = \frac{A'C'}{AC}$

حکم:  $\Delta ABC \sim \Delta A'B'C'$

قضیه : هرگاه سه ضلع مثلثی با سه ضلع مثلث دیگر نظیر به نظیر متناسب باشند ؛ دو مثلث متشابه اند (شکل ۳-۶).

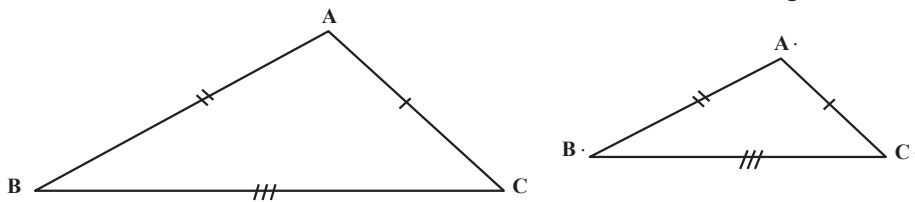

شکل ۳-۶

$$\text{فرض : } \frac{A.B.}{AB} \cdot \frac{A.C.}{AC} \cdot \frac{B.C.}{BC}$$

$$\text{حکم : } ABC \sim A.B.C.$$

### ۳-۴ کاربرد تشابه

کاربرد در سینما (شکل ۳-۷)



شکل ۳-۷

مثال ۳-۱ ارتفاع برج AB را با روش عکسبرداری (تشابه) به دست آورید.  
 راهکار کلی: اگر بخواهیم ارتفاع برج AB را به وسیله فن عکاسی تعیین کنیم برای این منظور شخصی در کنار برج می ایستد و سپس از برج و آن شخص عکس می گیریم اندازه ی ارتفاع برج و قد شخص را مطابق شکل به ترتیب h و a می نامیم و در عکس اندازه ی ارتفاع برج و قد شخص را (از روی عکس با خط کش) اندازه گیری می کنیم و آن ها را به ترتیب h و a می نامیم و هم چنین طول قد

شخص را که همان پارامتر  $a$  می باشد اندازه می گیریم با توجه به این که عکس با شکل اصلی متشابه است رابطه تشابه (که اضلاع متناظر متناسبند) را می نویسیم.

$$\frac{h}{a} = \frac{h}{a} \cdot a.h = ah \cdot \boxed{h \cdot \frac{ah}{a}}$$

با معلوم بودن مقادیر  $a$  و  $h$  مقدار  $h$  از فرمول فوق به دست می آید.

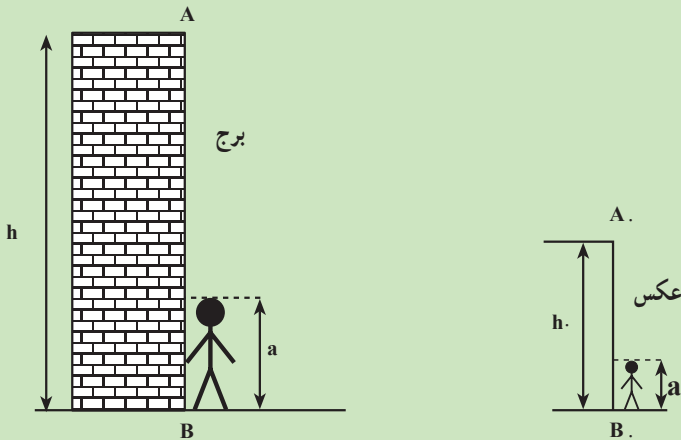

شکل ۳-۸

روش حل: با داشتن مقادیر  $a$  ارتفاع شخص و  $a$  ارتفاع شخص روی عکس و  $h$  ارتفاع برج روی عکس ارتفاع برج یعنی  $h$  به دست می آید.  
 بحث و بررسی: تشابه در حل مسائل نقشه برداری و فتوگرامتری کاربرد فراوان دارد.

مثال ۳-۲- برای اندازه گیری فاصله دو نقطه  $A$  و  $B$  که در دو طرف رودخانه قرار دارند و مترکشی به صورت مستقیم امکان پذیر نیست به ترتیب زیر عمل می کنیم (شکل ۳-۹) از نقطه  $B$  عمودی به طول  $70$  متر بر امتداد  $AB$  توسط گونیای مساحی روی زمین مشخص می کنیم و آن را  $C$  می نامیم و سپس از نقطه  $C$  عمود  $CD$  را به طول  $50$  متر از نقطه  $C$  بر امتداد  $CB$  رسم می کنیم از تقاطع دو امتداد  $AD$  و  $BC$  نقطه  $M$  به دست می آید و طول  $MC$  را اندازه گیری کرده  $15/40$  متر می شود مطلوب است محاسبه طول  $AB$ .

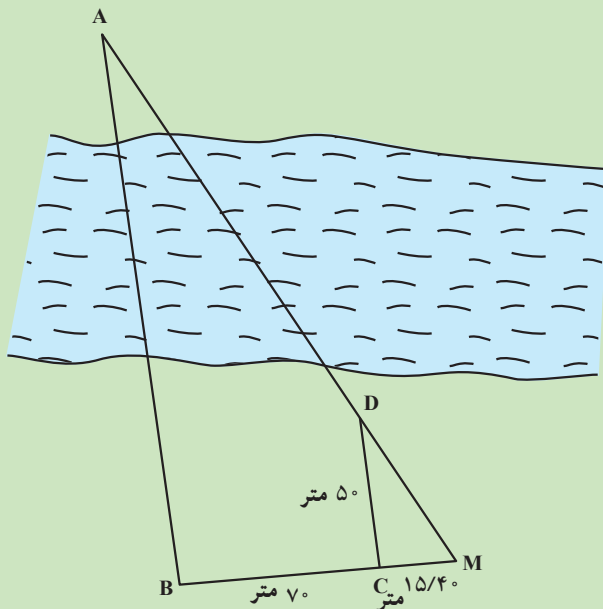

شکل ۳-۹

راهکار کلی: برای حل این مسائل از خاصیت دو مثلث متشابه استفاده می‌کنیم در این شکل

دو مثلث  $MBA$  و  $MCD$  باهم متشابه‌اند زیرا زاویه  $M$  در هر دو مشترک و زاویه  $\hat{C} . \hat{B} . 90^\circ$  و طبق قضیه هرگاه دو زاویه از مثلثی با دو زاویه از مثلث دیگر برابر باشند آن دو مثلث متشابه‌اند بنابراین رابطه تشابه را می‌نویسیم

$$\frac{MC}{MB} = \frac{CD}{AB}$$

با توجه به شکل ۲  $MB . MC . CB$

مقدار  $AB$  را می‌توان با قراردادن پارامترهای معلوم به دست آورد.

روش حل: در رابطه ۱ و ۲ به جای  $MC$  و  $CB$  و  $CD$  به ترتیب مقادیر  $15/40$  متر و  $70$  متر

و  $50$  متر را قرار می‌دهیم

$$\frac{15/40}{85/40} = \frac{50}{AB} \quad 15/40 \times AB = 50 \times 85/40$$

$$AB = \frac{50 \times 85/40}{15/40} = 277/27 \text{ متر}$$

طول  $AB$  به دست می‌آید.



بحث و بررسی: با استفاده از خاصیت تشابه می توان مقادیر مجهول دیگر را نیز به دست آورد، مثلاً MA را (چگونه)؟

مثال ۳-۳- مطابق شکل زیر برای اندازه گیری طول AB به روش مستقیم به علت وجود مانع امکان پذیر نیست لذا نقطه دلخواه C را طوری انتخاب می کنیم که طول های AC و BC روی خشکی قابل اندازه گیری باشند و مقدار آن ها به ترتیب برابر است با متر ۱۵۷/۴۶ و BC . ۱۱۲/۲۴ . AC . و سپس از نقطه C طول CE را مساوی نصف BC در امتداد آن می کشیم و هم چنین طول CF را نصف AC در امتداد AC ترسیم می کنیم و فاصله EF را اندازه گیری کرده مقدار آن ۹۵/۲۵ متر شده است مطلوب است محاسبه طول AB.

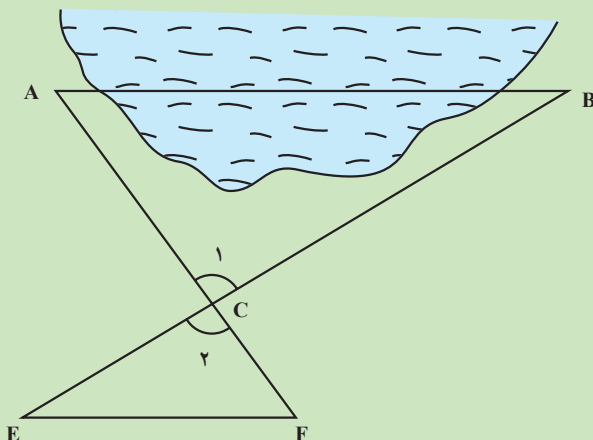

شکل ۳-۱۰

راهکار کلی: برای حل مسئله فوق از خاصیت تشابه استفاده می کنیم.

دو مثلث CAB و CEF متشابهند زیرا  $\hat{C}_1 = \hat{C}_2$  دو زاویه متقابل به رأس باهم برابرند و

اضلاع متناظر مجاور به زاویه C متناسبند. با استفاده از قضیه (هرگاه دو ضلع از

$$\frac{FC}{CA} \cdot \frac{EC}{CB} = \frac{1}{2}$$

مثلی با دو ضلع از مثلث دیگر متناسب و زاویه بین آن ها مساوی باشند دو مثلث متشابهند)

$$\frac{FC}{CA} \cdot \frac{EC}{CB} = \frac{EF}{AB} = \frac{1}{2}$$

رابطه تشابه را می نویسیم

با داشتن طول EF طول AB از رابطه فوق به دست می آید.

روش حل: در رابطه  $\frac{1}{2} \cdot \frac{EF}{AB}$  به جای EF مقدار اندازه گیری آن یعنی  $\frac{95}{25}$  متر را قرار

می دهیم

$$\text{متر } \frac{95}{25} \cdot \frac{1}{2} \cdot AB = 2 \times \frac{95}{25} = 190/5$$

بحث و بررسی: می توان امتداد CE و CF را به جای آن که به امتداد دو ضلع اضافه کنیم، بر روی دو ضلع CA و CB پیاده نماییم. لازم به ذکر است که طول EF نباید داخل مانع قرار بگیرد زیرا مترکشی آن میسر نخواهد بود.

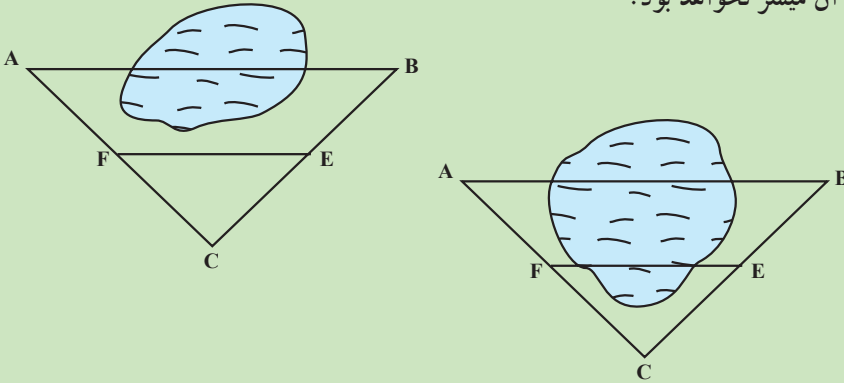

شکل ۳-۱۱

مثال ۳-۴- با یک هواپیما با ارتفاع پرواز  $2500$  متر (نسبت به سطح متوسط زمین) از

منطقه ای عکس گرفته شده است. اگر فاصله کانونی دوربین عکس برداری  $100$  میلی متر و ابعاد قاب

دوربین  $60 \times 60$  میلی متر باشد ابعاد سطح مشاهده شده روی

زمین چه قدر است؟

راهکار کلی: در شکل مقابل طول تصویر ab از

روی عکس اندازه گیری می شود و طول ON ارتفاع پرواز

و طول on فاصله کانونی می باشد می خواهیم طول زمین

یعنی AB را به دست آوریم.

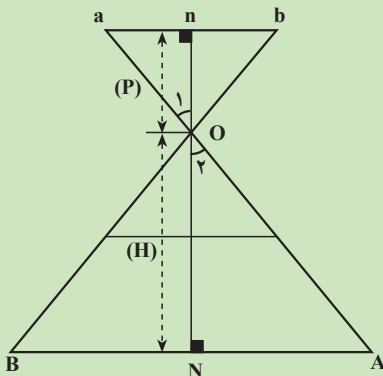

شکل ۳-۱۲

دو مثلث  $\triangle OAN$  و  $\triangle oan$  به علت دو زاویه برابر متشابه می‌شوند زیرا دو زاویه  $\hat{O}_1 = \hat{O}_2$  متقابل به رأس هستند (باهم برابرند) و زوایای درجه  $\angle n = \angle N = 90^\circ$  به فرض (امتداد نادیر  $noN$  عمود بر سطح متوسط زمین است) و بنابراین اضلاع متناظر متشابهند می‌توان نوشت:

$$\frac{ab}{AB} = \frac{on}{ON} = \frac{f}{H} = \text{مقیاس عکس}$$

$$AB \times f = ab \times H \quad \text{نتیجه می‌شود}$$

که  $f$  فاصله کانونی دوربین و  $H$  ارتفاع پرواز می‌باشد.  $AB = \frac{ab \times H}{f}$  در نتیجه

روش حل: در فرمول بالا به جای  $f$  فاصله کانونی یعنی  $10^\circ$  میلی‌متر را قرار می‌دهیم و به جای  $ab$  ابعاد قاب دوربین یعنی  $6^\circ$  میلی‌متر را قرار می‌دهیم، طول  $AB$  به دست می‌آید.

$$AB = \frac{6^\circ \text{mm} \times 2500 \text{m}}{10^\circ \text{mm}} = 1500 \text{ متر}$$

بحث و بررسی: تشابه در فتوگرامتری کاربرد فراوان دارند. در این مثال وسعت منطقه پوشش یک عکس با مقیاس  $\frac{1}{25000}$  برابر  $1500 \times 1500$  متر یا  $255$  هکتار به دست می‌آید. به طور کلی این روش برای محاسبه مقدار زمینی  $D$  یک طول اندازه‌گیری شده در روی عکس  $d$  کاربرد دارد.

$$\frac{d}{D} = \frac{f}{H} \Rightarrow D = \frac{dH}{f} = d \times \frac{H}{f}$$

همان عدد مقیاس عکس است که در این مثال برابر  $25000$  می‌باشد بنابراین برای طول

$$D = 6^\circ \text{mm} \times 25000 = 150000 \text{mm} = 1500 \text{m} \quad 6^\circ \text{ میلی‌متر}$$

## مطالعه‌ی آزاد

مثال ۳-۵- اگر طول تصویر یک تیر برق در روی عکس هوایی  $1/5$  میلی‌متر و فاصله تصویر نوک تیر تا مرکز عکس قائم  $10^\circ$  میلی‌متر و ارتفاع پرواز تا سطح زمین  $2400$  متر باشد ارتفاع تیر برق را به دست آورید.

راهکار کلی: ابتدا مفروضات و مجهولات مسأله را طبق شکل زیر می‌نویسیم.

فاصله کانونی  $op = f =$

طول تصویر تیر برق  $ab = \Delta r =$

فاصله نوک تیر تا مرکز عکس  $bp = r =$

فاصله پای تیر تا مرکز عکس  $ap =$

ارتفاع پرواز تا سطح زمین  $op = H = r\Delta r =$

ارتفاع تیر برق  $AB = h = ?$

$OC = OP - PC = H - h$

$BC = AP = D$

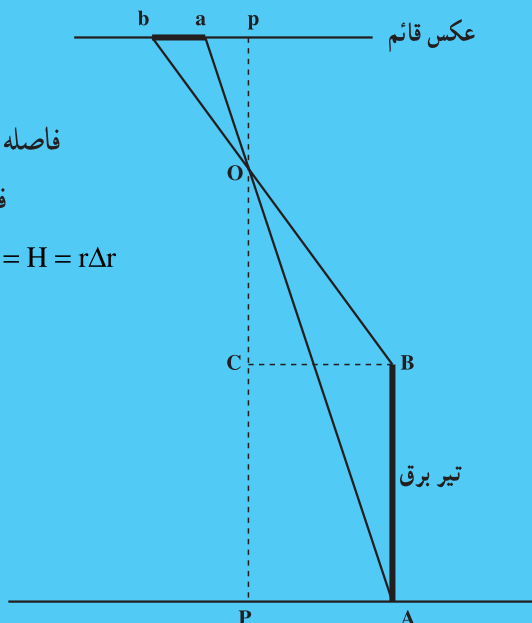

شکل ۳-۱۳

مطابق شکل دو مثلث  $obp$  و  $OBC$  باهم متشابه هستند زیرا زاویه  $\hat{O}$  در هر دو

مشترک و زاویه  $\hat{p}$  و  $\hat{C}$  برابر  $90^\circ$  است لذا دو مثلث به حالت دو زاویه برابر باهم متشابه هستند.

$$\frac{bp}{op} = \frac{BC}{OC} \Rightarrow \frac{r}{f} = \frac{D}{H-h} \Rightarrow fD = rH - rh \quad 1$$

هم چنین مطابق شکل دو مثلث  $oap$  و  $OAP$  باهم متشابه هستند زیرا زاویه  $\hat{O}$

در هر دو مشترک و زاویه  $\hat{p}$  و  $\hat{P}$  برابر  $90^\circ$  است لذا دو مثلث به حالت دو زاویه برابر باهم متشابه هستند.

$$\frac{ap}{op} = \frac{AP}{OP} \Rightarrow \frac{r-\Delta r}{f} = \frac{D}{H} \Rightarrow fD = rH - \Delta rH \quad 2$$

یا تساوی روابط ۱ و ۲ نتیجه می‌شود:

$$fD = rH - rh = rH - \Delta rH \Rightarrow rh = \Delta rH \Rightarrow h = \frac{\Delta r}{r}H$$

روش حل: در رابطه بالا داریم:  $\Delta r = 1/5 \text{ mm}$  = طول تصویر تیر برق

$r = 100 \text{ mm}$  = فاصله نوک تیر تا مرکز عکس

$H = 240 \text{ m}$  = ارتفاع پرواز تا سطح زمین

$$h = \text{ارتفاع تیر} = \frac{\Delta r}{r} H = \frac{1/5 \text{ mm}}{100 \text{ mm}} \times 240 \text{ m} = 36 \text{ m}$$

بحث و بررسی: به روش فتوگرامتری حتی با یک عکس می‌توان ارتفاع اجسام را از روی اندازه گیری طول کشیدگی تصویر آن‌ها در روی عکس به دست آورد. در مثال فوق فاصله‌ی پای تیر تا تصویر مرکز عکس روی زمین نیز قابل محاسبه است:

$$D = \frac{r(H-h)}{f} = \frac{H(r-\Delta r)}{f}$$

برای این منظور نیاز به دانستن فاصله کانونی  $f$  می‌باشد. اگر فاصله کانونی برابر  $100$  میلی‌متر باشد آن‌گاه فاصله تیر تا تصویر مرکز عکس در روی زمین برابر خواهد بود با:

$$D = \frac{100 \text{ mm} \times (240 \text{ m} - 36 \text{ m})}{100 \text{ mm}} = \frac{100 \text{ mm} \times 204 \text{ m}}{100 \text{ mm}} = 204 \text{ m}$$

## خودآزمایی

۱- دو قسمت مختلف یک کارخانه به وسیله‌ی یک پل هوایی به هم مرتبط شده‌اند، پرویز برای پیدا کردن ارتفاع این پل مانند شکل ۳-۱۴ انتهای آن ایستاد و شعاع دید خود را بر رأس زاویه‌ی بین سطح زمین و ساختمان یعنی نقطه‌ی P قرار داد.

الف) چرا دو مثلث  $ABM$  و  $MNP$  با هم متشابه‌اند؟

ب) با توجه به اندازه‌های مشخص شده در شکل و طول قد پرویز که  $18^\circ$  سانتی‌متر است ارتفاع پل یعنی NP را به دست آورید.

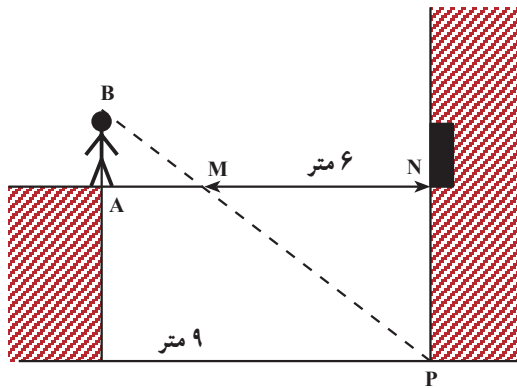

شکل ۳-۱۴

۲- برای اندازه‌گیری فاصله‌ی دو نقطه‌ی A و B مطابق شکل ۳-۱۵ با مانع دید یک ساختمان مواجه شده‌ایم؛ بنابراین؛ نقطه‌ی O را خارج ساختمان - به گونه‌ای که نقاط A و B از آن دیده شوند -

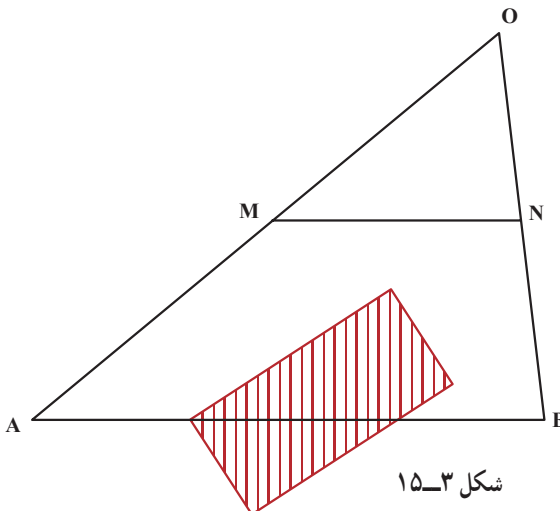

شکل ۳-۱۵

در نظر می‌گیریم و نقاط  $M$  و  $N$  را به ترتیب وسط اضلاع  $OA$  و  $OB$  در نظر گرفته اندازه‌ی طول  $MN$  را مترکشی کرده‌ایم که مقدار آن برابر است با: متر  $۳۰/۸$ . با استفاده از خاصیت تشابه طول  $AB$  را به دست آورید.

۳- برای اندازه‌گیری فاصله‌ی دو نقطه‌ی  $A$  و  $B$  که در دو طرف رودخانه‌ای قرار دارند،

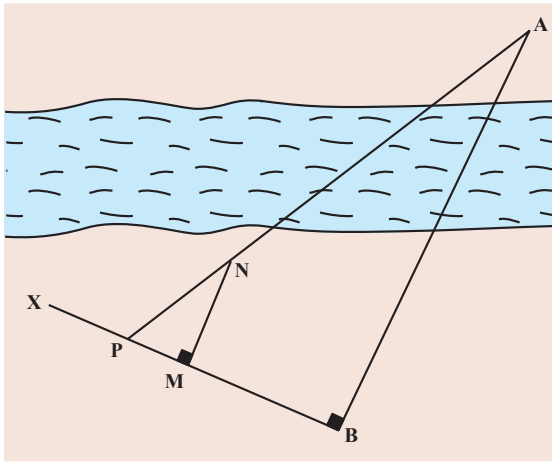

شکل ۳-۱۶

به‌طور مستقیم، با متر امکان‌پذیر نیست؛ بنابراین در شکل ۳-۱۶ از نقطه‌ی  $B$  عمود  $Bx$  را توسط گونیای مساحی کشیده از نقطه‌ی دل‌خواه  $M$  روی  $Bx$  عمودی بر  $Bx$  رسم کرده سپس نقطه‌ی  $N$  را به‌دل‌خواه روی آن انتخاب می‌کنیم که از تقاطع دو امتداد  $AN$  و  $BM$  نقطه‌ی  $P$  حاصل می‌شود.

با اندازه‌گیری طول‌های

متر  $۱۸/۱$ ،  $PM$ ، متر  $۵۶/۲$ ،  $MB$  و متر  $۳۴/۱۵$ ،  $MN$ ، طول  $AB$  را محاسبه کنید.

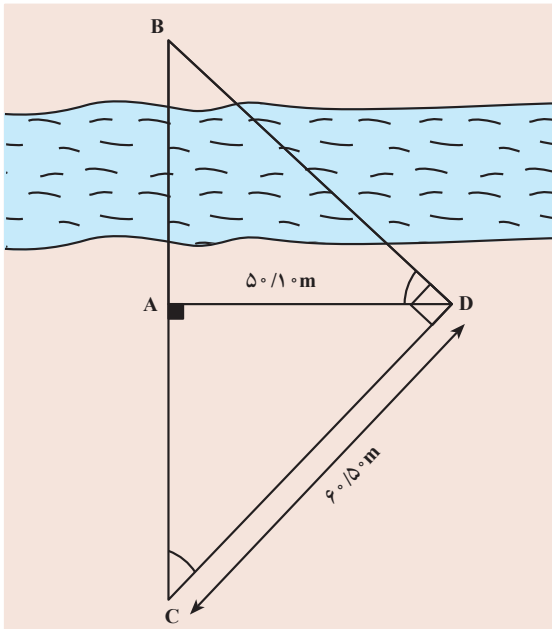

شکل ۳-۱۷

۴- در شکل ۳-۱۷ امتداد  $CD$

عمود بر ضلع  $BD$  و امتداد  $AD$  عمود بر  $AB$  است. اگر طول متر  $۵۰/۱۰$ ،  $AD$  و طول متر  $۶۰/۵۰$  باشد مطلوب است محاسبه‌ی طول  $BC$ .

۵- در شکل ۱۸-۳ چهارضلعی BDEF یک متوازی الاضلاع است (قطرها، یکدیگر را نصف کرده‌اند). اگر طول متر ۷۰، BG، GF، ۳۰ متر و FE، ۵۰ باشد طول BC را محاسبه کنید.

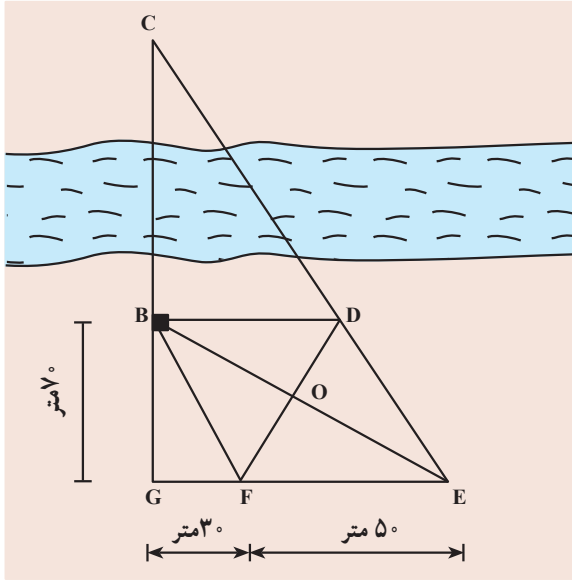

شکل ۱۸-۳

۶- برای تعیین حجم عملیات خاکی باید محل تقاطع خط زمین و خط پروژه در پروفیل طولی که آنرا نقطه‌ی صفر می‌گویند، پیدا نمود. مطابق شکل ۱۹-۳، AA<sub>۱</sub> و BB<sub>۱</sub> که تقاطع عرضی هستند مقدار آن‌ها برابر است با S<sub>۱</sub> و AA<sub>۲</sub> و BB<sub>۲</sub> و فاصله‌ی d است. فاصله‌های OA و OB را بر حسب پارامترهای معلوم، محاسبه کنید.

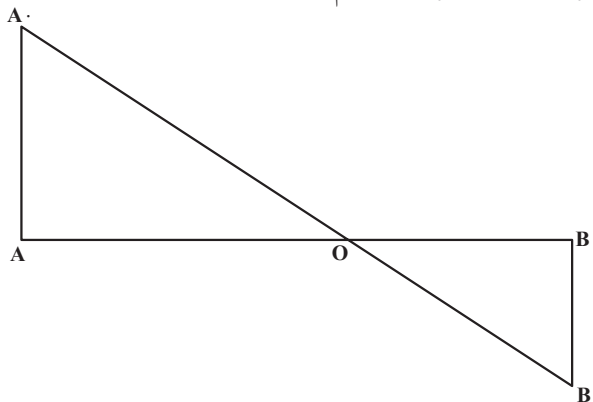

شکل ۱۹-۳



اگر فاصله‌ی متر ۳۱ AB و مساحت، متر مربع ۳۰ S<sub>۲</sub> و متر مربع ۵۰ S<sub>۱</sub> باشد فواصل OA و OB چه قدر است؟

### مسائل

مسئله‌ی ۱: دهکده‌ای در یک سوی رودخانه و دکل‌های سراسری انتقال نیرو در سوی دیگر رودخانه واقع است؛ با توجه به فاصله‌های داده شده در شکل ۲-۳ طول سیم لازم برای برق‌رسانی به دهکده یعنی EL را محاسبه کنید.

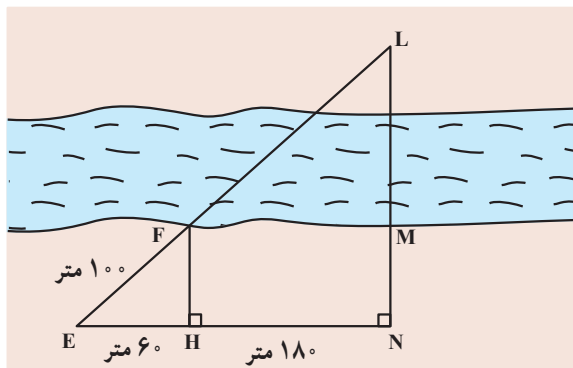

شکل ۲-۳

مسئله‌ی ۲: ارتفاع یک ساختمان را مطابق شکل ۳-۲۱ با توجه به امتداد و سایه‌ی آن و امتداد سایه‌ی یک شخص به قد معلوم و سایه‌ی شخص در یک زمان از تابش پرتوهای خورشید، اندازه‌گیری کنید.

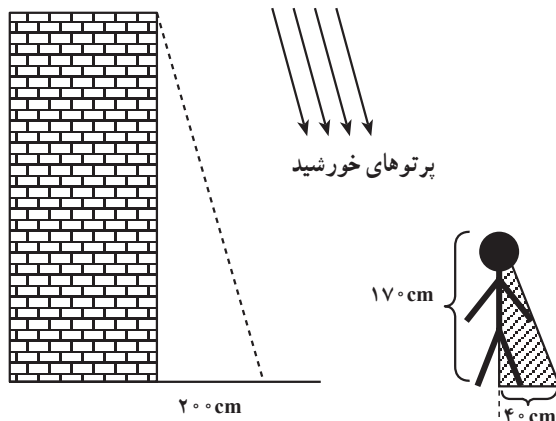

شکل ۳-۲۱

مسأله‌ی ۳: شکل زیر را یک نقشه بردار برای محاسبه‌ی عرض رودخانه عرض رودخانه رسم نموده است. به کمک اندازه‌های مشخص شده در شکل، عرض رودخانه را حساب کنید.

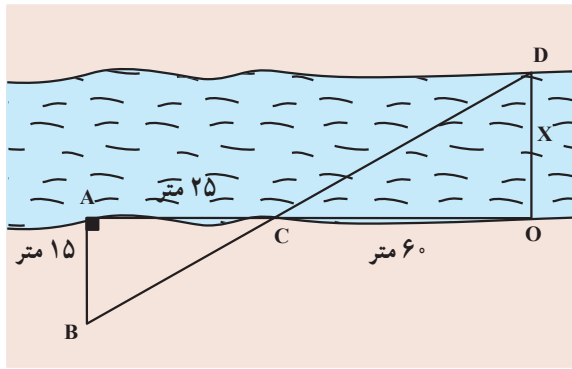

شکل ۳-۲۲

مسأله‌ی ۴: (مربوط به پاره‌خط‌های متناسب در دو مثلث متشابه): مطابق شکل ۳-۲۳ با ایجاد سوراخی در مرکز دیواره‌ی یک جعبه‌ی مکعب شکل و قراردادن یک کاغذ مات در درون جعبه - درست رو به روی سوراخ - می‌توان آن را به یک دوربین عکاسی ساده به نام جعبه‌ی تاریک تبدیل نمود.

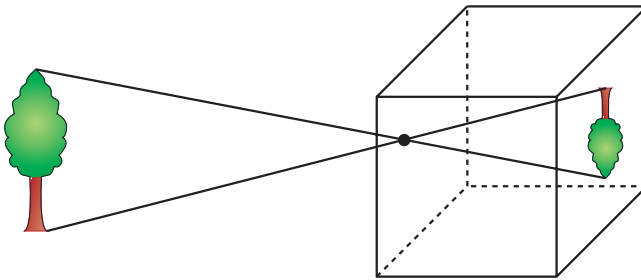

شکل ۳-۲۳

همان‌گونه که در شکل ۳-۲۳ می‌بینید تصویری که از یک شیء در جعبه‌ی تاریک بر روی صفحه‌ی مات ایجاد می‌شود وارونه است. پرتوهای نور که از شیء می‌تابند و از سوراخ جعبه عبور می‌نمایند دو مثلث ایجاد می‌کنند که در شکل ۳-۲۴ نشان داده شده است. طول تصویری که در جعبه‌ی تاریک ایجاد می‌گردد با فاصله‌ی شیء از سوراخ متناسب است. این فاصله، ارتفاع OS از

مثلث OMN است. فاصله‌ی سوراخ با صفحه‌ی مات نیز ارتفاع OR از مثلث OPQ است. اگر دو ارتفاع OS و OR، نیز طول تصویر را بدانیم آیا می‌توان طول شیء را به‌دست آورد؟

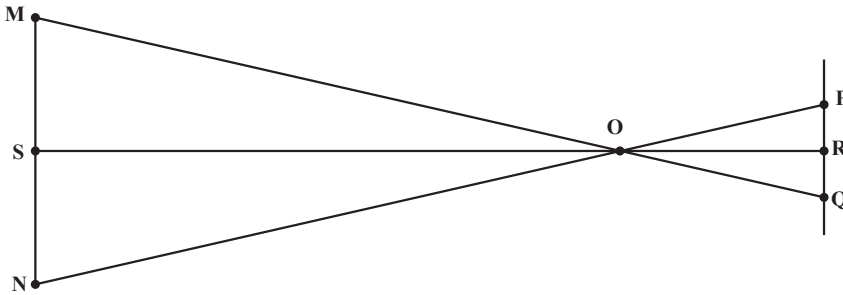

شکل ۳-۲۴

مسئله‌ی ۵: رضا برای پیدا کردن ارتفاع درخت مقابل خانه‌ی خود یک تکه مقوا به شکل مثلث قائم‌الزاویه با اندازه‌ی اضلاع زاویه‌ی قائمه مطابق شکل ۳-۲۵،  $\frac{1}{3}$  متر و  $\frac{1}{4}$  متر ساخت؛ اگر او در فاصله‌ی  $\frac{8}{8}$  متر از درخت بایستد، می‌تواند با نگاه کردن در امتداد وتر مثلث نوک درخت را ببیند. فاصله‌ی چشم او از زمین  $\frac{1}{6}$  متر است. ارتفاع درخت چه قدر است؟

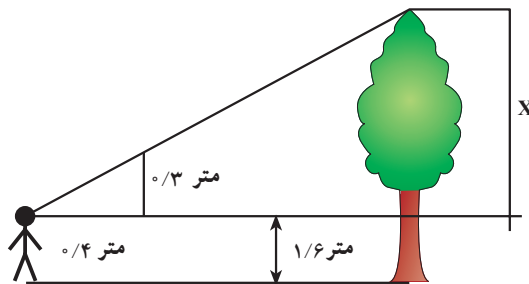

شکل ۳-۲۵

مسئله‌ی ۶: محاسبه‌ی ارتفاع درخت به‌وسیله‌ی سایه، یک متر فلزی که قائم بر زمین قرار گرفته است سایه‌ای به طول ۲m دارد درحالی‌که طول سایه‌ی یک برج رادیویی ۸m است؛ ارتفاع برج رادیویی چه قدر است؟

مسأله ۷: شخص باهوشی که چشمانش ۲m بالاتر از زمین قرار دارند می‌خواهد ارتفاع درختی را بیابد او آینه‌ای را به فاصله‌ی ۲۰m از این درخت و به‌طور افقی روی زمین می‌گذارد و ملاحظه می‌کند که اگر از نقطه‌ی C که ۲m از آینه‌ی B فاصله دارد بایستد می‌تواند بازتاب نوک درخت را بیند ارتفاع درخت چه قدر است؟ (شکل ۳-۲۶).

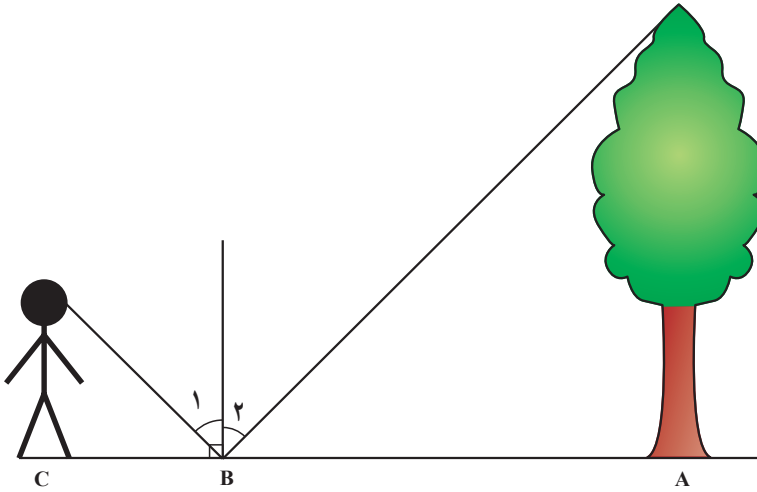

شکل ۳-۲۶

### کارگروهی دانش‌آموزان

مانند فصول قبل اعضای گروه با زبان خود درس را برای یکدیگر بازگو کنند و برای سنجش میزان یادگیری اعضای سؤالاتی طرح کنند، اعضا به سؤالات پاسخ دهند و با تصحیح سؤالات از یادگیری همه اعضا مطمئن شوید.

## کاربرد مثلث در نقشه برداری

هدف‌های رفتاری: پس از پایان این فصل از فراگیر انتظار می‌رود:

- ۱- رابطه‌ی فیثاغورث را در هر مثلث قائم‌الزاویه بنویسد.
- ۲- روابط مهم در هر مثلث قائم‌الزاویه مانند ارتباط مربع ارتفاع و مربع هر یک از اضلاع را با تصاویر اضلاع مثلث بنویسد.
- ۳- ارتفاع تنه‌ی درختی که از نقطه‌ی معلوم شکسته است را به کمک رابطه‌ی فیثاغورث محاسبه کند.
- ۴- نسبت‌های مثلثاتی: سینوس، کسینوس، تانژانت و کتانژانت هر زاویه‌ی حاده در مثلث قائم‌الزاویه را بنویسد.
- ۵- در هر مثلث قائم‌الزاویه، یک زاویه‌ی مجهول را با مشخص بودن اندازه‌ی دو ضلع در هر مثلث قائم‌الزاویه محاسبه کند.
- ۶- در هر مثلث قائم‌الزاویه به کمک یک ضلع و زاویه‌ی معلوم، اندازه‌ی ضلع مجهول را محاسبه کند.
- ۷- در هر مثلث قائم‌الزاویه با استفاده از اندازه‌ی دو ضلع معلوم، اندازه‌ی ضلع دیگر را محاسبه کند.
- ۸- اصطلاحات: اختلاف ارتفاع، طول مایل، زاویه‌ی شیب و طول افقی را روی یک مثلث قائم‌الزاویه مشخص کند و روابط بین آن‌ها را بنویسد و شرح دهد.
- ۹- ارتفاع ساختمان، ستون، درخت، ارتفاع ساختمان از روی ارتفاع پنجره را به کمک روابط مثلثاتی محاسبه کند.
- ۱۰- ارتفاع دکل غیر قابل دسترس را با استفاده از روابط مثلثاتی محاسبه کند.
- ۱۱- مساحت زمین‌های شکل‌های مثلث، با دوزنقه، مربع و ... را به کمک

اندازه‌های داده شده محاسبه کند.

۱۲- با مشخص بودن اندازه‌ی اضلاع در هر مثلث دلخواه به کمک روابط مثلثاتی زوایای مثلث را محاسبه کند.

۱۳- اختلاف ارتفاع دو ساختمان روبروی هم را محاسبه کند.

۱۴- با مشخص بودن زاویه‌ی فراز بلندترین نقطه برج با حرکت به طرف برج و پیمودن مسافت، ارتفاع برج را محاسبه کند.

۱۵- رابطه‌های کسینوس‌ها و سینوس‌ها را در هر مثلث غیرمشخص بنویسد و اندازه‌ی اضلاع را روی یک مثلث دلخواه تشخیص دهد.

۱۶- با رسم یک مثلث و با معلوم بودن دو زاویه و یک ضلع از یک مثلث، اندازه‌ی سایر اضلاع و زوایا را محاسبه کند.

۱۷- با رسم یک مثلث و با معلوم بودن دو ضلع و زاویه‌ی مقابل به یکی از این دو ضلع معلوم، اندازه‌ی سایر اضلاع و زوایا را محاسبه کند.

۱۸- با رسم یک مثلث و با معلوم بودن دو ضلع و زاویه‌ی بین در یک مثلث، اندازه‌ی سایر اضلاع و زوایا را محاسبه کند.

۱۹- با رسم یک مثلث و با معلوم بودن سه ضلع آن، زاویه‌ی سایر اضلاع و زوایا را محاسبه کند.

۲۰- اندازه‌ی زاویه‌ی  $BAC$  که نقاط  $B, C$  آن به علت وجود مانع دیده به طور مستقیم امکان ندارد را محاسبه کند.

۲۱- مثال‌های حل شده در این فصل را فراگیرد.



## آیا می‌دانید

در فرانسه هنوز یک قضیه کسینوس‌ها را به یاد بود  
غیاث‌الدین جمشید کاشانی «تورم کاشی» می‌خوانند.

## ۱-۴- رابطه فیثاغورث در مثلث قائم الزاویه

در هر مثلث قائم الزاویه مربع وتر برابر است با مجموع مربعات دو ضلع دیگر :

$$\overline{BC^2} = \overline{AC^2} + \overline{AB^2}$$

$$a^2 = b^2 + c^2$$

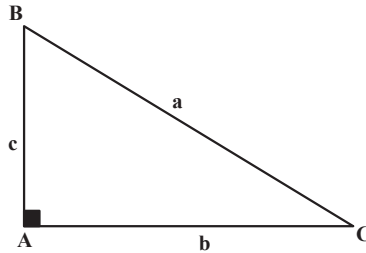

شکل ۱-۴

اثبات رابطه فیثاغورث از طریق شکل: مساحت

مربعی که روی وتر ساخته شده، مساوی است با مجموع مساحت‌های دو مربعی که روی دو ضلع دیگر ساخته شده است (شکل ۲-۴).

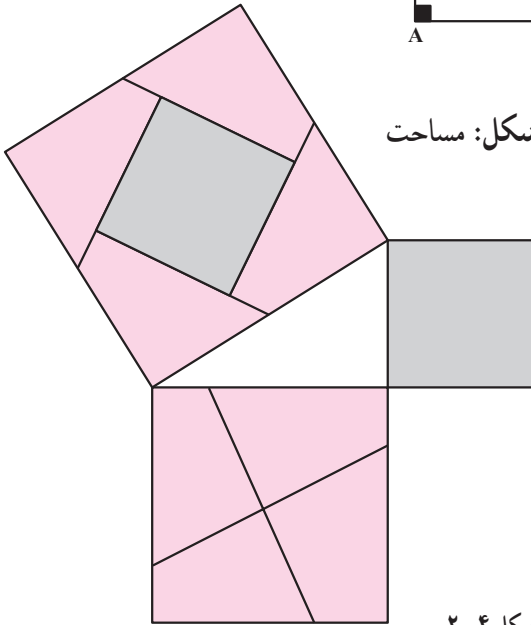

شکل ۲-۴

در هر مثلث قائم الزاویه (مانند شکل ۳-۴) همواره روابط زیر برقرار است :

$$\cdot h^2 = b \cdot c$$

$$\cdot b^2 = ab$$

$$\cdot c^2 = ac$$

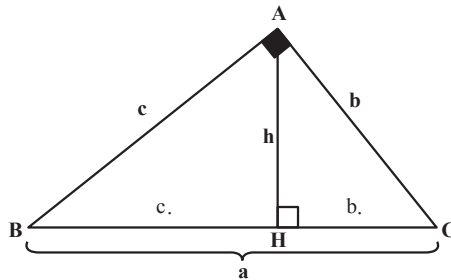

شکل ۳-۴

## ۴-۲- مثال‌هایی با استفاده از رابطه‌ی فیثاغورث

مثال ۴-۱- درختی  $\frac{1}{4}$  متر از آب بیرون است اگر آن را (مطابق شکل ۴-۴ کتاب) خم کنیم

تا به نقطه‌ی P در فاصله‌ی ۲ متری جای نخست برسد در زیر آب قرار می‌گیرد. عمق دریاچه، یعنی طول پاره‌خط AB را پیدا کنید؟

راهکار کلی: در این مسئله ابتدا مطابق شکل و فرض مسئله معلومات و مجهولات را مشخص

می‌کنیم اگر فرض کنیم طول  $AB = x$  باشد طبق فرض طول متر  $\frac{1}{4}$  BC و مقدار طول AP برابر

است با:  $AP \cdot AC \cdot AB \cdot BC \cdot x \cdot \frac{1}{4}$

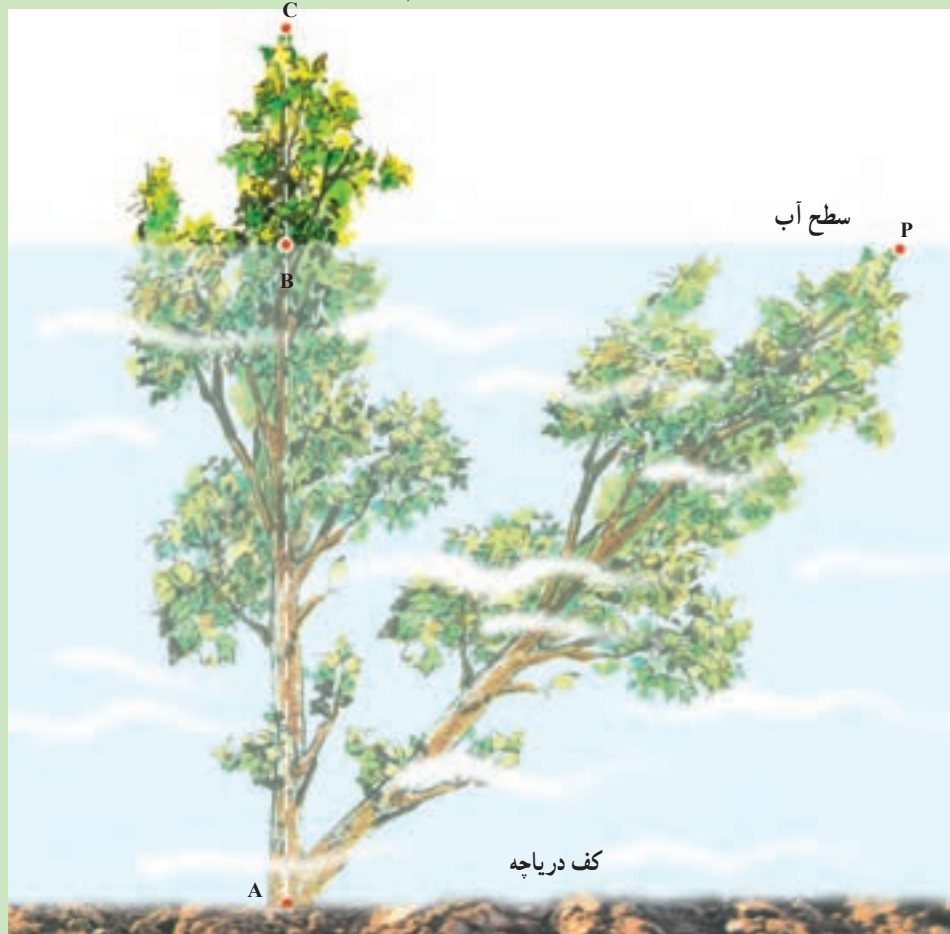

شکل ۴-۴



و همچنین طول متر ۲ BP می باشد و مثلث ABP یک مثلث قائم الزاویه است یعنی  $BP \perp AB$  زیرا سطح آب یک سطح تراز افقی است و امتداد درخت به صورت قائم است.

رابطه فیثاغورث را در این مثلث قائم الزاویه می نویسیم

$$AP^2 + AB^2 = BP^2 \quad (\text{مربع وتر برابر است با مجموع مربعات دو ضلع دیگر})$$

اگر به جای اضلاع مثلث مقادیر آن را بر حسب x قرار دهیم خواهیم داشت:

$$\left(x \cdot \frac{1}{4}\right)^2 + x^2 = 2^2$$

روش حل: رابطه ی  $\left(x \cdot \frac{1}{4}\right)^2 + x^2 = 2^2$  را ساده می کنیم

$$x^2 \cdot \frac{1}{4} + x^2 = 4$$

$$\frac{1}{4} \cdot x + 4 = x \cdot 4 \cdot \frac{1}{4} \cdot \frac{3}{4} \cdot x = 0/75 \text{ متر عمق دریاچه}$$

بحث و بررسی: با توجه به حل مسئله فوق که به شکلی از مثلث قائم الزاویه تشکیل شده است با استفاده از رابطه فیثاغورث بسیاری از مجهولات را می توان محاسبه کرد.

**مثال ۴-۲** تنه ی درخت AB از نقطه ی C که از زمین ۴ متر ارتفاع دارد شکسته شده و رأس آن در نقطه ی D در فاصله ی ۴ متری نقطه ی A به زمین افتاده است. ارتفاع تنه ی درخت (AB) را پیدا کنید (شکل ۴-۵).

**راهکار کلی:** با توجه به شکل مسئله ارتفاع تنه ی درخت برابر است با AB . AC . BC

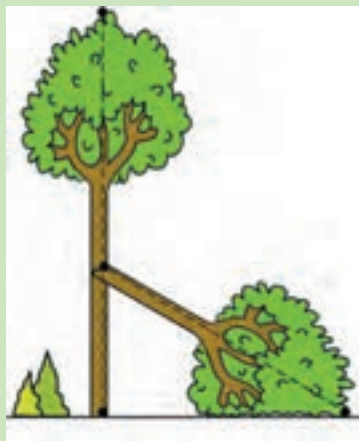
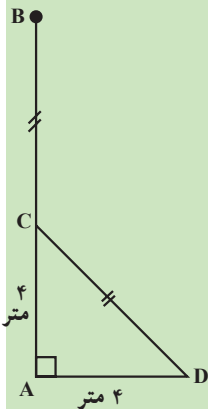

طبق فرض مسئله طول متر ۴ AC . و طول متر ۴ AD و  $BC = CD$  می باشد برای به دست آوردن ارتفاع AB کافی است که طول مجهول BC را محاسبه کنیم از طرف دیگر طول BC که با طول CD برابر است از مثلث قائم الزاویه  $\triangle ACD$  رابطه فیثاغورث به دست می آید.

شکل ۴-۵

روش حل: رابطه فیثاغورث را در مثلث  $ACD$  می نویسیم

$$CD^2 + AC^2 = AD^2$$

مقادیر  $AD$  و  $AC$  را که هر کدام ۴ متر است در رابطه فوق قرار می دهیم.

$$CD^2 + 4^2 = 4^2 + 3^2 \quad CD = \sqrt{3^2} = 3 \text{ متر}$$

از طرف دیگر متر  $BC = CD = 3$  می شود

بنابراین  $AB$  برابر است با

$$AB = AC + BC = 4 + 3 = 7 \text{ متر}$$

بحث و بررسی: با توجه به این نوع مسائل که شکلی از مثلث قائم الزاویه هستند و با استفاده از رابطه فیثاغورث پارامترهای مجهول به دست می آید.

### ۳-۴ حل مثلث قائم الزاویه

#### روابط طولی در مثلث قائم الزاویه

نسبت های مثلثاتی در مثلث قائم الزاویه: در مثلث قائم الزاویه (شکل ۴-۶) سینوس هر

زاویه ی حاده عبارت است از نسبت ضلع مقابل آن زاویه بر وتر:

$$\sin B = \frac{b}{a}$$

کسینوس هر زاویه ی حاده عبارت است از نسبت ضلع مجاور آن زاویه بر وتر:

$$\cos B = \frac{c}{a}$$

تانژانت هر زاویه ی حاده عبارت است از نسبت ضلع مقابل آن زاویه بر ضلع مجاور:

$$\tan B = \frac{b}{c}$$

کوتانژانت هر زاویه ی حاده عبارت است از نسبت ضلع مجاور آن زاویه بر ضلع مقابل:

$$\cot B = \frac{c}{b}$$

همچنین برای زاویه ی  $C$  نیز می توان نوشت:

$$\sin \hat{C} \cdot \frac{c}{a}$$

$$\cos \hat{C} \cdot \frac{b}{a}$$

$$\operatorname{tg} \hat{C} \cdot \frac{c}{b}$$

$$\operatorname{cotg} \hat{C} \cdot \frac{b}{c}$$

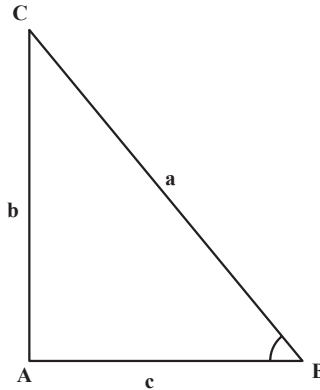

شکل ۴-۶

محاسبه‌ی یک زاویه‌ی مجهول از روی دو ضلع معلوم: با در نظر گرفتن این نکته که دو ضلع معلوم نسبت به زاویه‌ی مجهول چه وضعیتی داشته باشد از یکی از روابط زیر استفاده می‌شود:

$$\sin B \cdot \frac{\text{ضلع مقابل}}{\text{وتر}} = \frac{b}{a} \quad B = \sin^{-1}\left(\frac{b}{a}\right)$$

$$\cos B \cdot \frac{\text{ضلع مجاور}}{\text{وتر}} = \frac{c}{a} \quad B = \cos^{-1}\left(\frac{c}{a}\right)$$

$$\operatorname{tg} B \cdot \frac{\text{ضلع مقابل}}{\text{ضلع مجاور}} = \frac{b}{c} \quad B = \operatorname{tg}^{-1}\left(\frac{b}{c}\right)$$

مثال ۴-۳- اختلاف ارتفاع دو نقطه A و B ۳۴ متر است و طول افقی امتداد آن را از طریق

مترکشی ۱۸۵ متر به دست آورده‌ایم شیب و زاویه شیب را محاسبه کنید.

راهکار کلی: شکل زیر را با توجه به صورت مسئله و معلومات داده شده ترسیم می‌کنیم.

چون مثلث ABH یک مثلث قائم‌الزاویه است از فرمول  $\operatorname{tg} \alpha \cdot \frac{\text{ضلع مقابل}}{\text{ضلع مجاور}}$  استفاده می‌کنیم.

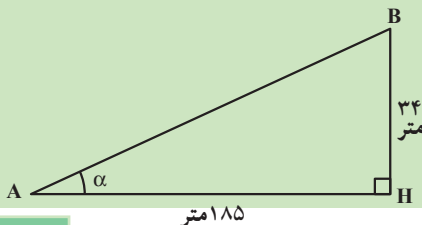

$$\operatorname{tg} \alpha \cdot \frac{BH}{AH} \text{ دو ضلع معلومند}$$

شکل ۴-۷

که  $\alpha$  از رابطه فوق به دست می‌آید که به آن شیب امتداد AB نیز می‌گویند.

روش حل: در رابطه  $\operatorname{tg}\alpha = \frac{BH}{AH}$  به جای BH و AH مقدارشان قرار می‌دهیم نتیجه می‌شود

$$\operatorname{tg}\alpha = \frac{34}{185} = 0/183 \text{ (با تقریب)}$$

$$\alpha = \operatorname{Arc tg}\left(\frac{34}{185}\right) = \operatorname{Arc tg}(0/183) = 1^\circ, 22', 13''$$

بحث و بررسی: با حل این مسئله می‌توانیم علاوه بر شیب  $(\operatorname{tg}\alpha)$ ، زاویه شیب  $(\alpha)$  را که در نقشه برداری مورد نیاز است را به دست آوریم.

محاسبه‌ی یک ضلع مجهول از روی یک ضلع معلوم و زاویه‌ی معلوم: با در نظر گرفتن این نکته که ضلع و زاویه‌ی معلوم نسبت به ضلع مجهول چه وضعیتی داشته باشد از یکی از روابط زیر استفاده می‌شود:

$$b = \text{وتر} \times \sin(\text{مقابل}) = a \sin \hat{B}$$

$$b = \text{ضلع مجاور} \times \operatorname{tg}(\text{مقابل}) = \operatorname{cot} g \hat{B}$$

$$a = \frac{\text{ضلع}}{\sin(\text{مقابل به ضلع})} = \frac{b}{\sin \hat{B}} = \frac{c}{\sin \hat{C}}$$

توضیح این که  $\hat{B} + \hat{C} = 90^\circ$  لذا با معلوم بودن یکی، دیگری قابل محاسبه خواهد بود.

محاسبه‌ی یک ضلع مجهول از روی دو ضلع معلوم دیگر: در این حالت می‌توان مستقیماً

از رابطه‌ی فیثاغورث استفاده نمود:

$$a^2 = b^2 + c^2 \text{ وتر}$$

$$b^2 = a^2 - c^2 \text{ ضلع}$$

نکته: در مساحی مثلث قائم‌الزاویه با عنوان «مثلث

شیب» کاربرد فراوانی دارد.

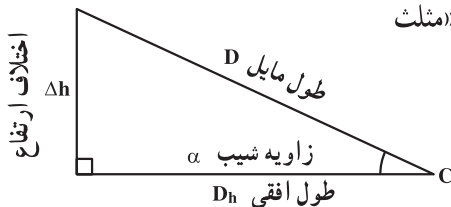

شکل ۴-۸

با توجه به شکل ۴-۸ و روابط قبل می‌توان دید :

$$\begin{cases} \text{زاویه ی شیب} \times \cos = \text{طول مایل} = \text{طول افقی} \\ D_h = D \times \cos(\alpha) \end{cases}$$

$$\begin{cases} \text{زاویه ی شیب} \times \sin = \text{طول مایل} = \text{اختلاف ارتفاع} \\ \Delta h = D \times \sin(\alpha) \end{cases}$$

$$\begin{cases} \text{زاویه ی شیب} \times \text{tg} = \text{طول افقی} = \text{اختلاف ارتفاع} \\ \Delta h = D_h \times \text{tg}(\alpha) \end{cases}$$

$$\begin{cases} (\text{اختلاف ارتفاع})^2 = (\text{طول افقی})^2 \times (\text{طول مایل})^2 \\ D^2 = D_h^2 \times \Delta h^2 \end{cases}$$

مثال ۴-۴- فاصله ی مایل بین دو نقطه در روی خیابانی با شیب طولی ثابت  $1^\circ$  درجه برابر ۲۵ متر می‌باشد. اختلاف ارتفاع و فاصله ی افقی بین دو نقطه ی فوق چند متر است؟

$$\begin{aligned} D_h &= D \cos \alpha = 25 \cos 1^\circ \\ &= 24/62 \text{ متر} \end{aligned}$$

$$\begin{aligned} \Delta h &= D \sin \alpha = 25 \sin 1^\circ \\ &= 4/34 \text{ متر} \end{aligned}$$

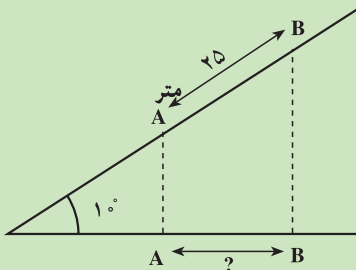

(الف)

شکل ۴-۹

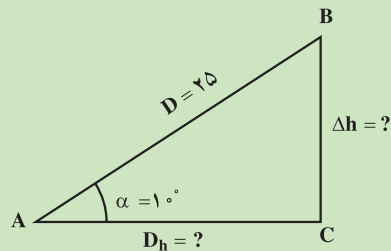

(ب)

#### ۴-۴ کاربرد مثلث قائم الزاویه در مسائل نقشه برداری

روابط مثلثاتی در حل مسائل نقشه برداری کاربرد بسیاری دارد؛ از این رو چند مثال به منظور آشنایی بیشتر آورده می‌شود.

**مثال ۴-۵**— مطلوبست محاسبه ارتفاع ستون سنگی مطابق شکل زیر به طوری که طول سایه آن  $۱۸/۲$  متر و زاویه  $\alpha = ۶۲^\circ, ۷'$  اندازه گیری شده است (تذکر قطر پایه ستون سنگی  $۲$  متر است).

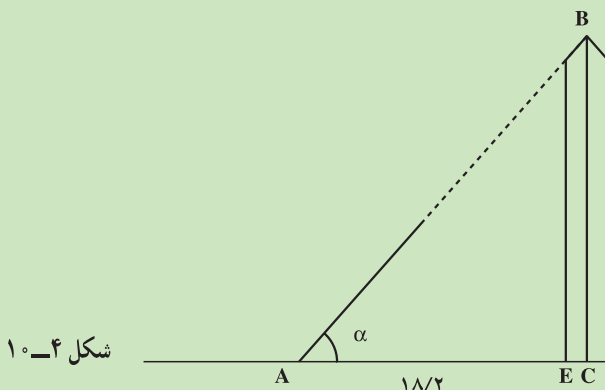

شکل ۴-۱۰

**راهکار کلی:** با استفاده از رابطه تانژانت‌ها در مثلث قائم الزاویه  $\triangle ABC$  می‌توان نوشت:

$$\operatorname{tg}\alpha = \frac{BC}{AC} \Rightarrow BC = AC \operatorname{tg}\alpha$$

می‌دانیم طول  $AC$  برابر مجموع طول سایه ستون سنگی به اضافه نصف قطر پایه ستون می‌باشد. با داشتن  $\alpha$  و  $AC$  طول  $BC$  محاسبه می‌شود.

**روش حل:** در فرمول  $BC = AC \operatorname{tg}\alpha$  ابتدا مقدار  $AC$  را به دست می‌آوریم

$$AC = AE + EC = ۱۸/۲ + ۱ = ۱۹/۲ \text{ متر} \quad \text{در نتیجه}$$

$$BC = ۱۹/۲ \operatorname{tg}(۶۲^\circ, ۷') = ۳۶/۲۸ \text{ متر (با استفاده از ماشین حساب)}$$

**بحث و بررسی:** فرمول‌های خطوط مثلثاتی از قبیل تانژانت - کتانژانت - سینوس - کسینوس در نقشه برداری کاربرد زیادی دارد که در مساحی فراخواهید گرفت.

**مثال ۴-۶**— برای محاسبه ارتفاع ساختمان دوربین زاویه یاب را مطابق شکل در نقطه  $M$  به فاصله  $۱۵$  متری تا پای ساختمان مستقر کرده و به نقطه بالای ساختمان نشانه روی می‌کنیم زاویه ارتفاعی  $\alpha$  برابر  $۳۵''$ ،  $۳۹'$ ،  $۳۸^\circ$  شده است. اگر ارتفاع زاویه یاب یک متر و پنجاه و چهار سانتی متر

باشد ارتفاع ساختمان (طول AB) را به دست آورید (سطح زمین افقی می باشد).

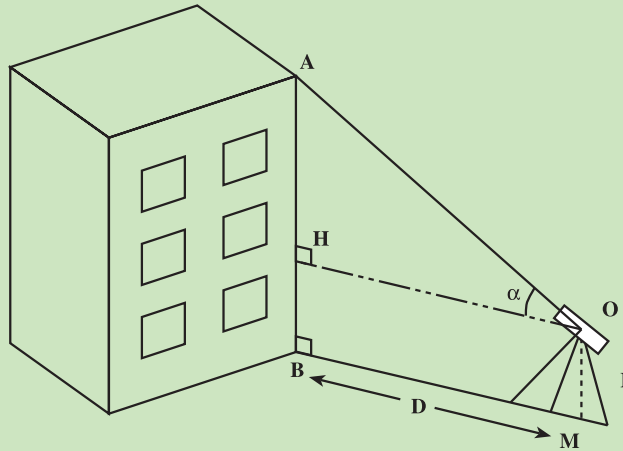

شکل ۴-۱۱

**راهکار کلی:** می دانیم طبق فرض مسئله طول  $BH = OM = I$  ارتفاع دستگاه معلوم است همچنین طول افقی  $OH = BM = D$  اندازه گیری شده است چون طول  $BM = D$  در سطح افق می باشد مثلث  $\triangle AOH$  قائم الزاویه است یعنی امتداد  $OH$  موازی  $BM$  عمود بر  $AB$  ارتفاع ساختمان است از رابطه مثلثاتی (تانژانت) برای حل این مسئله استفاده می کنیم.

$$\operatorname{tg} \alpha = \frac{AH}{HO} \Rightarrow AH = HO \operatorname{tg} \alpha \Rightarrow \boxed{AH = D \operatorname{tg} \alpha}$$

(مقادیر معلوم  $AH$  و  $BH$  را در رابطه فوق قرار می دهیم)

$$\boxed{AB = D \operatorname{tg} \alpha + I}$$

نتیجه می شود

**روش حل:** در فرمول  $AB = D \operatorname{tg} \alpha + I$  طبق فرض متر  $D = 15$  و  $\alpha = 38^\circ, 39', 35''$  و

$$I = 1/54 \text{ متر}$$

مقادیر معلوم را جاگذاری می کنیم

$$AB = 15 \operatorname{tg}(38^\circ, 39', 35'') + 1/54 = 11/999 \approx 12 \text{ متر}$$

**بحث و بررسی:** این روش تعیین ارتفاع را که با اندازه گیری زاویه قائم و طول افقی به دست می آید و از روابط مثلثاتی در حل آن استفاده می شود ترازبایی مثلثاتی نیز می گویند و در مواردی که ترازبایی هندسی (مستقیم با نیوو و شاخص) امکان پذیر نباشد به کار می رود.

مثال ۴-۷- برای اندازه‌گیری ارتفاع ساختمان دورین تتودولیت را در فاصله ۲۰ متری ساختمان در نقطه M مستقر می‌کنیم و به بالاترین و پایین‌ترین نقطه ساختمان نشانه‌روی کرده و طبق شکل زیر زاویه‌های  $\alpha_1$  و  $\alpha_2$  را اندازه‌گیری شده و به ترتیب برابرند با  $\alpha_1 = 47^\circ, 43', 35''$  و  $\alpha_2 = 21^\circ, 48', 5''$  مطلوبست محاسبه ارتفاع ساختمان (سطح زمین افقی نیست).

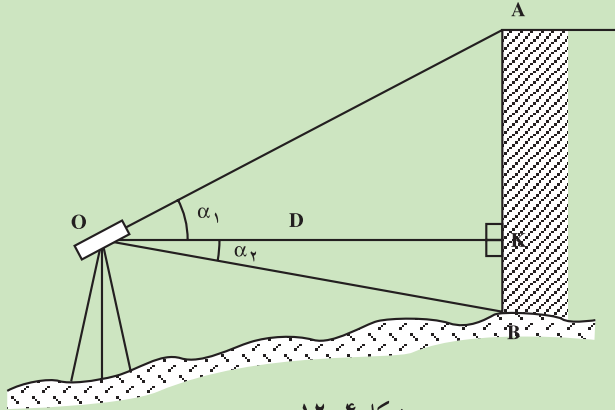

شکل ۴-۱۲

راهکار کلی: می‌دانیم طبق شکل مسئله ارتفاع ساختمان AB از دو قسمت AK و BK تشکیل شده ( $AB = AK + BK$ ) که هر کدام از آن‌ها را می‌توان از مثلث‌های قائم‌الزاویه  $\triangle OAK$  و  $\triangle OBK$  به دست آورد.

$$\operatorname{tg} \alpha_1 = \frac{AK}{OK} = \frac{AK}{D} \Rightarrow \boxed{AK = D \operatorname{tg} \alpha_1} \quad \text{در مثلث } \triangle OAK \text{ داریم رابطه ۱}$$

$$\operatorname{tg} \alpha_2 = \frac{BK}{OK} = \frac{BK}{D} \Rightarrow \boxed{BK = D \operatorname{tg} \alpha_2} \quad \text{و در مثلث } \triangle OBK \text{ داریم رابطه ۲}$$

دو طرف رابطه‌های ۱ و ۲ را با هم جمع می‌کنیم

$$AK + BK = D \operatorname{tg} \alpha_1 + D \operatorname{tg} \alpha_2$$

$$\boxed{AB = D(\operatorname{tg} \alpha_1 + \operatorname{tg} \alpha_2)} \quad \text{رابطه ۳}$$

روش حل مسئله: طبق فرض مسئله مقدار فاصله افقی D برابر است با ۲۰ متر و زوایای  $\alpha_1 = 47^\circ, 43', 35''$  و  $\alpha_2 = 21^\circ, 48', 15''$  بنابراین برای به دست آوردن ارتفاع AB پارامترهای معلوم را در رابطه ۳ قرار می‌دهیم.

$$AB = D(\operatorname{tg} \alpha_1 + \operatorname{tg} \alpha_2) = 20 \cdot [\operatorname{tg}(47^\circ, 43', 35'') + \operatorname{tg}(21^\circ, 48', 5'')] = 30 \text{ متر}$$



بحث و بررسی: این مسئله یک نوع ترازایی مثلثاتی است که با اندازه‌گیری طول افقی و زاویه‌های شیب توسط زاویه‌یاب محاسبه می‌گردد.

مثال ۴-۸- برای اندازه‌گیری ارتفاع درخت زاویه‌یاب را در فاصله (افقی) ۳۰ متری آن قرار می‌دهیم و طبق شکل زوایای  $\alpha_1$  و  $\alpha_2$  را اندازه‌گیری کرده و مقدار آن‌ها  $\alpha_1 = 46^\circ, 50', 51''$  و  $\alpha_2 = 13^\circ, 8', 33''$  شده است مطلوب است محاسبه ارتفاع درخت (AB) (سطح زمین افقی نیست).

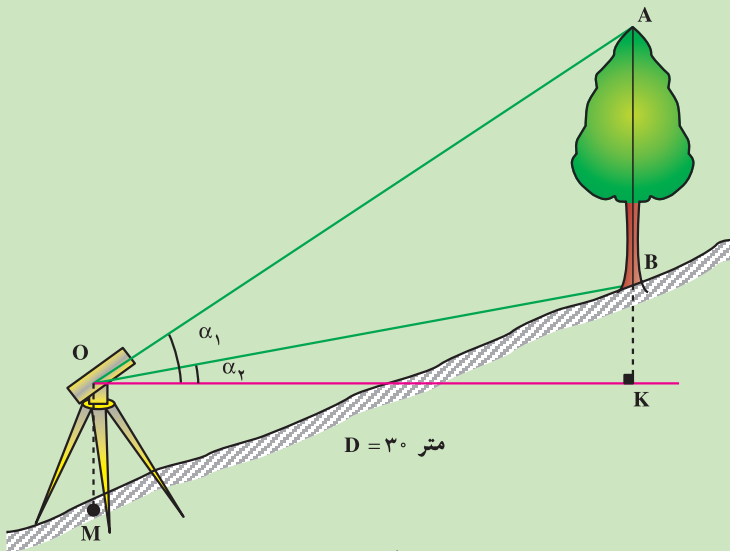

شکل ۴-۱۳

راهکار کلی: با توجه به شکل مسئله مقدار ارتفاع AB برابر است با رابطه ۱

$AB = AK - BK$  مقادیر AK و BK را می‌توانیم از مثلث‌های قائم‌الزاویه  $\triangle OAK$  و  $\triangle OBK$  به صورت

زیر به دست آوریم

$$\text{رابطه ۲} \quad \triangle OAK \text{ در مثلث } \operatorname{tg} \alpha_1 = \frac{AK}{OK} = \frac{AK}{D} \Rightarrow \boxed{AK = D \operatorname{tg} \alpha_1}$$

$$\text{رابطه ۳} \quad \triangle OBK \text{ در مثلث } \operatorname{tg} \alpha_2 = \frac{BK}{OK} = \frac{BK}{D} \Rightarrow \boxed{BK = D \operatorname{tg} \alpha_2}$$

رابطه‌های ۲ و ۳ را در رابطه ۱ قرار می‌دهیم

$$AB = AK - BK = D \operatorname{tg} \alpha_1 - D \operatorname{tg} \alpha_2 = D(\operatorname{tg} \alpha_1 - \operatorname{tg} \alpha_2)$$

$$AB = D(\operatorname{tg}\alpha_1 - \operatorname{tg}\alpha_2)$$

روش حل: با توجه به فرض مسئله طول افقی متر  $D = 30$  و زاویه‌های  $\alpha_1 = 46^\circ, 50', 51''$  و  $\alpha_2 = 13^\circ, 8', 3''$  می‌باشد اگر مقادیر معلوم فوق را در فرمول قرار دهیم ارتفاع به دست می‌آید

$$AB = D(\operatorname{tg}\alpha_1 - \operatorname{tg}\alpha_2) = 30 \left[ \operatorname{tg}(46^\circ, 50', 51'') - \operatorname{tg}(13^\circ, 8', 3'') \right] =$$

$$24/999 \cong 25 \text{ متر} \Rightarrow \boxed{AB = 25 \text{ متر}}$$

بحث و بررسی: مسئله فوق نیز یک نوع ترازایی مثلناتی است که دوربین در سطح افق قرار ندارد و با قرائت زاویه شیب و اندازه‌گیری طول افقی ارتفاع محاسبه می‌شود.

مثال ۴-۹- مطابق شکل زیر ارتفاع پنجره ۱/۵ متر می‌باشد تنها با استقرار دوربین در

فاصله‌ای از ساختمان و قرائت زوایای ارتفاعی که به ترتیب برابر است با:

$$\alpha_A = 3^\circ, 58', 50''$$

$$\alpha_B = 7^\circ, 35', 10''$$

$$\alpha_E = 18^\circ, 26', 6''$$

$$\alpha_F = 15^\circ, 49', 9''$$

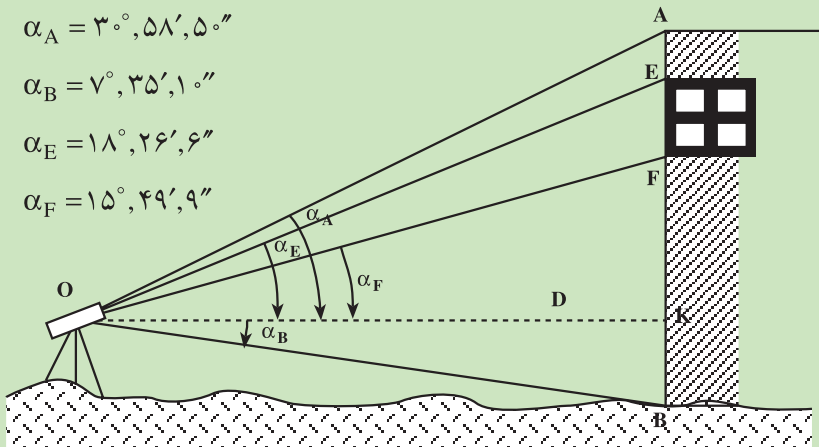

شکل ۴-۱۴

ارتفاع ساختمان را به دست آورید.

راهکار کلی: با توجه به شکل مسئله ارتفاع ساختمان AB برابر است با:

$$AB = AK + KB \quad (\text{و فاصله افقی OK برابر مقدار معلوم D می‌باشد})$$

$$EF = EK - FK$$

مقادیر AK و BK از مثلث‌های قائم‌الزاویه  $\triangle AOK$  و  $\triangle BOK$  به صورت زیر محاسبه می‌گردند:

$$\text{رابطه ۱} \quad \operatorname{tg}\alpha_A = \frac{AK}{OK} = \frac{AK}{D} \Rightarrow \boxed{AK = D \operatorname{tg}\alpha_A}$$

$$\text{رابطه ۲} \quad \text{BOK} \triangle \quad \text{در مثلث } \text{tg}\alpha_B = \frac{BK}{OK} = \frac{BK}{D} \Rightarrow \boxed{BK = D \text{tg}\alpha_B}$$

طرفین رابطه‌های ۱ و ۲ را باهم جمع می‌کنیم

$$\text{رابطه ۳} \quad \boxed{AB = D(\text{tg}\alpha_A + \text{tg}\alpha_B)} \quad \text{نتیجه می‌شود}$$

و هم چنین مقادیر EK و FK را از مثلث‌های قائم‌الزاویه EOK و FOK به دست می‌آوریم.

$$\text{رابطه ۴} \quad \text{EOK} \triangle \quad \text{در مثلث } \text{tg}\alpha_E = \frac{EK}{OK} = \frac{EK}{D} \Rightarrow \boxed{EK = D \text{tg}\alpha_E}$$

$$\text{رابطه ۵} \quad \text{FOK} \triangle \quad \text{در مثلث } \text{tg}\alpha_F = \frac{FK}{OK} = \frac{FK}{D} \Rightarrow \boxed{FK = D \text{tg}\alpha_F}$$

طرفین دو رابطه ۴ و ۵ را از هم کم می‌کنیم نتیجه می‌شود

$$EK - FK = D \text{tg}\alpha_E - D \text{tg}\alpha_F = D(\text{tg}\alpha_E - \text{tg}\alpha_F)$$

$$\text{رابطه ۶} \quad EF = D(\text{tg}\alpha_E - \text{tg}\alpha_F) \quad \text{نتیجه می‌شود}$$

حال اگر دو رابطه ۳ و ۶ را برهم تقسیم کنیم خواهیم داشت

$$\frac{AB}{EF} = \frac{D(\text{tg}\alpha_A + \text{tg}\alpha_B)}{D(\text{tg}\alpha_E - \text{tg}\alpha_F)} = \frac{\text{tg}\alpha_A + \text{tg}\alpha_B}{\text{tg}\alpha_E - \text{tg}\alpha_F}$$

$$AB = EF \left( \frac{\text{tg}\alpha_A + \text{tg}\alpha_B}{\text{tg}\alpha_E - \text{tg}\alpha_F} \right) \quad \text{بنابراین}$$

با معلوم بودن زوایا و ارتفاع پنجره EF ارتفاع ساختمان (AB) به دست می‌آید.

$$\text{روش حل: در فرمول } AB = EF \left( \frac{\text{tg}\alpha_A + \text{tg}\alpha_B}{\text{tg}\alpha_E - \text{tg}\alpha_F} \right) \text{ مقادیر معلوم طبق فرض مسئله را قرار}$$

می‌دهیم نتیجه می‌شود

$$AB = 1/5 \left[ \frac{\text{tg}(3^\circ, 58', 50'') - \text{tg}(7^\circ, 35', 10'')}{\text{tg}(18^\circ, 26', 6'') - \text{tg}(15^\circ, 49', 9'')} \right] = 18/01 \text{ متر}$$

$$\boxed{AB = 18/01} \quad \text{متر}$$

بحث و بررسی: با استفاده از روابط مثلثاتی و قرائت زاویه‌های ارتفاعی و داشتن طول یک

پارامتر از ساختمان می‌توان ارتفاع آن را به دست آورد.

#### ۴-۵- کاربرد مثلث قائم الزاویه (استفاده از مثلث متساوی الساقین)

می‌دانیم اگر ارتفاع وارد بر قاعده مثلث متساوی الساقین را رسم کنیم، آن را به دو مثلث قائم الزاویه تقسیم کرده‌ایم.

پس طبق شکل خواهیم داشت :

$$\sin \frac{\alpha}{2} = \frac{b}{2a} = \frac{b}{2a}$$

$$۱) \alpha = 2 \sin^{-1} \left( \frac{b}{2a} \right)$$

$$۲) a = \frac{b}{2 \sin \frac{\alpha}{2}}$$

$$۳) b = 2a \sin \frac{\alpha}{2}$$

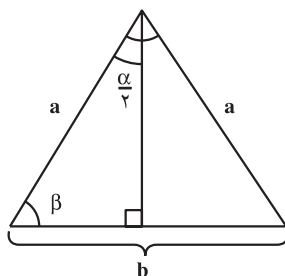

شکل ۴-۱۵

نکته: چون دو زاویه  $\frac{\alpha}{2}$  و  $\beta$  متمم یکدیگرند، بنابراین می‌توانیم بگوییم :

$$\sin \frac{\alpha}{2} = \cos \beta$$

حال می‌توانیم فرمول‌های بالا را با زاویه  $\beta$  محاسبه نماییم. (به عهده‌ی هنرجو)

#### ۴-۶- روابط کلی در هر مثلث

برای حل مثلث غیرمستقیم دو فرمول مشهور موجود است: الف) رابطه‌ی کسینوس‌ها، ب) رابطه‌ی سینوس‌ها.

قضیه: مربع اندازه‌ی هر ضلع مثلث مساوی است با مجموع مربع‌های اندازه‌های دو ضلع دیگر

منهای دو برابر حاصل ضرب این دو ضلع در کسینوس زاویه‌ی بین همین دو ضلع :

$$a^2 = b^2 + c^2 - 2bc \cos A$$

$$b^2 = a^2 + c^2 - 2ac \cos B$$

$$c^2 = a^2 + b^2 - 2ab \cos C$$

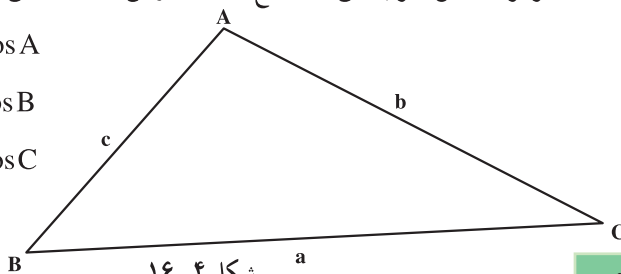

شکل ۴-۱۶

تذکر: برحسب این که C زاویه ی حاده یا منفرجه باشد علامت آن تغییر می کند.  
 قضیه: در هر مثلث نسبت طول هر ضلع بر سینوس زاویه ی مقابل به همان ضلع مساوی دو برابر شعاع دایره ی محیطی است:

$$\frac{a}{\sin A} \cdot \frac{b}{\sin B} \cdot \frac{c}{\sin C} \text{ (رابطه ی سینوس ها)}$$

### آیا می دانید

ابوریحان بیرونی کتاب مقالید علم الهیة که در حقیقت موضوع اصلی آن علم مثلثات کروی است و نخستین کتاب مستقل از علم نجوم درباره مثلثات است به تحریر در آورده به طوری که مثلثات کروی کلید علم هیأت است

رابطه سینوس ها  $\frac{a}{\sin A} \cdot \frac{b}{\sin B} \cdot \frac{c}{\sin C}$  یکی از فرمول های مهم حل مثلث

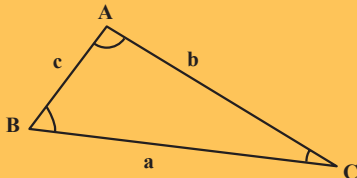

می باشد که بیرونی آن را در فصل هشتم از مقاله ی سوم کتاب قانون مسعودی اثبات کرده است.

### ۷-۴ حالات کلاسیک حل مثلث

الف) از یک مثلث دو زاویه و یک ضلع معلوم است. برای به دست آوردن بقیه ی پارامترها از این روابط استفاده می کنیم:

A . ۱۸۰. (B. C)

معلوم a, b, c

$$b \cdot \frac{a \sin B}{\sin A} \quad c \cdot \frac{a \sin C}{\sin A}$$

مجهول A, b, c

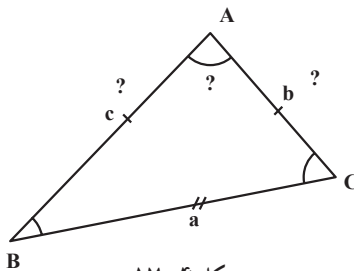

شکل ۷-۴

ب) دو ضلع و زاویه ی مقابل به یکی از دو ضلع معلوم است. برای به دست آوردن زوایا و ضلع دیگر مثلث از این روابط استفاده می کنیم:

$$\sin B = \frac{b \sin A}{a}$$

$$C = 180^\circ - (A + B)$$

$$c = \frac{a \sin C}{\sin A}$$

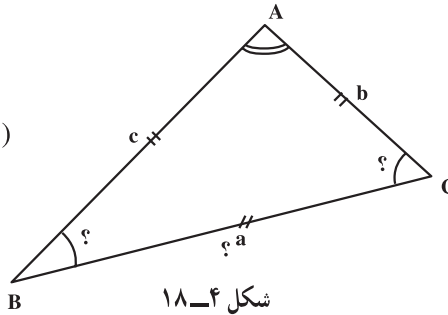

ج) دو ضلع و زاویه‌ی بین از مثلثی معلوم است. برای به‌دست آوردن زوایا و ضلع دیگر مثلث از رابطه‌ی کسینوس‌ها استفاده می‌کنیم:

$$a^2 = b^2 + c^2 - 2bc \cos A$$

$$\cos B = \frac{a^2 + c^2 - b^2}{2ac}$$

$$\hat{C} = 180^\circ - (\hat{A} + \hat{B})$$

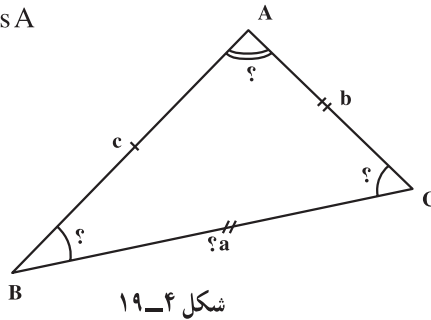

د) سه ضلع از مثلثی معلوم است. برای به‌دست آوردن زوایای مثلث از رابطه‌ی کسینوس‌ها استفاده می‌کنیم:

$$\cos B = \frac{a^2 + c^2 - b^2}{2ac} \quad \cos A = \frac{b^2 + c^2 - a^2}{2bc} \quad \hat{C} = 180^\circ - (\hat{A} + \hat{B})$$

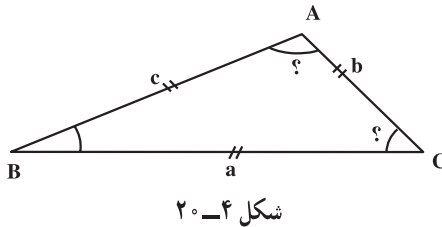

مثال ۴-۱۰- اندازه‌گیری زاویه‌ی  $\hat{BAC} = \alpha$  که نقاط B و C به علت وجود مانع دید دهکده) به‌طور مستقیم امکان ندارد (شکل ۴-۲۱).

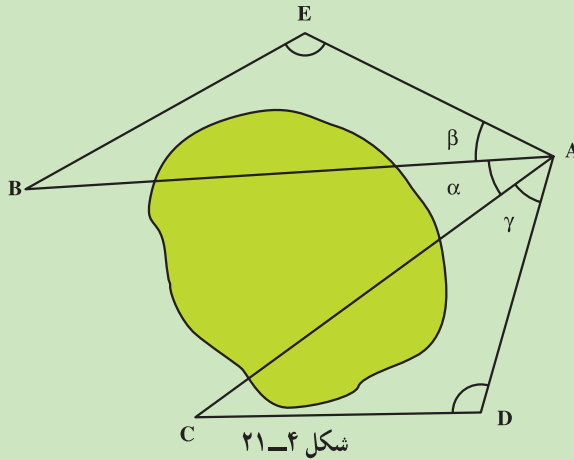

حل: نقاط D و E را خارج از محل تعیین می‌کنیم و زوایای  $\hat{D}$ ،  $\hat{E}$  و  $\hat{A}$  را اندازه‌گیری کرده اضلاع AE، EB، AD و DC را نیز اندازه‌گیری می‌کنیم.  
 از حل مثلث ADC زاویه  $\gamma$  و از حل مثلث BEA زاویه  $\beta$ ، سپس با داشتن زاویه A زاویه  $\hat{\alpha}$  به دست می‌آید:

$$\hat{\alpha} = \hat{A} - \hat{\beta} - \hat{\gamma}$$

## آیا می‌دانید

ابو عبدالله محمد بن موسی خوارزمی ریاضیدان و منجم و مورخ و جغرافیدان ایرانی نیمه‌ی دوم سده‌ی دوم و نیمه‌ی اول سده‌ی سوم یکی از زبردست‌ترین دانشمندان مسلمان و بزرگ‌ترین عالم عصر خود بود.

وی در ریاضیات و مخصوصاً نجوم ایران پیش از اسلام و تعالیم مکتب جندی شاپور که در زمان وی هنوز از خاطره‌ها محو نشده بود دست داشت و آن‌ها را با ریاضیات هندی در آمیخت و نخستین کتاب‌های حساب و جبر و نجوم (زیج) را به زبان عربی نوشت و آثار او در بسط و پیشرفت ریاضیات چه در کشورهای اسلامی و چه بعداً در کشورهای اروپایی تأثیر فراوان داشت.

کتاب جبر و مقابله او قدیمی‌ترین کتابی است که در این باره نوشته شده است. این کتاب قرن‌ها مرجع و مأخذ اروپائیان تا سده‌ی شانزدهم میلادی مبنای مطالعات

علمی آنان در این رشته بود.

کتاب حساب خوارزمی نخستین کتابی است که در دوره اسلامی راجع به فن حساب هندی تألیف گردیده است.

خوارزمی در حدود سال ۱۸۰ هـ. ق یا پیش از آن تاریخ در خوارزم متولد شده و در دهه‌ی آخر سده‌ی دوم هجری به حوزه‌ی علمی بغداد رفته و بعد از سال ۲۳۲ درگذشته است و در زمان خلافت مأمون یعنی در بین سال‌های ۱۹۸ تا ۲۱۸ هجری دانشمندی مورد توجه خلیفه وقت بوده.

– واژه‌ی «الگوریتیم» که به معنای یافتن روش کلی حل مسأله است از نام «الخوارزمی» گرفته شده است.

– واژه‌ی «جبر» که امروزه در تمامی جهان و به همین صورت به شاخه‌ای از ریاضیات اطلاق می‌شود از کتاب «الجبر و المقابله» خوارزمی برداشته شده است.

– عددنویسی اگر چه در هند کشف شد، اما به وسیله‌ی ایرانیان تکامل یافت و از طریق ترجمه‌ی کتاب‌های ریاضی دانان ایرانی به اروپا رفت.

– اصطلاحات مثلثات مثل «سینوس و کسینوس و تانژانت» دقیقاً ترجمه‌ی

واژه‌هایی است که در نوشته‌های ریاضی دانان ایرانی و به خصوص کتاب «کشف القناع»

خواجه نصیرالدین طوسی به کار رفته است. در واقع در هیچ زمینه‌ای از ریاضیات

محاسبه‌ای مثل حساب و جبر و مثلثات نمی‌توان قانون یا دستوری را یافت که به

وسیله‌ی ریاضی دانان ایرانی کشف نشده باشد.



## خودآزمایی

۱- زمینی است به شکل مثلث متساوی الاضلاع که هر ضلع آن ۵۸ متر است. با استفاده از قضیه ی فیثاغورث ابتدا اندازه ی ارتفاع مثلث، سپس مساحت آن را حساب کنید.

۲- در شکل روبه‌رو زمینی به شکل ذوزنقه که اندازه ی اضلاع  $AB$ ،  $MA$ ،  $MD$  و  $DC$  داده

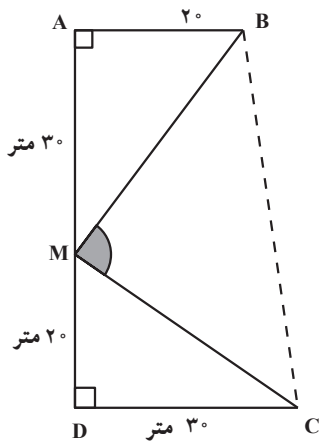

شده است و زوایای  $\hat{A}$ ،  $\hat{D}$ ،  $90^\circ$  است.  
 نخست، ثابت کنید زاویه ی BMC # برابر  $90^\circ$  است.  
 سپس، اندازه ی طول BC را حساب کنید.

شکل ۴-۲۲

۳- مساحت باغچه‌ای مربع شکل ۱۴۴ مترمربع است. طول قطر باغچه چه قدر است؟  
 ۴- با استفاده از رابطه ی فیثاغورث برای ترسیم پاره خطی به طول  $\sqrt{3}$  چگونه عمل می‌کنیم؟  
 ۵- یک آنتن تلویزیونی از ارتفاع  $40^\circ$  متری با یک سیم به شکل قائم نگه داشته شده است. این سیم به فاصله ی ۳۲ متر از پایه ی آنتن به زمین وصل شده است (شکل ۴-۲۳) طول این سیم چند متر است؟

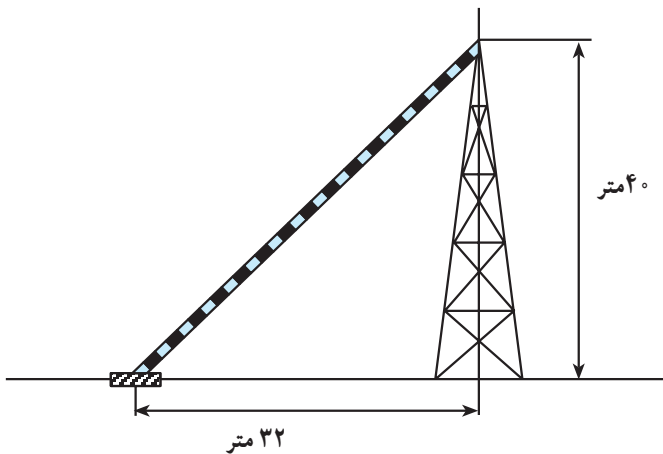

شکل ۴-۲۳

۶- اندازه‌های سه ضلع مثلثی ۸، ۱۰ و ۱۲ متر است. زوایای مثلث را حساب کنید.

۷- دو ساختمان بلند روبه‌روی هم در کنار جاده‌ای مطابق شکل ۴-۲۴ قرار دارند. می‌خواهیم اختلاف ارتفاع آن‌ها را به دست آوریم. بدین منظور، یک دستگاه دوربین زاویه‌یاب را در نقطه‌ی M (مطابق شکل) مستقر می‌کنیم (به گونه‌ای که فاصله‌ی افقی دوربین از ساختمان A ۶۰ متر و از ساختمان B ۱۲۰ متر باشد) و به لبه‌ی پشت‌بام ساختمان‌ها نشانه روی کرده زوایای شیب را اندازه‌گیری می‌کنیم زاویه‌ی شیب ساختمان A  $33^{\circ}, 26', 20''$  و ساختمان B  $30^{\circ}, 50', 40''$  است:

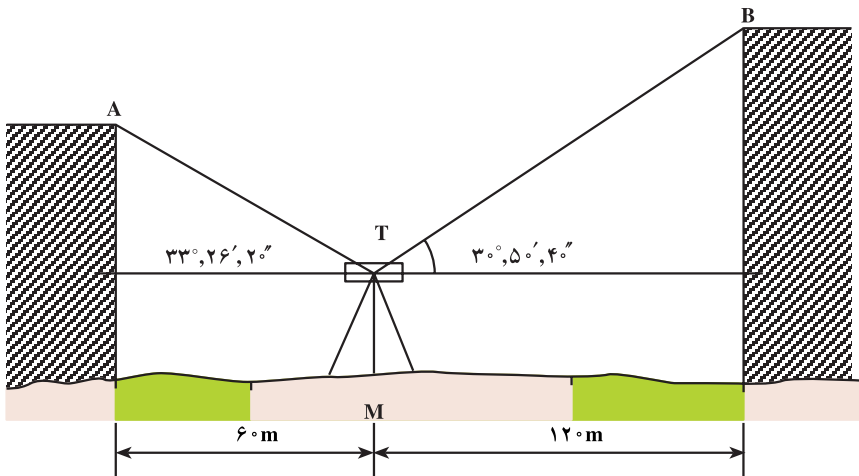

شکل ۴-۲۴

## مسائل

مسئله‌ی ۱- برای به دست آوردن ارتفاع یک درخت دستگاه زاویه‌یابی را مطابق شکل ۴-۲۵ به فاصله‌ی ۸۰ متر از درخت مستقر کرده زاویه‌ی شیب آن یعنی زاویه‌ی  $\alpha$  را اندازه‌گیری می‌کنیم که  $36^{\circ}, 24'$  می‌شود. اگر ارتفاع دستگاه زاویه‌یاب ۱۵۶ سانتی متر باشد ارتفاع درخت را محاسبه کنید (حالت خاص سطح زمین را افقی فرض می‌کنیم).

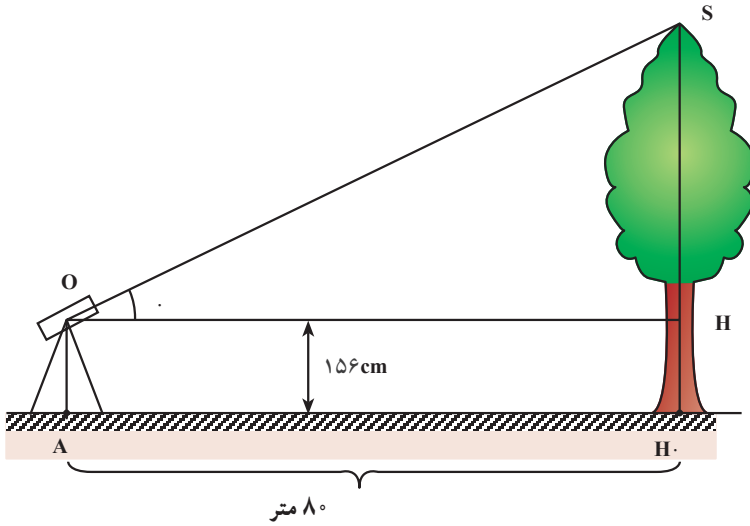

شکل ۲۵-۴

مسأله‌ی ۲- اگر براساس مسأله‌ی ۱، زمین افقی نباشد (مطابق شکل ۲۶-۴) می‌خواهیم با اطلاعات زیر ارتفاع درخت را محاسبه کنیم. زوایای شیب  $15^\circ$ ،  $23^\circ$  و  $1^\circ$ ،  $12^\circ$  می‌باشد. اگر فاصله‌ی افقی دستگاه تا درخت  $183$  متر باشد ارتفاع درخت را به دست آورید.

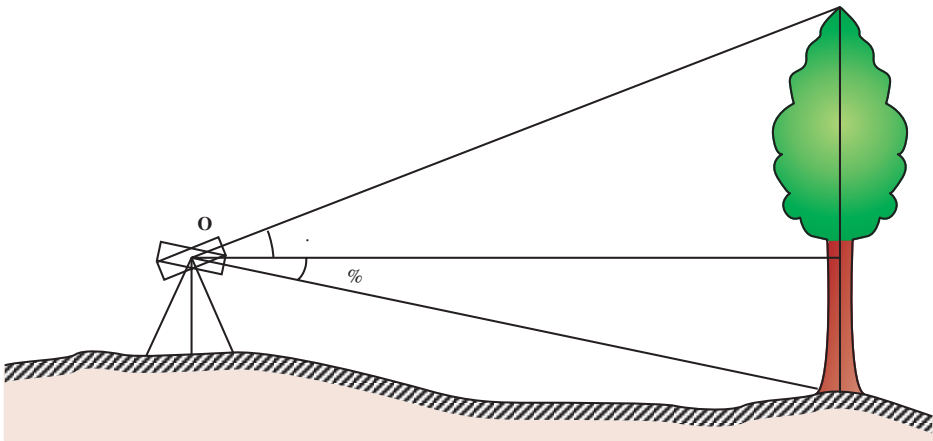

شکل ۲۶-۴

مسأله‌ی ۳— عرض یک رودخانه‌ی عبورناپذیر برای احداث پلی مورد نیاز است. برای این کار دستگاه زاویه‌یابی را در نقطه‌ی دل‌خواه A مستقر کرده مطابق شکل ۴-۲۷ زاویه‌ی افقی را اندازه‌گیری می‌کنیم که نتیجه ۲۵، ۴۳ شده است. اگر طول‌های AH و NH که بر هم عمودند به ترتیب  $5^\circ$  و  $2^\circ$  متر باشد عرض رودخانه یعنی طول MN را به دست آورید.

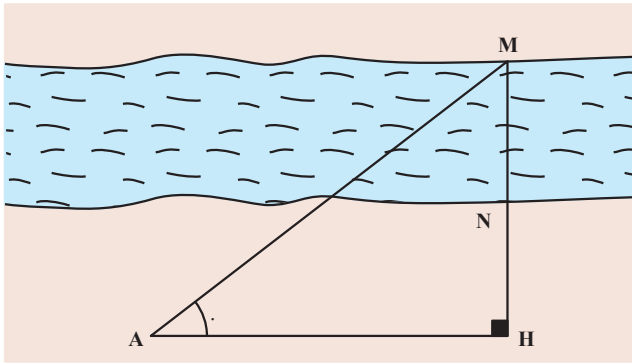

شکل ۴-۲۷

مسأله‌ی ۴— در شکل ۴-۲۸ امتداد CD عمود بر ضلع BD و امتداد AD عمود بر AB است.

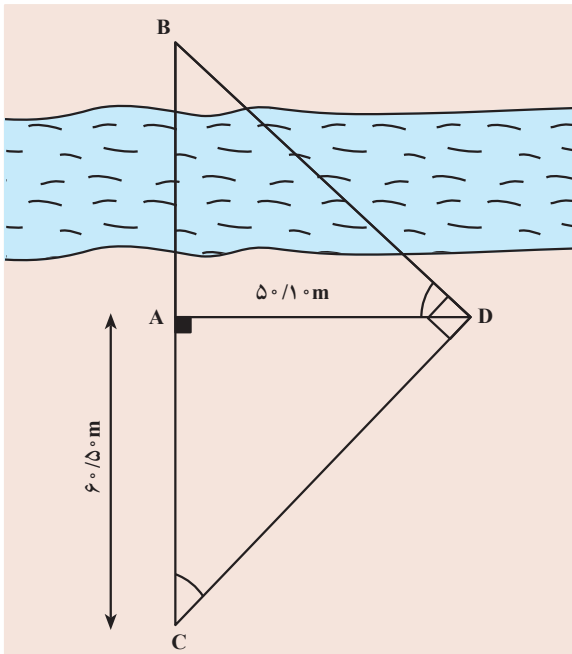

اگر طول  $AD = 50/10\text{m}$  است و طول  $AC = 60/50\text{m}$  باشد مطلوب است محاسبه‌ی طول AB.

شکل ۴-۲۸

مسئله ۵- زمینی به شکل مثلث روی نقشه ترسیم شده است و اندازه‌های دو ضلع ۱۵ و ۲۰ سانتی‌متر و اندازه‌ی زاویه‌ی بین این دو ضلع ۱۲۰ درجه است. ضلع سوم را به دست آورید.

مسئله ۶- مطلوب است محاسبه‌ی ارتفاع برج مطابق شکل ۴-۲۹.

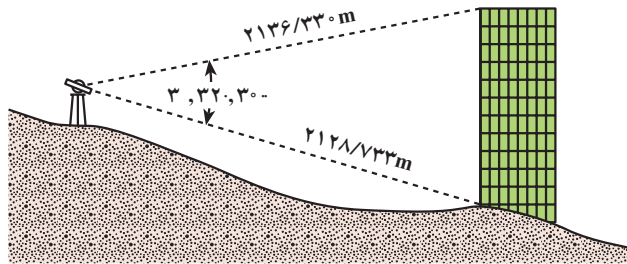

شکل ۴-۲۹

مسئله ۷- براساس اطلاعاتی که در شکل ۴-۳۰ داده شده مطلوب است محاسبه‌ی اضلاع

AB و BC :

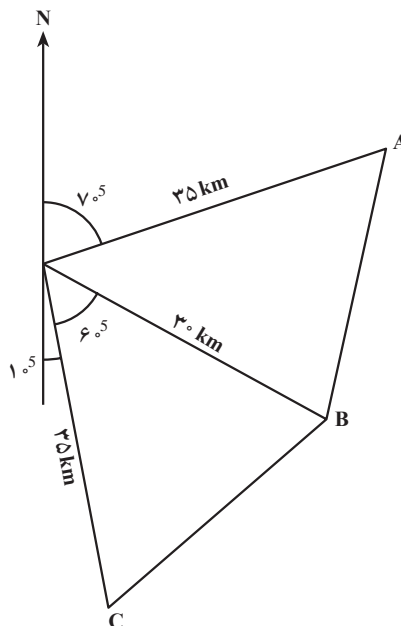

شکل ۴-۳۰

مسأله ۸- از نقطه ی B زاویه ی فراز سربرجی (زاویه ی فراز بلندترین نقطه ی برج) ۲۷ است. با حرکت کردن به طرف برج و پیمودن مسافت ۱۹/۶۳ متر زاویه ی فراز همان نقطه از برج ۴۲ است ارتفاع برج را محاسبه کنید (شکل ۴-۳۱).

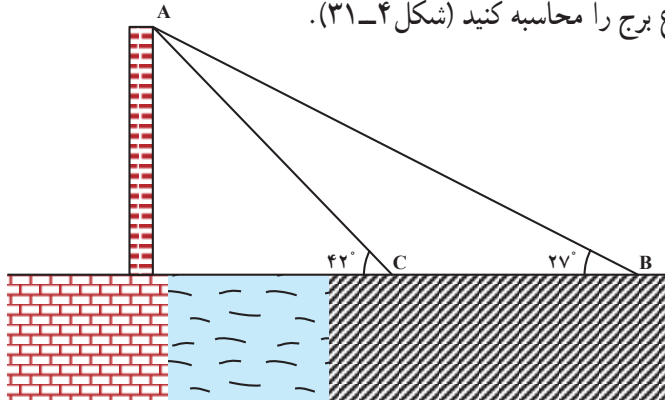

شکل ۴-۳۱

## کار گروهی

مانند فصل اول و دوم، با نظارت سرگروه، کار آموزش با زبان خود را تکرار کنید و با طرح سؤال میزان یادگیری اعضای گروه را ارزیابی کنید.

**نکته:** خرید و فروش زمین در سطح شیبدار کوهستانی: از آنجایی که در اندازه گیری ها، فواصل افقی و سطوح مستوی مد نظر قرار می گیرد، لذا زمین هایی که در دامنه ی کوه ها و تپه ها برای ویلاسازی خرید و فروش می شود و چنانچه که به بحث ظریف نقشه برداری آن توجهی نشود، باعث خسارت های مالی فراوان برای خریدار می شود؛ چرا که خریدار در واقع باید مساحت زمین مورد نظر در سطح شیبدار را به صفحه ی افقی تصویر کرده و مساحت سطح مستوی آن را پرداخت نماید. طبق شکل زیر  $a^2 \cdot c^2 \cdot b^2$  می باشد در صورتی که توجه به امر فوق نشود باعث می شود که به جای پرداخت برای  $S_1 \cdot ad$  مقدار بیشتری یعنی برای  $S_2 \cdot cd$  پرداخت می شود.

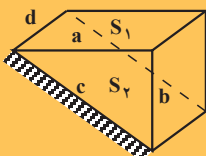

به عنوان مثال اگر قسمت زمینی به مساحت یک هکتار که در یک منطقه شیبدار با شیب ۲۰٪ قرار گرفته باشد حدود ۵۰۰ میلیون به مبلغ ۴۹۰ میلیون تومان کاهش پیدا خواهد کرد.

## دستگاه مختصات (Coordinate System)

- هدف‌های رفتاری: پس از پایان این فصل از فراگیر انتظار می‌رود:
- ۱- محورهای مختصات را تعریف کند و دستگاه مختصات دوبعدی را شرح دهد.
  - ۲- دستگاه مختصات قطبی دوبعدی را توضیح دهد.
  - ۳- دستگاه مختصات سه‌بعدی را تعریف کرده، مختصات دکارتی در فضا را شرح دهد.
  - ۴- دستگاه مختصات استوانه‌ای یا نیم‌قطبی را شرح دهد.
  - ۵- روابط تبدیل مختصات استوانه‌ای را به مختصات قائم‌الزاویه و به‌عکس، با ذکر مثال، شرح دهد.
  - ۶- مختصات کروی را توضیح دهد.
  - ۷- روابط تبدیل مختصات کروی را به قائم‌الزاویه و به‌عکس، شرح دهد.
  - ۸- مثال‌های ارائه شده در این فصل را فراگیرد.

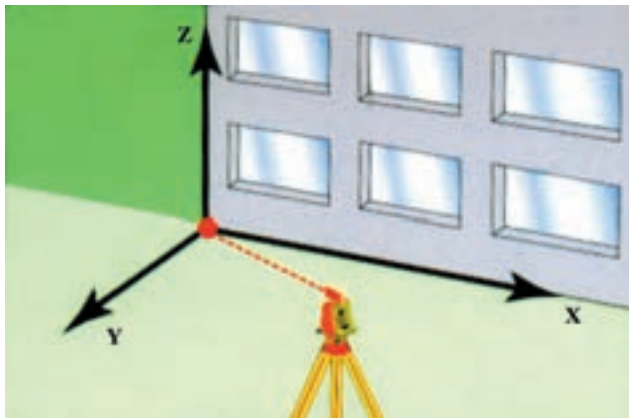

$x, y, z = 0$

شکل ۵-۱

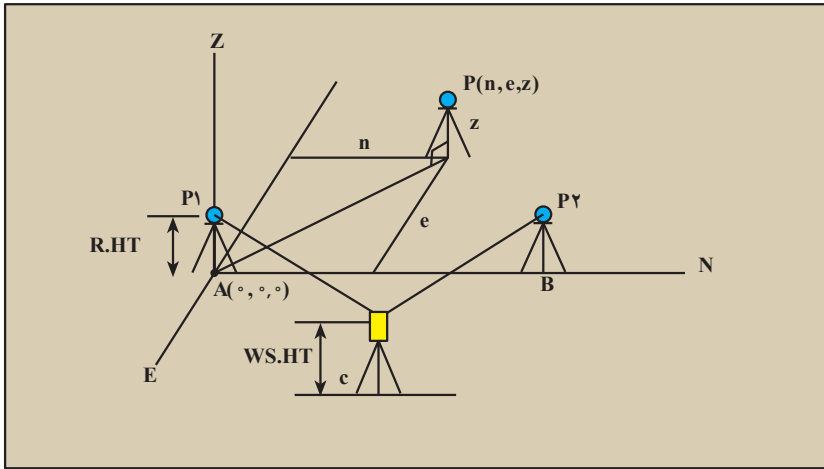

شکل ۲-۵

### ۵-۱- تعریف محور (Axis)

یک خط جهت دار را که روی آن نقطه‌ای به نام مبدأ و طولی به نام واحد اندازه‌گیری تعیین شده باشد «محور» می‌نامند. جهت محور را از طرف چپ به راست «مثبت» و از طرف راست به چپ «منفی» در نظر می‌گیرند. معمولاً محور را با  $x'Ox$  یا  $y'Oy$  مطابق این شکل نشان می‌دهند.



شکل ۳-۵

هر عدد حقیقی را با یک نقطه از محور و هر نقطه از محور را با یک عدد حقیقی متناظر می‌کنیم. مبدأ O متناظر با عدد صفر و نقطه‌ی I متناظر با عدد یک است. در شکل ۳-۵ پاره‌خط OA را با در نظر گرفتن جهت مثبت محور «بردار» می‌نامیم و آن را با  $\vec{OA}$  نشان می‌دهیم. O را مبدأ و A را انتهای این بردار می‌خوانیم. طول پاره‌خط OA را بدون در نظر گرفتن جهت آن طول آن بردار نامیده، با  $|\vec{OA}|$  نشان می‌دهند.

اگر A نقطه‌ای دل‌خواه روی محور باشد بنا به تعریف طول (مختص) نقطه‌ی A که آن را با  $x_A$  نشان می‌دهیم و به آن «اندازه‌ی جبری  $\vec{OA}$ » نیز می‌گوییم:

$$\overline{OA} = x_A$$



شکل ۴-۵



## ۵-۲- دستگاه مختصات دوبعدی

مجموعه‌ی تمام زوج‌های مرتب از اعداد حقیقی را صفحه‌ی اعداد و هر زوج مرتب  $(x, y)$  را یک نقطه از این صفحه می‌نامیم. صفحه‌ی اعداد را با علامت  $R^2$  نشان می‌دهند.

همان‌گونه که  $R^1$  را با نقاط روی یک محور (فضای یک‌بعدی) مشخص می‌کنیم، می‌توانیم  $R^2$  را با نقاط واقع در یک صفحه‌ی هندسی (فضای دوبعدی) مشخص کنیم. روشی که برای  $R^2$  به کار می‌بریم منسوب به «رنه دکارت» ریاضی‌دان فرانسوی است که ابداع تحلیلی در سال ۱۶۲۷ نیز کار اوست.

تعریف دستگاه دوبعدی دکارتی (قائم‌الزاویه) (Cartesian): یک خط افقی در صفحه‌ی هندسی انتخاب می‌کنیم. آن را محور  $x$ ها می‌نامیم. خطی قائم نیز به نام محور  $y$ ها انتخاب می‌کنیم که عمود بر محور  $x$ ها باشد. نقطه‌ی برخورد محور  $x$ ها و محور  $y$ ها را مبدأ مختصات می‌نامیم و با حرف  $O$  نشان می‌دهیم. واحدی برای طول انتخاب می‌کنیم. (معمولاً واحد طول برای هر دو عدد یکسان انتخاب می‌شود.)

فرض می‌کنیم جهت مثبت روی محور  $x$ ها در طرف راست مبدأ و جهت مثبت روی محور  $y$ ها در طرف بالای مبدأ باشد (مطابق شکل ۵-۵). به زوج مرتب  $(x, y)$  از اعداد حقیقی نقطه‌ای مانند  $P$  روی صفحه هندسی نسبت می‌دهیم که دارای این مشخصات است: فاصله‌ی  $P$  از محور  $y$ ها برابر  $x$  است که اگر  $P$  در طرف راست محور  $y$ ها واقع شده باشد  $x$  مثبت و اگر در طرف چپ باشد  $x$  منفی است.  $x$  را طول (مختص  $x$ ) نقطه‌ی  $P$  می‌نامیم. فاصله‌ی  $P$  از محور  $x$ ها برابر  $y$  است که اگر  $P$  بالای محور  $x$ ها باشد  $y$  مثبت و اگر  $P$  پایین محور  $x$ ها باشد  $y$  منفی خواهد بود.  $y$  را عرض

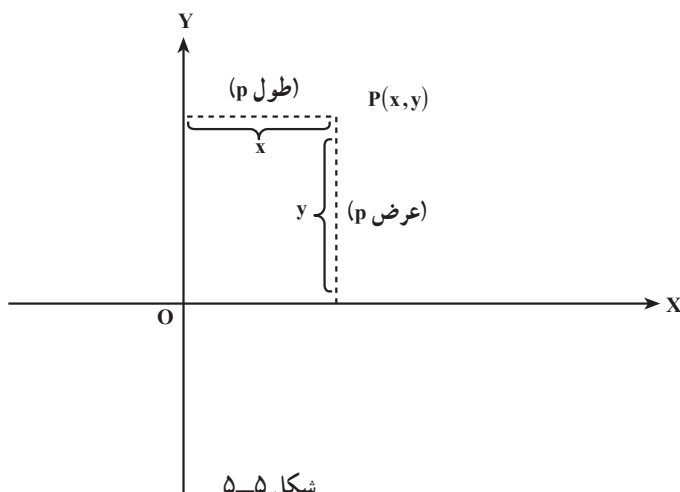

شکل ۵-۵

(مختص  $y$ ) نقطه‌ی  $P$  می‌نامیم. بدین ترتیب، طول و عرض یک نقطه را «مختصات دکارتی قائم آن نقطه» می‌گویند. در شکل ۶-۵ یک دستگاه مختصات دکارتی قائم و چند نقطه را در آن می‌بینید.

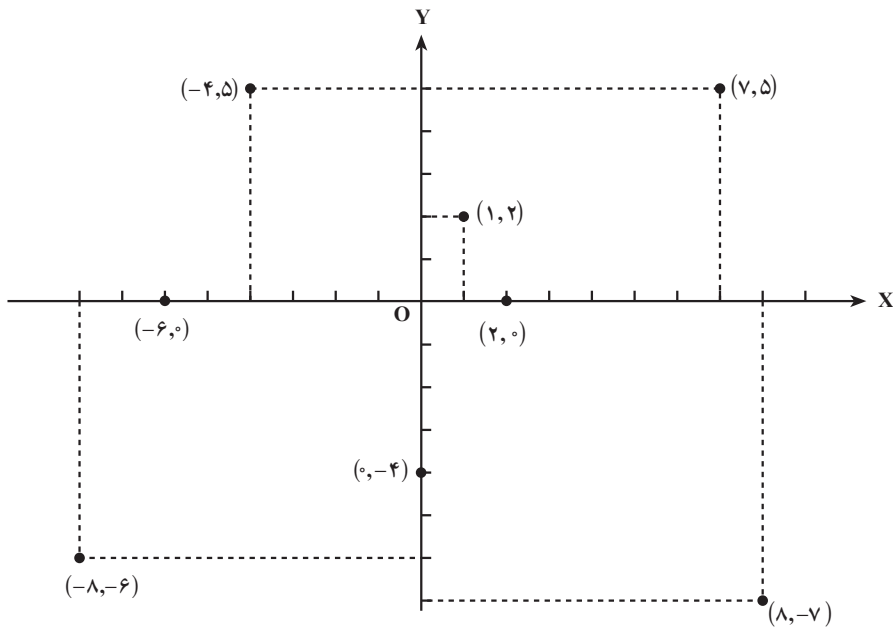

شکل ۶-۵

محور  $x$ ها و محور  $y$ ها صفحه‌ی اعداد را به چهار قسمت تقسیم می‌کنند که هر قسمت را یک «ربع» می‌خوانیم. ربع اول ربعی است که در آن طول و عرض نقاط هر دو مثبت هستند؛ یعنی، ربع بالای  $x$ ها و سمت راست محور  $y$ ها، به همین ترتیب ربع‌های دیگر را در جهت عکس گردش عقربه‌های ساعت شماره‌گذاری می‌کنیم:

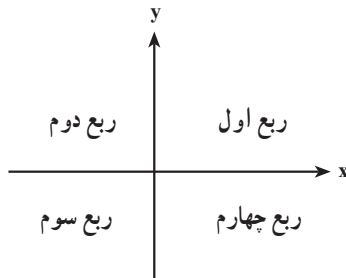

تعریف دستگاه مختصات قطبی (Polar) دو بعدی: مختصات هر نقطه در این دستگاه به وسیله‌ی دو پارامتر یکی طول و دیگری زاویه مشخص می‌شود (شکل ۶-۷). محور ثابتی را مانند

در نظر می‌گیریم؛ برای تعیین مختصات قطبی نقطه‌ی  $M$  طول  $OM = \rho$  را در نظر گرفته دیگر زاویه‌ی  $\theta$  (زاویه‌ای که  $OM$  با محور  $Ox$  در جهت خلاف عقربه‌ساعت می‌سازد) منظور می‌کنیم؛ بنابراین مختصات قطبی  $M(\rho, \theta)$  نمایش داده می‌شود. (نقطه  $O$  مبدأ مختصات قطبی است).

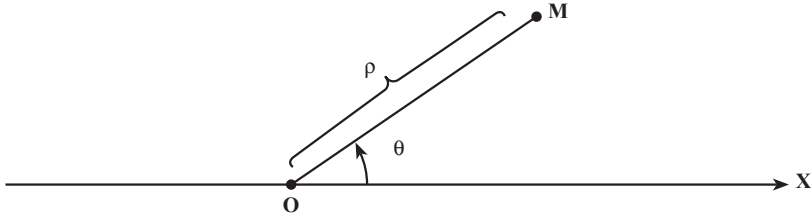

شکل ۷-۵

### ۳-۵- تبدیل مختصات قائم‌الزاویه به مختصات قطبی

اگر مختصات قائم‌الزاویه نقطه‌ی  $p(x,y)$  معلوم باشد با توجه به تعریف مختصات کروی و ملاحظه‌ی شکل ۸-۵ از روابط زیر استفاده می‌کنیم:

$$r^2 = x^2 + y^2$$

$$\theta = \text{Arctg} \frac{y}{x}$$

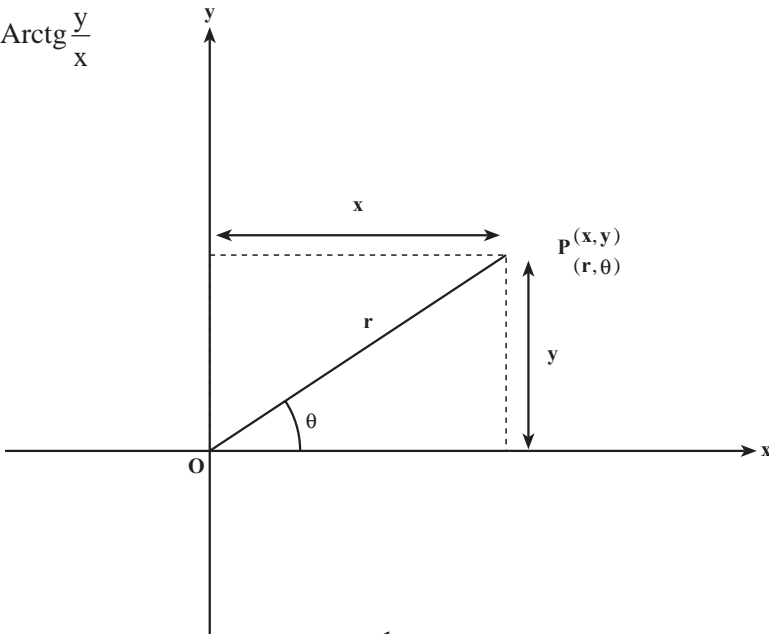

شکل ۸-۵

در صورتی که مختصات قطبی نقطه‌ی  $p$  معلوم باشد و بخواهیم مختصات قائم‌الزاویه‌ی آن را به دست آوریم مطابق شکل صفحه‌ی قبل (شکل ۵-۸) از فرمول‌های زیر استفاده می‌کنیم:

$$x = r \cos \theta$$

$$y = r \sin \theta$$

**مثال ۵-۱:** مختصات قائم‌الزاویه نقطه  $A(1, \sqrt{3})$  معلوم است مطلوبست محاسبه‌ی مختصات

قطبی نقطه  $A$ .

**راهکار کلی:** در شکل زیر با توجه به این که مختصات قائم‌الزاویه نقطه  $P$  یعنی  $(x, y)$  معلوم

است می‌خواهیم مختصات قطبی آن  $(r, \theta)$  را به دست آوریم.

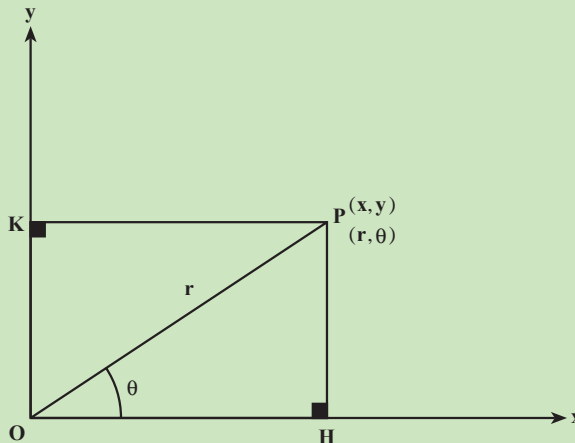

شکل ۵-۹

رابطه تانژانت را در مثلث قائم‌الزاویه  $\triangle OPH$  می‌نویسیم

$$\text{tg} \theta = \frac{PH}{OH} = \frac{y}{x} \Rightarrow \theta = \text{Arc tg} \frac{y}{x} \quad \text{رابطه ۱}$$

و رابطه فیثاغورث را نیز در این مثلث می‌نویسیم  $OP^2 = PH^2 + OH^2$  و مقادیر  $x$  و  $y$  و  $r$  را در آن قرار می‌دهیم به طوری که

$$OP = r, \quad pH = y, \quad OH = x$$

$$r^2 = x^2 + y^2 \quad \text{نتیجه می‌شود} \quad \text{رابطه ۲}$$

دو رابطه ۱ و ۲ تشکیل یک دستگاه دو معادله دو مجهول را می‌دهد که با حل آن می‌توانیم

$$\begin{cases} r^2 = x^2 + y^2 \\ \theta = \text{Arc tg } \frac{y}{x} \end{cases} \quad \text{مختصات را به هم تبدیل کنیم.}$$

روش حل: در مسئله فوق مختصات نقطه  $A(1, \sqrt{3})$  یعنی  $(y = \sqrt{3}, x = 1)$  می باشد اگر پارامترهای  $r$  و  $\theta$  را از دستگاه تبدیل مختصات به دست آوریم مسئله حل می شود.

$$\begin{cases} r^2 = x^2 + y^2 \\ \theta = \text{Arc tg } \frac{y}{x} \end{cases}$$

$$\begin{cases} r^2 = (1)^2 + (\sqrt{3})^2 \\ \theta = \text{Arc tg } \frac{\sqrt{3}}{1} \end{cases} \Rightarrow \begin{cases} r^2 = 4 \Rightarrow r = 2 \\ \theta = 60^\circ \end{cases} \Rightarrow \begin{cases} r = 2 \\ \theta = 60^\circ \end{cases} \Rightarrow P(2, 60^\circ) \quad \text{مختصات قطبی}$$

بحث و بررسی: به وسیله فرمول فوق و دستگاه تبدیل مختصات می توان مختصات دوبردی قطبی و قائم الزاویه را به هم تبدیل کرد و در نقشه برداری برای پیاده کردن نقاط بیش تر از روش قطبی (طول و زاویه) استفاده می کنیم.

## مطالعه‌ی آزاد

مثال ۲-۵: مختصات قائم الزاویه‌ی نقطه‌ی  $P$  عبارت است از  $P(1, \sqrt{3}, 5)$  مختصات استوانه‌ای نقطه‌ی  $P$  را حساب کنید.

راهکار کلی: طبق تعریف مختصات استوانه‌ای نقطه‌ی  $P$  در فضا را روی صفحه  $xoy$  تصویر می کنیم که تصویر آن نقطه  $Z$  می شود حال از نقطه  $Z$  دو عمود بر محورهای  $ox$  و  $oy$  رسم می کنیم پارامترهای زیر مشخص می شود.

$$Oz = \rho, \quad zH = x, \quad zK = y, \quad \widehat{xoz} = \hat{\theta}$$

در حقیقت اگر مختصات استوانه‌ای را در صفحه  $xoy$  تصویر کنیم تبدیل به مختصات قطبی در صفحه به اضافه ارتفاع  $Z$  یعنی طول  $\overline{pz}$  می باشد و فرمول مختصات قطبی را در صفحه داریم اگر ارتفاع  $Z$  یعنی طول  $\overline{pz}$  به آن اضافه کنیم مختصات

$$\begin{cases} x = \rho \sin \theta \\ y = \rho \cos \theta \end{cases} \quad \text{استوانه‌ای به دست می آید.}$$

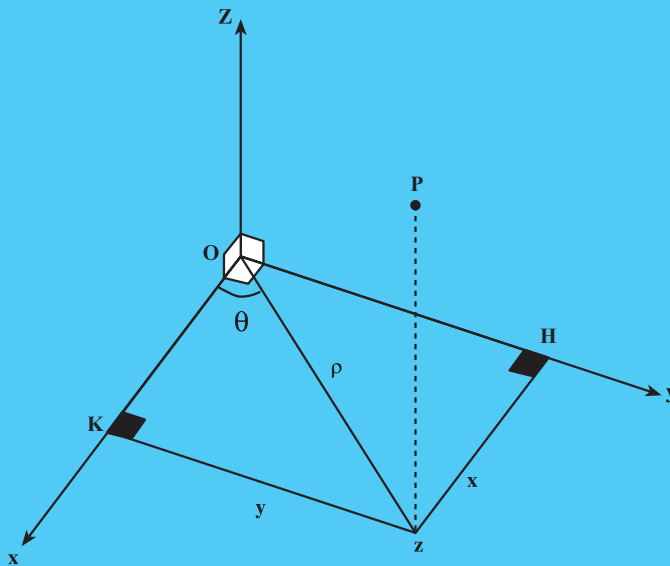

شکل ۵-۱۰

$$\begin{cases} x^2 + y^2 = \rho^2 \\ \theta = \text{Arctg} \frac{y}{x} \end{cases} \rightarrow \begin{cases} x^2 + y^2 = \rho^2 \\ \theta = \text{Arctg} \frac{y}{x} \\ Z = z \end{cases}$$

مختصات استوانه‌ای      مختصات قطبی

روش حل: مفروضات مسئله عبارت‌اند از  $x=1$  و  $y=\sqrt{3}$  و  $z=5$  که آن‌ها را در فرمول زیر قرار می‌دهیم.

$$\begin{cases} x^2 + y^2 = \rho^2 \\ \theta = \text{Arc tg} \frac{y}{x} \end{cases} \Rightarrow \begin{cases} (1)^2 + (\sqrt{3})^2 = \rho^2 \\ \theta = \text{Arc tg} \sqrt{3} \end{cases} \Rightarrow \begin{cases} \rho^2 = 4 \\ \theta = 60^\circ \end{cases} \Rightarrow \begin{cases} \rho = 2 & \text{به‌اضافه‌ی ارتفاع} \\ \theta = 60^\circ \\ z = 5 \end{cases}$$

$$\Rightarrow p(2, 60^\circ, 5)$$

مختصات استوانه‌ای

بحث و بررسی: با نوشتن فرمول‌های مربوط به مختصات استوانه‌ای (قطبی) + ارتفاع) که به آن نیم‌قطبی نیز می‌گویند می‌توان مسائل مربوط به آن را حل کرد.

## خودآزمایی

- ۱- ابتدا محورهای مختصات دوبعدی را رسم کنید، سپس نقطه‌ی  $A$ ، مختصات  $(2, 3)$  و نقطه‌ی  $B$  با مختصات  $(-3, 4)$  و نقطه‌ی  $C$ ، مختصات  $(-5, -2)$  را در صفحه مشخص کنید.
- ۲- مختصات قطبی نقطه‌ی  $M(5, 3^\circ)$  مطابق شکل ۱۱-۵ معلوم است. مختصات قائم‌الزاویه آن را به دست آورید:
- $M(5, 3^\circ)$

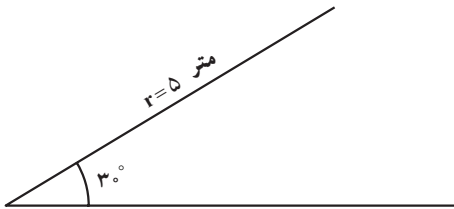

شکل ۱۱-۵

- ۳- مختصات قائم‌الزاویه‌ی نقطه‌ی  $A(-\sqrt{3}, -3)$  است. مختصات قطبی آن را به دست آورید (شکل ۱۲-۵).

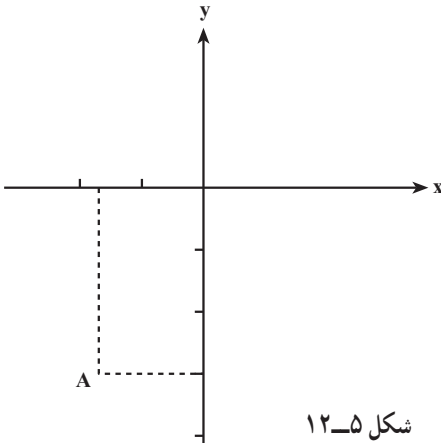

شکل ۱۲-۵

- ۴- مختصات قطبی نقطه‌ی  $M = (8, 3^\circ)$  معلوم است. مختصات دکارتی (قائم‌الزاویه) آن را به دست آورید.

### کارگروهی دانش‌آموزان

با نظارت و کمک معلمان عزیز مانند فصول قبل فعالیت آموزش و ارزیابی اعضا توسط گروه انجام شود.

## محاسبه‌ی مساحت (Area)

هدف‌های رفتاری: پس از پایان این فصل از فراگیر انتظار می‌رود:

- ۱- روش‌های مختلف محاسبه‌ی مساحت مثلث را توضیح دهد.
- ۲- فرمول‌های محاسبه‌ی مساحت چهارضلعی‌ها (مربع، مستطیل، متوازی‌الاضلاع، لوزی و ذوزنقه) را بیان کند.
- ۳- روش‌های تعیین مساحت چهارضلعی‌های غیرمشخص را توضیح دهد.
- ۴- روش تعیین مساحت چندضلعی‌ها را به روش دستور «هرون» شرح دهد.
- ۵- فرمول‌های محاسبه‌ی مساحت دایره، قطاع و قطعه را با ذکر یک مثال در ۳ شکل بیان کند.
- ۶- فرمول محاسبه‌ی مساحت بیضی را با ذکر یک مثال و رسم شکل توضیح دهد.
- ۷- روش محاسبه‌ی سطح محصور با استفاده از ذوزنقه‌های هم‌ارتفاع را شرح دهد.
- ۸- محاسبه‌ی مساحت به روش «گوس» را شرح دهد.
- ۹- محاسبه‌ی مساحت به روش ذوزنقه‌های هم‌ارتفاع را شرح دهد.
- ۱۰- محاسبه‌ی مساحت به روش سیمپسون را شرح دهد.
- ۱۱- مثال‌های حل‌شده در این فصل را فرا بگیرد.



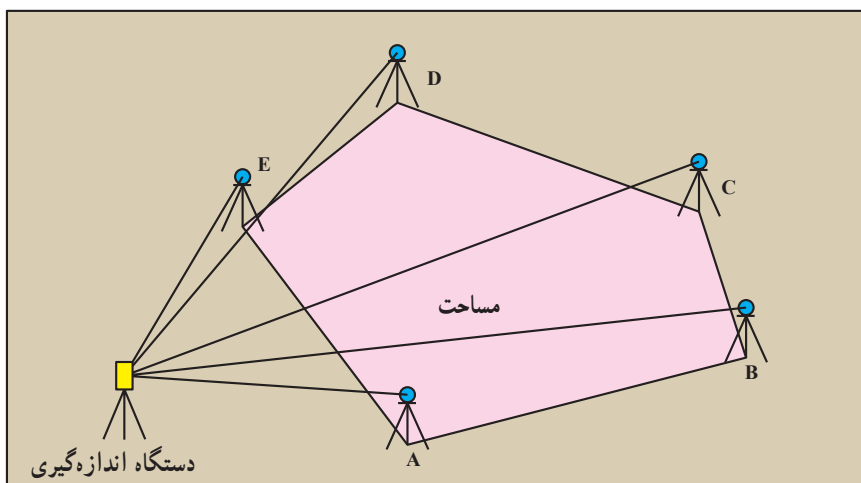

شکل ۱-۶

## آیا می دانید

محاسبه‌ی مساحت مثلث: به دلیل نیاز بشر برای حل اختلاف مالکیت‌ها و تعیین حد و مرز زمین‌های حاصل‌خیز کشاورزی و آبرفتی مخصوصاً بعد از سیلاب‌ها و تقسیم عادلانه‌ی آن علم مساحی و اندازه‌گیری ابعاد و مساحت زمین بسیار مورد توجه دانشمندان بوده است.

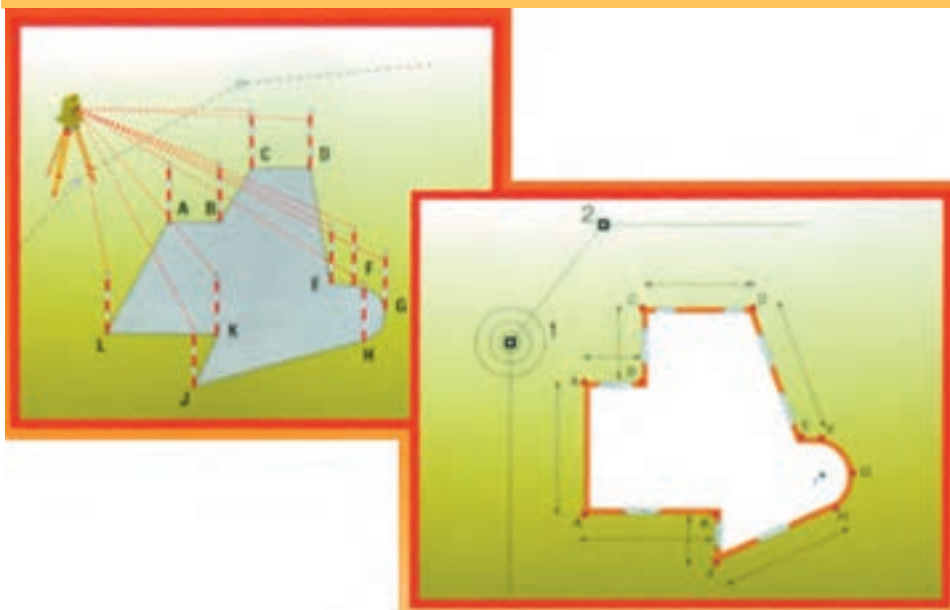

شکل ۲-۶- اندازه‌گیری‌های لازم جهت محاسبه‌ی مساحت

## ۱-۶ محاسبه‌ی مساحت اشکال هندسی

محاسبه‌ی مساحت مثلث: در شکل ۳-۶ سه ضلعی ABC را در نظر گرفته اضلاع روبه‌روی

هر زاویه با حروفی نظیر a, b, c و ارتفاع وارد بر هر ضلع را با  $h_a$ ,  $h_b$ ,  $h_c$  نشان می‌دهیم:

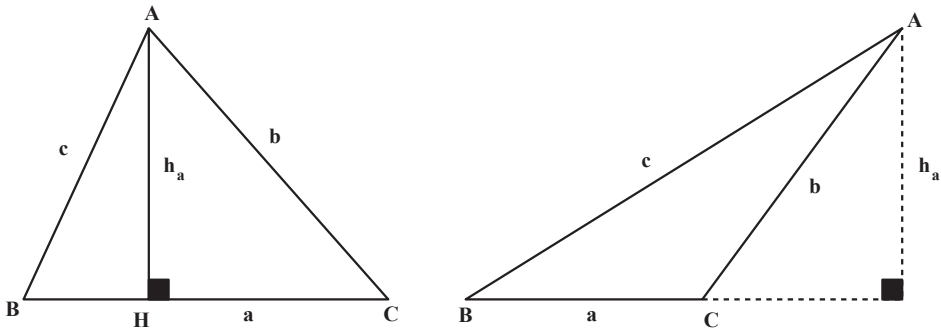

شکل ۳-۶

(الف) مساحت مثلث برابر است با حاصل ضرب قاعده در نصف ارتفاع وارد بر آن ضلع:

$$S = \frac{1}{2} a \cdot h_a = \frac{1}{2} b \cdot h_b = \frac{1}{2} c \cdot h_c$$

(ب) مساحت مثلث برابر است با نصف حاصل ضرب دو ضلع در سینوس زاویه‌ی بین آن دو

ضلع:

$$S = \frac{1}{2} ab \sin C = \frac{1}{2} ac \sin B = \frac{1}{2} bc \sin A$$

(ج) دستور Heron: محاسبه‌ی مساحت مثلث برحسب سه ضلع آن

اگر a, b, c اندازه‌های سه ضلع مثلث باشند، محیط مثلث یعنی:  $a + b + c$  را با 2P نمایش

می‌دهند و S مساحت مثلث را از دستور:

$$S = \sqrt{P(P-a)(P-b)(P-c)}$$

به‌دست می‌آورند. این رابطه به مثابه‌ی دستور Heron در تعیین مساحت اراضی کاربرد فراوان دارد.

## آیا می دانید

برای محاسبه‌ی مساحت در حالتی که سه ضلع آن معلوم است ابوالفابوزجانی دانشمند مسلمان ایرانی در قرن چهارم هـ - ق فرمول آن را به شکل زیر بیان کرده است.

$$S = \sqrt{\left[\left(\frac{c+b}{2}\right)^2 - \left(\frac{a}{2}\right)^2\right] \left[\left(\frac{a}{2}\right)^2 - \left(\frac{c-b}{2}\right)^2\right]}$$

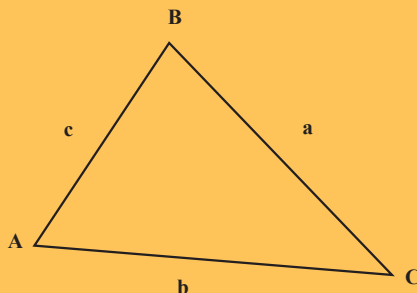

تذکر: این فرمول در حقیقت با تغییراتی که روی آن انجام می‌شود فرمول محاسبه مساحت به روش هرون (دانشمند یونانی) به دست می‌آید.

$$S = \sqrt{P(P-a)(P-b)(P-c)}$$

مثال ۶-۱: زمینی است به شکل مثلث که اضلاع آن به ترتیب برابر  $70^\circ$ ،  $50^\circ$  و  $60^\circ$  متر می‌باشد مساحت آن را به دست آورید.

راهکار کلی: برای حل این نوع مسائل که سه ضلع مثلث معلوم باشد بخواهیم مساحت آن را به دست آوریم بهترین راه استفاده از فرمول بوزجانی یا (هرون) می‌باشد.

$$S = \sqrt{P(P-a)(P-b)(P-c)} \quad \text{که } P \text{ نصف محیط است}$$

$$P = \frac{a+b+c}{2}$$

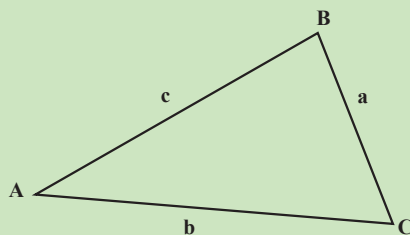

شکل ۶-۴

روش حل: اضلاع مثلث را داریم به طوری که متر  $a=70$  و متر  $b=50$  و متر  $c=60$

$$P = \frac{a+b+c}{2} = \frac{70+50+60}{2} = \frac{180}{2} = 90$$

$$S = \sqrt{P(P-a)(P-b)(P-c)} = \sqrt{90(90-70)(90-50)(90-60)} =$$

$$\sqrt{90(20)(40)(30)} = 1469.69 \text{ مترمربع}$$

بحث و بررسی: با توجه به محاسبه مساحت مثلث با دانستن اضلاع آن از فرمول فوق می توان آن را تعمیم داد برای تمام چندضلعی ها به این صورت که آن ها را به مثلث های مختلف تفکیک کنیم و مساحت هر مثلث را به همین روش به دست آورده سپس مساحت ها را با هم جمع کنیم تا مساحت کل به دست آید.

$$S = S_1 + S_2 + S_3$$

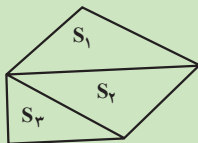

شکل ۵-۶

مساحت مربع: برابر حاصل ضرب یک ضلع در خود است (شکل ۶-۶).

$$S = a^2$$

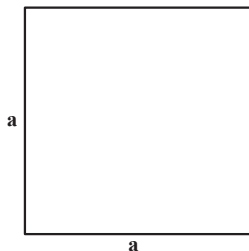

شکل ۶-۶

مساحت مستطیل: برابر حاصل ضرب طول در عرض است (شکل ۷-۶).

$$S = a.b$$

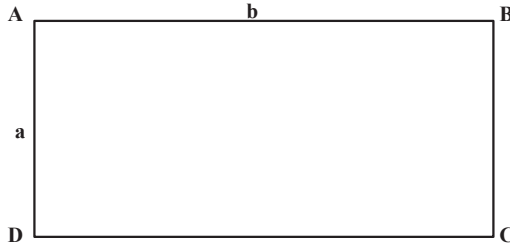

شکل ۶-۷

مساحت متوازی الاضلاع: برابر است با حاصل ضرب هر ضلع در ارتفاع وارد بر آن (مطابق شکل ۶-۸). در متوازی الاضلاع ABCD که BH ارتفاع وارد بر ضلع CD است:

$$S = CD \times BH$$

$$S = CD \times BC \times \sin \alpha$$



شکل ۶-۸

مساحت لوزی: برابر است با نصف حاصل ضرب دو قطر:  $S = \frac{AC \times BD}{2}$  (شکل ۶-۹).

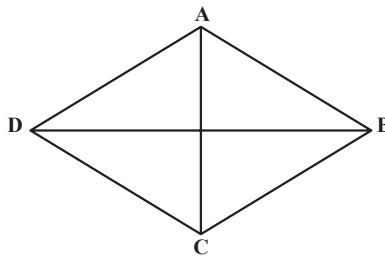

شکل ۶-۹

مساحت دوزنقه: برابر است با حاصل ضرب مجموع دو قاعده در نصف ارتفاع. مطابق شکل ۶-۱۰ در دوزنقه‌ی ABCD قاعده‌های AB و CD و ارتفاع AH مشخص است. مساحت دوزنقه

برابر است با :

$$S = \frac{AB + CD}{2} \times AH$$

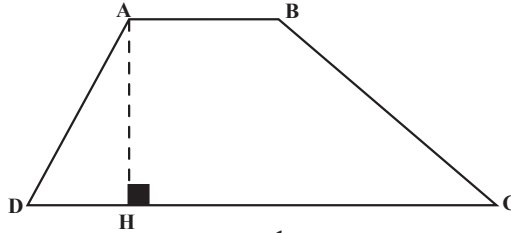

شکل ۶-۱۰

محاسبه‌ی مساحت چهارضلعی‌های غیر مشخص: برای محاسبه‌ی مساحت ابتدا آنرا به دو مثلث تقسیم کرده، اضلاع آن دو مثلث را اندازه می‌گیریم. مساحت هر مثلث را براساس دستور «هرون» به دست می‌آوریم و با هم جمع می‌کنیم (مطابق شکل ۶-۱۱):

$$S = S_1 + S_2$$

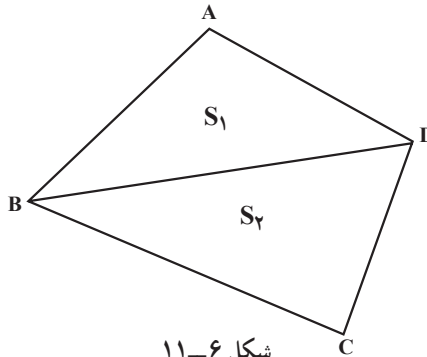

شکل ۶-۱۱

محاسبه‌ی چندضلعی‌های غیر مشخص: ابتدا مطابق شکل ۶-۱۲ آنرا به چند مثلث تقسیم کرده، طول اضلاع هر مثلث را اندازه‌گیری می‌کنیم؛ سپس مساحت هر مثلث را براساس دستور «هرون» به دست آورده با هم جمع می‌کنیم:

$$S = S_1 + S_2 + S_3 + S_4$$

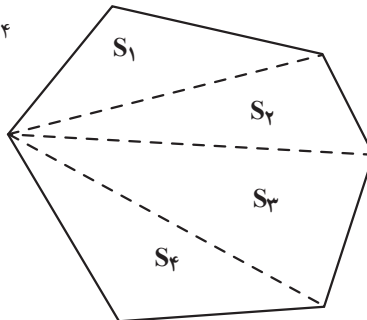

شکل ۶-۱۲

مثال ۶-۲: زمین به شکل چندضلعی مقابل که اندازه اضلاع و دو قطر آن داده شده است  
 مطلوبست محاسبه مساحت چندضلعی.

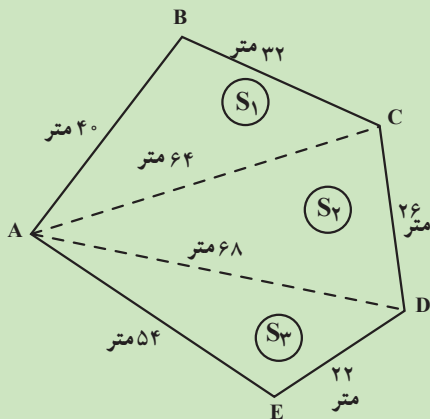

شکل ۶-۱۳

راهکار کلی: برای محاسبه مساحت چندضلعی فوق آن را به صورت سه مثلث تفکیک شده به مساحت های

$S_1, S_2, S_3$  در نظر می گیریم و طبق فرمول بوزجانی - هررون  $S = \sqrt{P(P-a)(P-b)(P-c)}$

مساحت هر کدام را محاسبه و سپس مساحت کل را به دست می آوریم  $S = S_1 + S_2 + S_3$

روش حل: مساحت های  $S_1, S_2$  و  $S_3$  را طبق فرمول به صورت زیر به دست می آوریم.

$$P_1 = \frac{a_1 + b_1 + c_1}{2} = \frac{40 + 32 + 64}{2} = 68$$

$$a_1 = 40 \text{ متر} \quad b_1 = 32 \text{ متر} \quad c_1 = 64 \text{ متر}$$

$$S_1 = \sqrt{68(68-40)(68-32)(68-64)} = \sqrt{68(28)(36)(4)} = 523/62 \text{ متر مربع}$$

$$S_1 = 523/62 \text{ متر مربع}$$

$$P_2 = \frac{a_2 + b_2 + c_2}{2} = \frac{64 + 26 + 68}{2} = 79$$

$$a_2 = 64 \text{ متر} \quad b_2 = 26 \text{ متر} \quad c_2 = 68 \text{ متر}$$

$$S_2 = \sqrt{79(79-64)(79-26)(79-68)} = \sqrt{79(15)(53)(11)} = 831/18 \text{ متر مربع}$$

$$S_2 = 831/18 \text{ متر مربع}$$

$$P_3 = \frac{a_3 + b_3 + c_3}{2} = \frac{68 + 22 + 54}{2} = 72 \quad a_3 = 68 \quad b_3 = 22 \quad c_3 = 54$$

$$S_3 = \sqrt{72(72-68)(72-22)(72-54)} = \sqrt{72 \times 4 \times 50 \times 18} = 509/12 \text{ متر مربع}$$

$$S_3 = 509/12 \text{ متر مربع}$$

$$\text{متر مربع کل } S = S_1 + S_2 + S_3 = 523/62 + 831/18 + 509/12 = 1863/92$$

بحث و بررسی: با توجه به این که هر چند ضلعی را می توان به تعدادی مثلث تفکیک کرد و با اندازه گیری اضلاع و تعدادی از قطرهای آن با استفاده از فرمول فوق مساحت های مثلث ها و سپس مساحت کل چندضلعی را به دست آورد.

محاسبه ی مساحت چهارضلعی غیر مشخص (روش دوم): در صورتی که از یک چهارضلعی اندازه ی دو قطر و زاویه ی بین آن ها معلوم باشند مساحت چهارضلعی را می توان از فرمول  $S = \frac{AC \times BD}{2} \sin \alpha$  به دست آورد.

اثبات رابطه ی فوق ارتفاع های AH و CH' را مطابق با شکل ۱۴-۶ رسم می کنیم. بنابراین:

$$S = S_{ABD} + S_{BCD}$$

$$S = \frac{BD \times AH}{2} + \frac{BD \times CH'}{2} = \frac{BD}{2} (AH + CH') \quad \text{رابطه ی ۱}$$

$$AH = AO \sin \alpha : \triangle AOH$$

$$CH' = CO \sin \alpha : \triangle COH'$$

مقادیر فوق را در رابطه ی ۱ قرار می دهیم که در نتیجه

$$S = \frac{BD}{2} (AO \sin \alpha + CO \sin \alpha) = \frac{BD}{2} \times AC \sin \alpha$$

و حکم ثابت است.

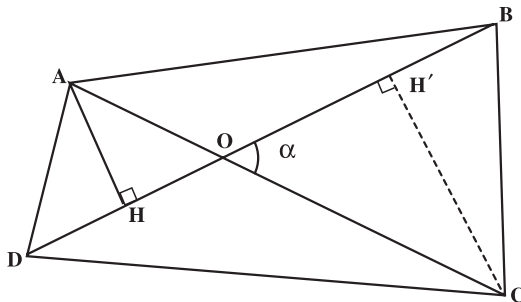

شکل ۱۴-۶



مثال ۳-۶: زمینی است به شکل چهارضلعی غیرمستطیل که اندازه دو قطر آن به ترتیب برابرند با ۱۵۴ متر و ۱۲۷ متر و زاویه بین دو قطر  $23^\circ, 47'$  می باشد مساحت چهارضلعی را به دست آورید.

راهکار کلی: مساحت چهارضلعی با داشتن دو قطر و زاویه بین آنها ثابت شده که برابر است با

حاصل ضرب یک قطر در نصف قطر دیگر ضربدر سینوس زاویه بین آنها  $S = \frac{BD}{2} \times AC \sin \alpha$  از

این فرمول برای محاسبه مساحت استفاده می کنیم.

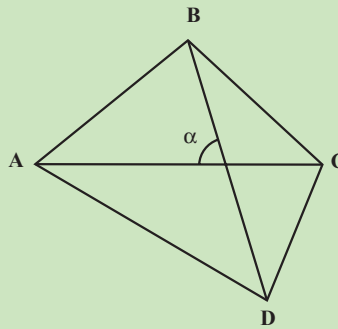

شکل ۱۵-۶

روش حل: طبق فرض مسئله متر  $AC = 127$  و متر  $BD = 154$  و  $\alpha = 23^\circ, 47'$  می باشد

مقادیر معلوم فوق را در فرمول قرار می دهیم

$$S = \frac{BD}{2} \times AC \sin \alpha = \frac{154}{2} \times 127 \sin(23^\circ, 47') = 3943/66 \text{ متر مربع}$$

$$S = 3943/66 \text{ متر مربع}$$

بحث و بررسی: در یک چهارضلعی در صورتی که اندازه گیری اضلاع امکان پذیر نباشد و فقط

بتوانیم دو قطر و زاویه بین دو قطر را اندازه گیری کنیم مساحت از این فرمول محاسبه می شود.

مساحت دایره: برابر است با مجذور شعاع در عدد پی:

$$S = \pi R^2$$

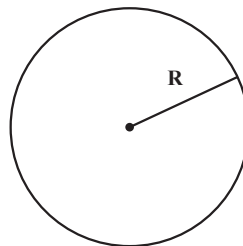

شکل ۱۶-۶

مساحت قطاع: می‌دانیم قطاع قسمتی از هر دایره است که محصور بین دو شعاع باشد. اگر  $R$  شعاع دایره و  $\theta$  زاویه مرکزی قطاع مورد نظر برحسب درجه باشد (شکل ۱۷-۶).  
مساحت قطاع برابر است با:

$$S = \pi R^2 \times \frac{\theta^\circ}{360^\circ}, \quad \theta \text{ برحسب درجه،}$$

$$S = \frac{R^2 \theta}{2}, \quad \theta \text{ برحسب رادیان،}$$

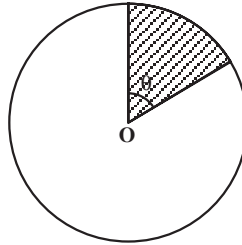

شکل ۱۷-۶

مساحت قطعه: قطعه، قسمتی از دایره‌ی محصور بین محیط و یک وتر دایره است (شکل ۱۸-۶).  
و مساحت آن از فرمول:  $S = R^2 \left( \frac{\pi \alpha}{360^\circ} - \frac{1}{2} \sin \alpha \right)$  به دست می‌آید.  
اثبات: با توجه به شکل زیر

مساحت مثلث مساحت قطاع

$$S_{ABC} = AOCB - AOC = \frac{\pi R^2 \alpha}{360^\circ} - \frac{1}{2} R^2 \sin \alpha = R^2 \left( \frac{\pi \alpha}{360^\circ} - \frac{1}{2} \sin \alpha \right)$$

قطعه

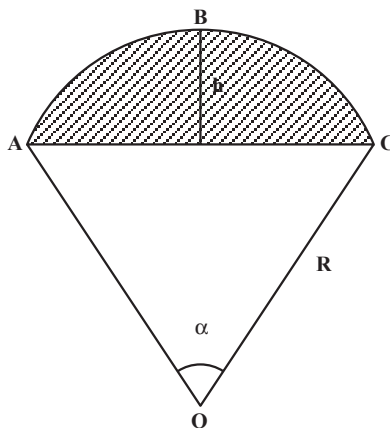

شکل ۱۸-۶

مثال ۴-۶: در دایره‌ای به شعاع ۱۲ متر قطعه مطابق شکل زیر زاویه مرکزی  $\alpha = 37^\circ, 25'$  قرار دارد مطلوب است محاسبه مساحت قطعه.

راهکار کلی: مساحت قطعه ABC را می‌توان با توجه به شکل به صورت زیر نوشت.

$$S_{ABC} = S_{AOCB} - S_{AOC}$$

مساحت مثلث مساحت قطاع مساحت قطعه

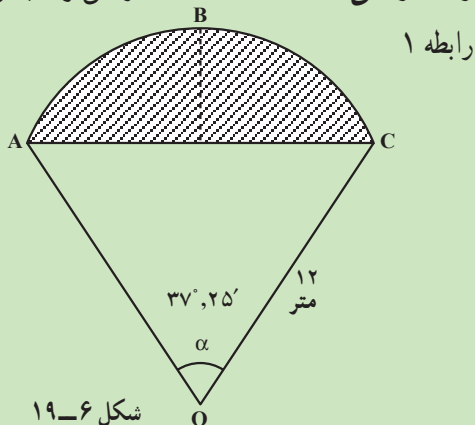

از طرفی می‌دانیم مساحت قطاع برابر است با

$$S_{AOCB} = \frac{\pi R^2 \alpha^\circ}{360^\circ} \quad \text{رابطه ۲}$$

مساحت قطاع

(مساحت یک مثلث برابر است با نصف

حاصل ضرب دو ضلع ضربدر سینوس زاویه بینشان)

$$S_{AOC} = \frac{R \times R}{2} \sin \alpha = \frac{R^2}{2} \sin \alpha \quad \text{رابطه ۳}$$

مساحت مثلث

رابطه‌های ۲ و ۳ را در رابطه ۱ قرار می‌دهیم.

$$S_{ABC} = \frac{\pi R^2 \alpha}{360^\circ} - \frac{R^2}{2} \sin \alpha = \frac{R^2}{2} \left( \frac{\pi \alpha}{180^\circ} - \sin \alpha \right)$$

$$S_{ABC} = \frac{R^2}{2} \left( \frac{\pi \alpha}{180^\circ} - \sin \alpha \right) \quad \text{بحسب درجه می‌باشد}$$

روش حل: مقادیر معلوم را در فرمول مساحت قطعه که در بالا به دست آمد قرار می‌دهیم.

$$S_{ABC} = \frac{(12)^2}{2} \left[ \frac{\pi(37^\circ, 25')}{180^\circ} - \sin(37^\circ, 25') \right] = 3/27 \text{ مترمربع}$$

بحث و بررسی: در صورتی که شکل زمین یا سازه به صورت قطعه باشد از فرمول بالا می‌توان

مساحت آن را محاسبه کرد.

مساحت بیضی: اگر نصف قطر بزرگ‌تر بیضی را  $a$  و نصف قطر کوچک‌تر آن را  $b$  بنامیم (شکل ۶-۲)، مساحت بیضی برابر است با:

$$S = \pi ab$$

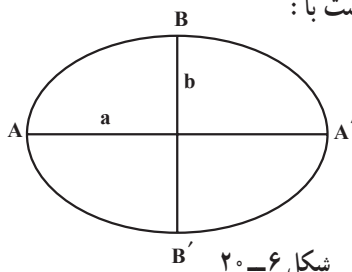

شکل ۶-۲

## ۶-۲- محاسبه‌ی مساحت با استفاده از مختصات رئوس (روش گوس)

اگر مختصات رئوس چندضلعی بسته‌ای که اضلاع آن را خطوط مستقیم تشکیل می‌دهد، در دست باشد، دقیق‌ترین راه محاسبه مساحت آن چندضلعی استفاده از «روش گوس» است. برای محاسبه‌ی مساحت اشکال که به صورت منحنی‌های بسته‌ای هستند می‌توان از این روش استفاده کرد. مبنی بر آن‌ها که آن‌ها را به شکل  $n$  ضلعی در نظر بگیریم. هرچه فاصله‌ی نقاط اندازه‌گیری را کوچک‌تر کنیم دقت محاسبه‌ی مساحت بیش‌تر می‌شود.

محاسبه‌ی مساحت چهارضلعی ABCD: اگر مختصات رئوس چهارضلعی را به ترتیب،

$A(x_A, y_A)$ ،  $B(x_B, y_B)$ ،  $C(x_C, y_C)$ ،  $D(x_D, y_D)$  در نظر بگیریم مساحت را می‌توان از این فرمول به دست آورد:

$$S = \frac{1}{2} [(x_A y_B + x_B y_C + x_C y_D + x_D y_A) - (x_B y_A + x_C y_B + x_D y_C + x_A y_D)]$$

از رابطه‌ی زیر نیز می‌توان برای سهولت حفظ و نوشتن فرمول فوق استفاده نمود:

$$\begin{array}{ccccccc} \frac{x_A}{y_A} & \frac{x_B}{y_B} & \frac{x_C}{y_C} & \frac{x_D}{y_D} & \frac{x_A}{y_A} & & \\ & \diagdown & \diagup & \diagdown & \diagup & & \\ & & & & & & \end{array}$$

تبصره: وسطین / طرفین

به این ترتیب، مجموع حاصل ضرب طرفین رابطه‌ی یاد شده منهای مجموع حاصل ضرب وسطین با دو برابر مساحت چهارضلعی ABCD برابر خواهد بود.

تبصره: این فرمول را می‌توان برای محاسبه‌ی مساحت یک  $n$  ضلعی تعمیم داد:

$$\begin{array}{ccccccc} \frac{x_{A_1}}{y_{A_1}} & \frac{x_{A_2}}{y_{A_2}} & \frac{x_{A_3}}{y_{A_3}} & \dots & \frac{x_{A_n}}{y_{A_n}} & \frac{x_{A_1}}{y_{A_1}} & \\ & \diagdown & \diagup & & \diagdown & \diagup & \\ & & & & & & \end{array}$$

$$S = \frac{1}{2} [(x_{A_1} y_{A_2} + x_{A_2} y_{A_3} + \dots) - (x_{A_2} y_{A_1} + x_{A_3} y_{A_2} + \dots)]$$

توجه: در رابطه‌ی فوق رعایت توالی رئوس الزامی است.

اثبات فرمول مختصات

مطابق شکل ۶-۲۱ می‌توان مساحت ABCD را به این صورت نوشت:

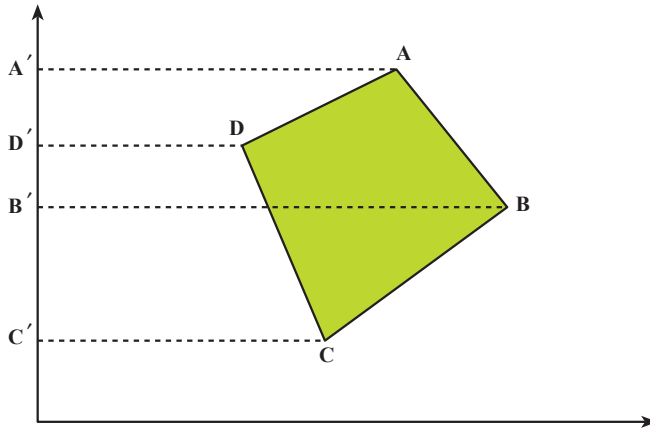

شکل ۶-۲۱

$$S_{ABCD} = S_{ABB'A'} + S_{B'BCC'} - S_{A'ADD'} - S_{D'DCC'}$$

با توجه به این که مساحت هر دوزنقه برابر است با مجموع دو قاعده در نصف ارتفاع،

$$S_{ABB'A'} = \frac{1}{2}(x_A + x_B)(y_A - y_B) \quad \text{بنابراین}$$

$$S_{B'BCC'} = \frac{1}{2}(x_B + x_C)(y_B - y_C)$$

$$S_{A'ADD'} = \frac{1}{2}(x_A + x_D)(y_A - y_D)$$

$$S_{D'DCC'} = \frac{1}{2}(x_D + x_C)(y_D - y_C)$$

پس از ضرب و ساده‌کردن، فرمول به این صورت درمی‌آید:

$$S_{ABCD} = \frac{1}{2}[(x_A y_B + x_B y_C + x_C y_D + x_D y_A) - (x_B y_A + x_C y_B + x_D y_C + x_A y_D)]$$

مثال ۶-۵: مطلوب است محاسبه مساحت چهارضلعی ABCD که مختصات رئوس آن

معلوم و عبارت‌اند از:

$$A / \begin{matrix} ۳۷۰ / ۳۵ \\ ۷۶۰ / ۴۷ \end{matrix} \quad B / \begin{matrix} ۸۹ / ۱۸ \\ ۵۷۰ / ۶۵ \end{matrix} \quad C / \begin{matrix} ۱۵۹ / ۴۲ \\ ۱۹۰ / ۲۵ \end{matrix} \quad D / \begin{matrix} ۹۰۴ / ۴۱ \\ ۹۰ / ۱۸ \end{matrix} \quad \text{متر}$$

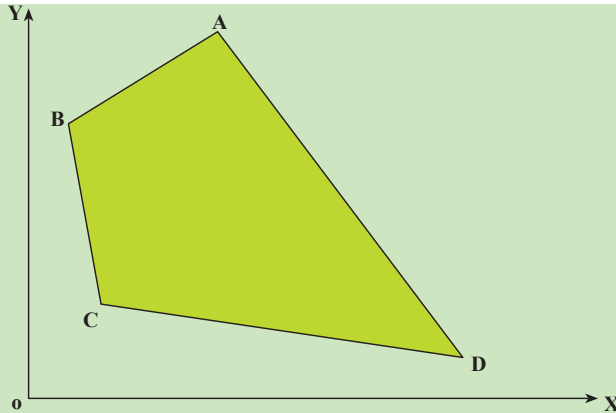

شکل ۶-۲۲

راهکار کلی: فرمول مساحت چندضلعی با داشتن مختصات رئوس آن عبارت است از

$$S = \frac{1}{4} [(x_A y_B + x_B y_C + x_C y_D + x_D y_A) - (x_B y_A + x_C y_B + x_D y_C + x_A y_D)]$$

تذکر: برای نوشتن فرمول مساحت می توان مختصات رئوس چندضلعی را به صورت کسر زیر

در کنار هم نوشت

$$\frac{x_A}{y_A} \quad \frac{x_B}{y_B} \quad \frac{x_C}{y_C} \quad \frac{x_D}{y_D} \quad \frac{x_A}{y_A}$$

تذکر: نقطه اول A در انتها تکرار شده

و علامت طرفین و علامت وسطین می باشد.

$$\left[ \text{مجموع حاصل ضرب وسطین} - \text{مجموع حاصل ضرب طرفین} \right] = \text{مقدار مساحت}$$

روش حل: مختصات رئوس چهارضلعی را در فرمول قرار می دهیم.

$$S = \frac{1}{4} \{ [(370/35)(570/65) + (89/18)(190/25) + (159/42)(90/18) + (904/41)(760/47)] - [(89/18)(760/47) + (159/42)(570/65) + (904/41)(190/25) + (370/35)(90/18)] \}$$

$$S = 283102/99 \text{ متر مربع}$$

بحث و بررسی: در تمام برداشت ها که مختصات رئوس پلیگون معلوم باشد می توان از این

فرمول برای محاسبه مساحت استفاده کرد. این فرمول در محاسبه مساحت در نرم افزارها و دستگاه های

اندازه گیری نیز استفاده می شود.

### ۳-۶ فرمول سیمپسون (Simpson)

برای استفاده از این فرمول در موقع برداشت باید ابتدا بر روی خط مبنی یک عده تقسیمات مساوی زوج (مثلاً به اندازه  $d$ ) جدا کرده (مطابق شکل) سپس طول‌های عمود  $y_1$  و  $y_2$  و  $y_3$  و  $y_n$  را اندازه‌گیری کرد ( $n$  فرد).

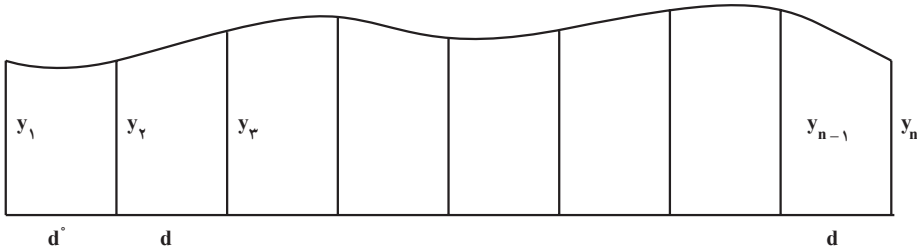

شکل ۳-۶

این فرمول به شکل کلی زیر است :

$$S = \frac{d}{3} (y_1 + 2 \sum y_i + 4 \sum y_p + y_n)$$

که در آن  $\sum y_i$  مجموع طول عمودهای فرد غیر از  $y_1$  و  $y_n$  و  $\sum y_p$  مجموع طول عمودهای زوج و  $d$  فاصله عمودها می‌باشد.

### ۴-۶ فرمول دوزنقه‌های هم ارتفاع

وقتی دقت زیادی مورد نظر نباشد چون با جدا کردن قسمت‌های مساوی روی خط مبنا شکل تبدیل به یک عده شکل‌های تقریباً دوزنقه می‌شود که می‌توان مساحت هریک را از روی دستور مربوط به مساحت دوزنقه حساب کرد. فرمول زیر نتیجه گرفته می‌شود.

$$S = d \left( \frac{y_1 + y_n}{2} + y_2 + y_3 + \dots + y_{n-1} \right)$$

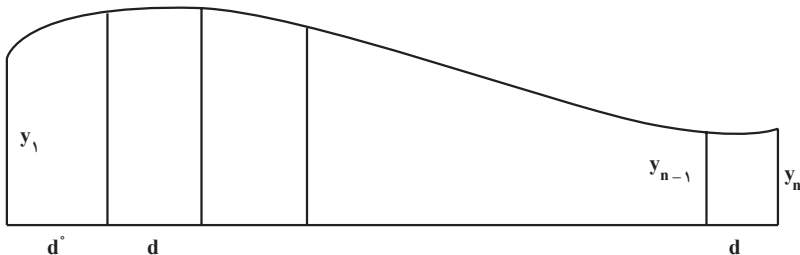

شکل ۴-۶

مثال ۶-۶: به منظور تعیین مساحت قطعه زمینی در کنار رودخانه (مطابق شکل) اندازه‌های به دست آمده را می‌بینید این مساحت چند مترمربع است؟

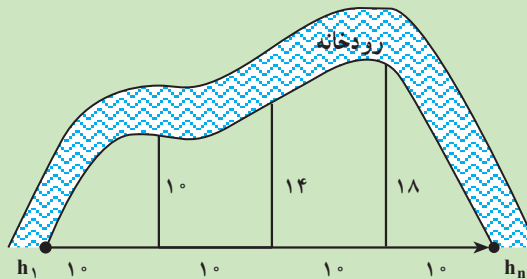

شکل ۶-۲۵

راهکار کلی: این مسئله را ظاهراً می‌توان از دو روش دوزنقه‌های هم‌ارتفاع و سیمپسون حل کرد ولی چون تعداد تقسیمات مساوی فرد در نظر گرفته شده رابطه سیمپسون را نمی‌توان به کار برد و از رابطه دوزنقه‌های هم‌ارتفاع استفاده می‌کنیم.

$$S = d \left( \frac{y_1 + y_n}{2} + y_2 + y_3 + \dots + y_{n-1} \right) \Rightarrow \text{روش حل}$$

$$S = 10 \left( \frac{0+0}{2} + 10 + 14 + 18 \right) \Rightarrow$$

$$S = 420 \text{ m}^2$$

بحث و بررسی: همان‌طور که در شکل بالا مشاهده می‌کنید ارتفاع  $h_1$  و  $h_n$  در قطعه‌های اول و آخر زمین صفر است بنابراین در رابطه بالا به جای آن‌ها صفر قرار می‌گیرد.

مثال ۶-۷: مساحت قطعه زمین زیر چند مترمربع است؟

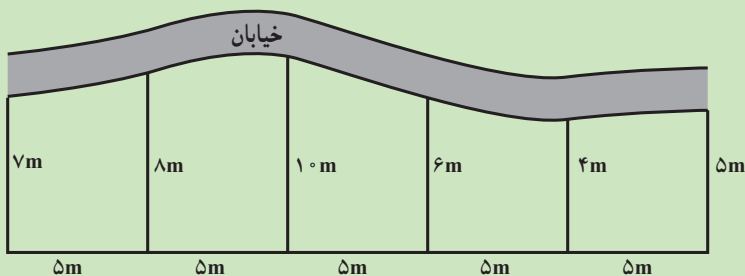

شکل ۶-۲۶



راهکار کلی: چون تعداد تقسیمات مساوی زوج می باشد می توان از رابطه سیمپسون برای محاسبه مساحت این قطعه زمین استفاده کرد. پس از سمت چپ عمودها را از شماره ۱ شماره گذاری می کنیم و رابطه سیمپسون را به کار می بریم.

$$\left\{ \begin{array}{l} S = \frac{d}{3}(y_1 + 2\sum y_i + 4\sum y_p + y_n) \\ \sum y_i = 10 + 4 = 14 \\ \sum y_p = 8 + 6 = 14 \end{array} \right. \Rightarrow \left\{ \begin{array}{l} S = \frac{5}{3}(7 + 2 \times (14) + 4(14) + 5) \\ = \frac{5}{3}(7 + 28 + 56 + 5) \\ = 160 \text{ m}^2 \end{array} \right. \text{ روش حل}$$

بحث و بررسی: این مسئله را می توان از رابطه دوزنقه های هم ارتفاع حل کرد. اما روش سیمپسون دقت بیشتری دارد و برای محاسبه مساحت روش مناسب تری می باشد.

## مسائل

مسئله ۱: برای اندازه گیری مساحت پنج ضلعی ABCDE آن را به صورت شکل ۶-۲۷

تقسیم کرده، طول های زیر را اندازه گیری کرده ایم. مطلوب است محاسبه ی مساحت زمین:

$$AE' = 37/40 \quad E'C = 48/15$$

$$AB' = 56/46, \quad B'C = 28/02, \quad BB' = 21/12, \quad EE' = 29/18 \quad \text{و} \quad ED = 27/03$$

(اندازه گیری ها بر حسب متر است.)

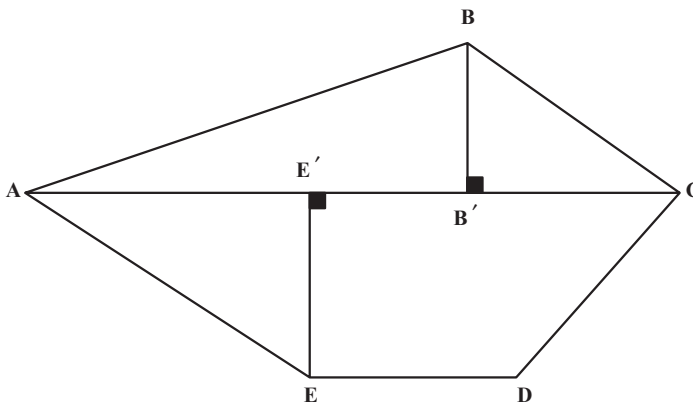

شکل ۶-۲۷

مسأله‌ی ۲: برای محاسبه‌ی مساحت، قطعه زمینی (مطابق شکل ۶-۲۸) اضلاع و دو قطر آن اندازه‌گیری شده‌اند. مساحت زمین را به‌دست آورید:

$$AE = 46/07, DE = 33/95, CD = 31/05, BC = 39/80, AB = 35/16$$

$$AC = 45/20 \text{ و } AD = 48/13$$

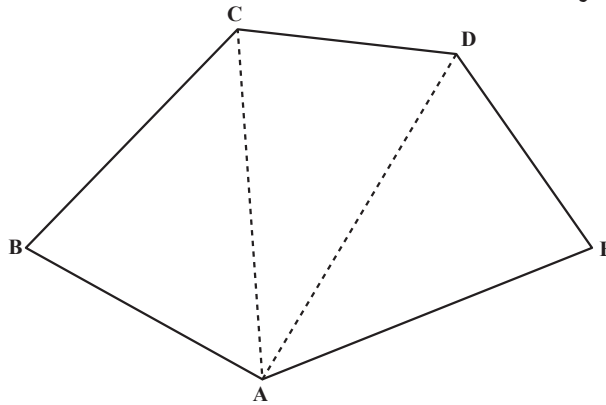

شکل ۶-۲۸

مسأله‌ی ۳: به‌منظور تعیین مساحت قطعه زمینی به شکل مثلث MNL (شکل ۶-۲۹) زوایای M و N و طول MN اندازه‌گیری شده و مقادیر زیر به‌دست آمده است. مساحت قطعه زمین را به‌دست آورید:

$$MN = 52/09 \text{ متر و } \angle N = 38^\circ \text{ و } \angle M = 34^\circ$$

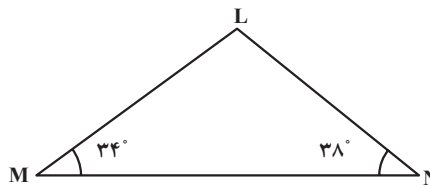

شکل ۶-۲۹

مسأله‌ی ۴: زمینی است به شکل چهارضلعی ABCD (شکل ۶-۳۰) می‌خواهیم مساحت آن را تعیین کنیم، اما به سبب وجود موانع بین بعضی اضلاع نتوانستیم به‌طور مستقیم اضلاع چهارضلعی را اندازه‌گیری کنیم و به‌جای آن دو قطر AC و BD و زاویه‌ی بین دو قطر را اندازه‌گیری کرده‌ایم. با این ترتیب، مساحت زمین را به‌دست آورید:

$$AC = 62/15 \text{ متر}$$

$$BD = 78/06 \text{ متر}$$

$$\hat{\alpha} = 54^\circ$$

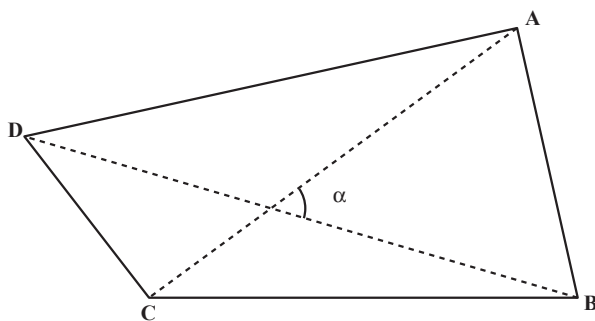

شکل ۶-۳۰

مسئله ۵: مساحت قطعه زمین ABCDEF را که مختصات رئوس آن معلوم است به روش گوس محاسبه کنید.

$$A/100, B/98, C/125, D/287, E/301, F/153$$

$$A/100, B/150, C/210, D/170, E/122, F/104$$

مسئله ۶: دایره‌ای به شعاع  $26/54$  متر است (شکل ۶-۳۱). وتر AB مقابل زاویه  $110^\circ, 34'$  است. سطح هاشور زده را محاسبه کنید.

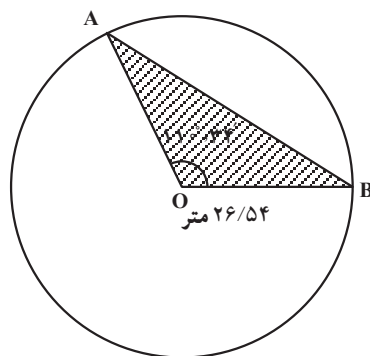
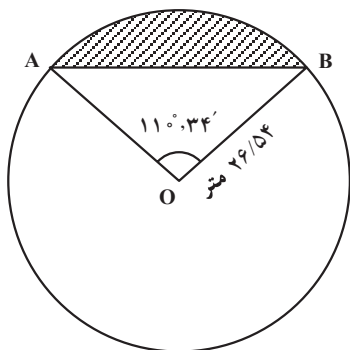

شکل ۶-۳۱

مسئله ۷: مساحت ناحیه‌های سایه‌دار را در شکل ۶-۳۲ بیابید.

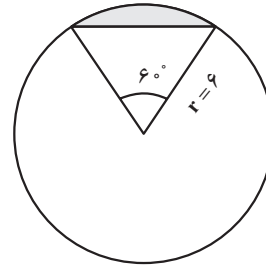
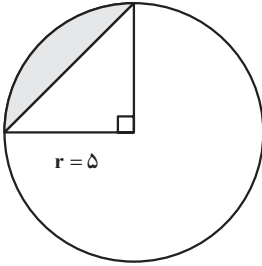
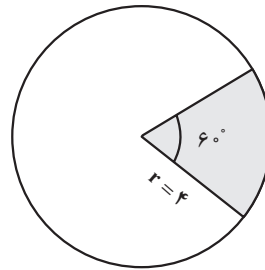
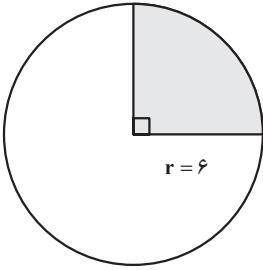

شکل ۶-۳۲

مسأله‌ی ۸: مساحت ناحیه‌ی سایه‌دار را در شکل ۶-۳۳ بیابید.

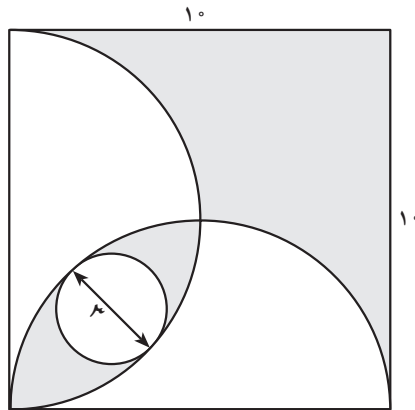

شکل ۶-۳۳

مسأله‌ی ۹: مساحت یک باغچه به شکل بیضی که قطرهای آن به ترتیب ۱۲ و ۸ متر می‌باشند را به دست آورید.

## آیا می‌دانید

زندگی‌نامه: ابوالوفاء محمد بن یحیی بن اسماعیل بوزجانی از بزرگترین ریاضی‌دانان و منجمان دوره‌ی اسلامی است که در سال ۳۲۸ هـ. ق در شهر بوزجان (نام قدیم تربت جام) تولد یافت و در سن بیست سالگی به عراق مهاجرت کرد و تا آخر عمر در بغداد می‌زیست و با بیرونی معاصر بود و کسوفی را با قرارداد قبلی با هم رصد کرده‌اند بوزجانی که یکی از مشاهیر علم هندسه می‌باشد دارای تألیفات بی‌شماری است از آن جمله کتاب اعمال هندسی و کتاب مجسطی بوزجانی (درباره‌ی علم مثلثات مسطحه و کروی و فرمول‌های مطرح شده) کتاب حساب بوزجانی و جواب ابوالوفاء برای محاسبه مساحت مثلث به حبوبی و مسأله‌های متعدد دیگر.

### منابع

- ۱- کتاب متفکران اسلام جلد دوم ترجمه آرام فصل پنجم ص ۱۴۶
- ۲- تاریخ علوم عربی نوشته مصطفی موالدی جلد ۳ ص ۵۳-۵۰ عربی سال ۱۹۷۹ محل انتشار دمشق
- ۳- کتاب بوزجانی‌نامه

## محاسبه احجام (Volume)

- هدف‌های رفتاری: پس از پایان این فصل از فراگیر انتظار می‌رود:
- ۱- احجامی که دارای دو قاعده مساوی و موازیند را نام ببرد و شکل آن‌ها را رسم کند و فرمول محاسبه‌ی حجم آن‌ها را بنویسد.
  - ۲- احجامی که مانند چادر کمپ دارای یک قاعده می‌باشند را با رسم شکل نام ببرد و فرمول محاسبه‌ی حجم آن‌ها را بنویسد.
  - ۳- احجامی که دارای یک قاعده‌اند و در طرف دیگر به صورت یک نقطه می‌باشند را با رسم شکل نام ببرد و فرمول محاسبه حجم آن‌ها را بنویسد.
  - ۴- احجامی که دو قاعده موازی دارند ولی مساحت آن‌ها با هم مساوی نیست را با ذکر مثال و رسم شکل محاسبه کند.
  - ۵- مثال‌های حل شده در این فصل را فرا بگیرد.

### مطالعه‌ی آزاد

نکته:

عدم احساس مسئولیت در نقشه‌برداری تونل: اصولاً از آنجایی که تونل از دو طرف حفاری شده و در نقطه‌ای به هم می‌رسند، چنانچه اشتباه یا خطایی در رابطه با زاویه امتداد حفاری و پیاده‌کردن شیب طولی تونل، توسط نقشه بردار اتفاق بیافتد باعث می‌شود که تونل در نقطه‌ی مورد نظر به هم نرسد و یا این که به موازات قسمت دیگر ادامه مسیر داده و در حالت نادر محور مورد نظر از زیر یا روی محور مقابل عبور می‌کند.

## ۷-۱- حجم

احجام را می‌توان به سه گروه تقسیم‌بندی نمود:

الف- اجسامی که دارای دو قاعده مساوی و موازیند مانند استوانه- مکعب- مکعب مستطیل-

منشور و هر شکلی که دارای ویژگی بالا باشد.

در این گروه حجم برابر است با حاصل ضرب مساحت قاعده و ارتفاع:

$$V = S.h$$

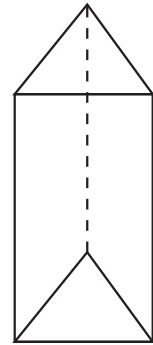
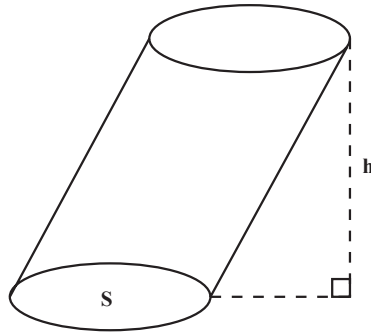
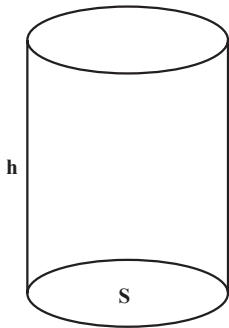

شکل ۷-۱

ب- اجسامی مانند چادر کمپ که دارای یک قاعده می‌باشند و در طرف دیگر به صورت یک

پاره خط موازی با قاعده است.

در این گروه حجم برابر است با حاصل ضرب نصف مساحت قاعده و ارتفاع:

$$V = \frac{1}{2} S.h$$

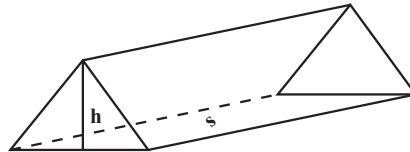

شکل ۷-۲

ج - احجامی که دارای یک قاعده‌اند و در طرف دیگر به صورت یک نقطه می‌باشند مانند هرم و مخروط.

حجم این گروه برابر است با حاصل ضرب ثلث مساحت دایره و ارتفاع:

$$V = \frac{1}{3} S \cdot h$$

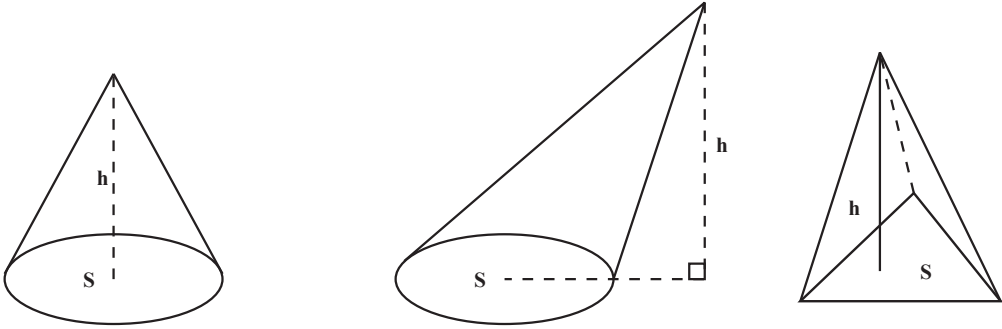

شکل ۳-۷

## ۲-۷- محاسبه احجام در نقشه برداری

در نقشه برداری مسیر معمولاً با احجامی سر و کار داریم که دارای دو قاعده موازی هستند ولی مساحت‌های آن‌ها با هم مساوی نیست. در این صورت اگر اختلاف مساحت قاعده‌ها کم باشد برای محاسبه‌ی حجم تقریبی، میانگین مساحت دو قاعده در ارتفاع ضرب می‌شود.

$$V = \frac{(S_1 + S_2)}{2} \times h$$

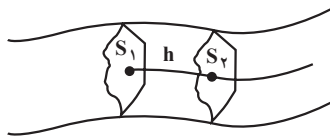

شکل ۴-۷

مثال ۱-۷: در نقشه برداری مسیر مساحت سه مقطع متوالی به فاصله‌ی ۱۵ متر از هم به ترتیب برابر  $32/40$ ،  $54/28$  و  $38/40$  مترمربع می‌باشد. مطلوبست محاسبه حجم بین مقطع اول و دوم و مقطع دوم و سوم و حجم کل آن.  
راهکار کلی: شکل تقریبی را به صورت زیر با داشتن مفروضات مسئله ترسیم می‌کنیم.



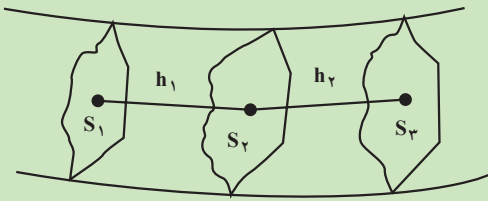

شکل ۷-۵

در نقشه برداری مسیر مساحت‌های  $S_1$ ،  $S_2$  و  $S_3$  در حقیقت سه نیمرخ طولی یا پروفیل طولی می‌باشند که چون عمود بر مسیرند با هم موازیند و برای محاسبه حجم تقریبی بین دو مقطع می‌توان میانگین مساحت‌های دو قاعده را در ارتفاع (فاصله دو سطح) ضرب کرد.

$$V = \frac{S_1 + S_2}{2} \times h$$

بنابراین حجم در فاصله مقطع اول و دوم عبارت است از

$$V_1 = \frac{S_1 + S_2}{2} \times h_1$$

و حجم در فاصله مقطع دوم و سوم برابر است با

$$V_2 = \frac{S_2 + S_3}{2} \times h_2$$

حجم کل مجموع حجم‌های  $V_1$  و  $V_2$  هستند.

$$V_1 + V_2 = \frac{S_1 + S_2}{2} \times h_1 + \frac{S_2 + S_3}{2} \times h_2$$

$$V = \frac{1}{2} [(S_1 + S_2)h_1 + (S_2 + S_3)h_2]$$

روش حل: برای به دست آوردن حجم در مقطع اول و دوم از فرمول زیر استفاده می‌کنیم.

$$V_1 = \frac{S_1 + S_2}{2} \times h_1 = \frac{32/40 + 54/28}{2} \times 15 = 650/1 \text{ مترمکعب}$$

و برای به دست آوردن حجم در مقطع دوم و سوم از فرمول زیر استفاده کرده و مقادیر معلوم مسئله را در آن قرار می‌دهیم.

$$V_2 = \frac{S_2 + S_3}{2} \times h_2 = \frac{54/28 + 38/40}{2} \times 15 = 695/1 \text{ مترمکعب}$$

$$\text{مترمکعب } V = V_1 + V_2 = 650/1 + 695/1 = 1345/2$$

بحث و بررسی: برای محاسبه حجم عملیات خاکبرداری در مسیر این روش نیز کاربرد دارد.

## آیا می‌دانید

غیاث‌الدین جمشید کاشانی، مردی بر مدار ماه

توسط ناسا یکی از مدارهای کره‌ی ماه به نام این دانشمند شهیر ثبت شده است.

در نقشه‌برداری توپوگرافی نیز با احجامی منشوری شکل سروکار داریم که ارتفاعات منشور در هر گوشه با یکدیگر برابر نیست (دو قاعده موازی نیستند). در این حالت برای محاسبه حجم تقریبی، میانگین ارتفاعات در مساحت قاعده ضرب می‌شود:

$$V = h_{Avg} \times S$$

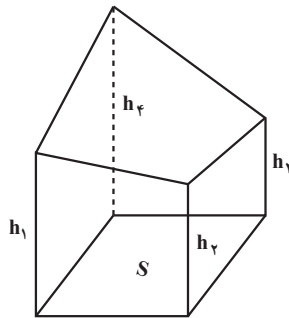

شکل ۶-۷

مثال ۲-۷: زمینی است به شکل مستطیل به ابعاد ۱۵ و ۳۰ متر در دامنه سطح شیب‌دار قرار دارد می‌خواهیم آن را برای بنای ساختمان گودبرداری کنیم به طوری که عمق گودبرداری در چهار نقطه رئوس آن مشخص و به ترتیب عبارت‌اند از:

متر  $h_A = 9$ ، متر  $h_B = 4$ ، متر  $h_C = 6$  و متر  $h_D = 7$  مطلوب است محاسبه حجم عملیات خاکبرداری.

راهکار کلی: شکل تقریبی مسئله را ابتدا به صورت شکل ۷-۷ رسم می‌کنیم برای به دست آوردن حجم یک مکعب مستطیل می‌دانیم مقدار آن برابر است با مساحت قاعده ضربدر ارتفاع ولی در این مسئله ما چهار ارتفاع مختلف داریم بنابراین اگر شیب زمین را یکنواخت در نظر بگیریم می‌توانیم به جای چهار ارتفاع مختلف ارتفاع متوسط آن‌ها را در مساحت قاعده ضرب کنیم تا حجم خاکبرداری به دست آید.

$$\text{حجم خاکبرداری } V = \frac{h_A + h_B + h_C + h_D}{4} \times S_{ABCD}$$

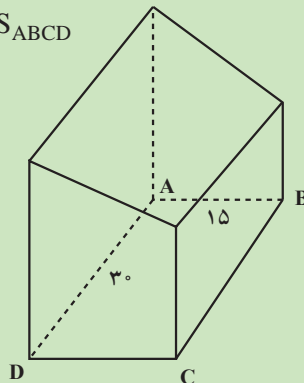

شکل ۷-۷

روش حل: ابتدا مساحت مستطیل را حساب می‌کنیم

$$S_{ABCD} = AB \times AD = 15 \times 30 = 450 \text{ (مترمربع)}$$

با استفاده از فرمول بالا

$$V = \frac{9 + 4 + 6 + 7}{4} \times 450 = 6/5 \times 450 = 2925 \text{ مترمربع}$$

بحث و بررسی: در نقشه برداری برای محاسبه حجم عملیات خاکبرداری در مواقعی که شیب زمین یکنواخت باشد ارتفاع متوسط را در نظر می‌گیریم.

یکی دیگر از شکل‌هایی که در نقشه برداری

با آن سر و کار داریم، کره است.

حجم کره با شعاع R برابر است با:

$$V = \frac{4}{3} \pi R^3$$

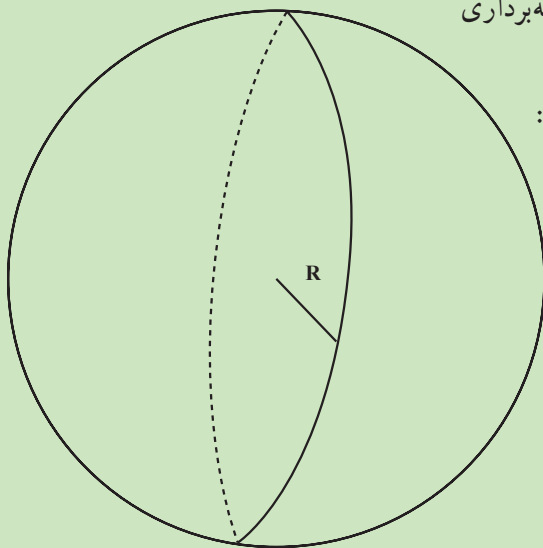

شکل ۸-۷

مثال ۳-۷: هزینه‌ی ایجاد گرما در یک ساختمان به حجم هوای موجود در آن بستگی دارد ساختمانی که در شکل می‌بینید ۴۵m طول و ۱۵m عرض دارد در هر دو طرف ارتفاع دیوارها ۳m است و بلندترین نقطه‌ی سقف ۵m از زمین فاصله دارد. حجم این ساختمان را محاسبه کنید.

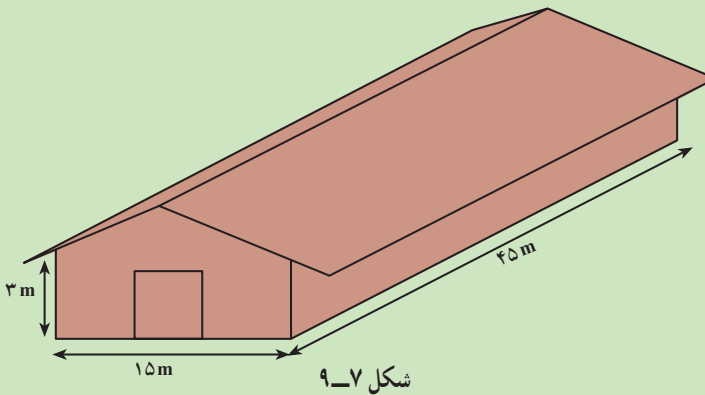

راهکار کلی: همان‌طور که در شکل می‌بینید این ساختمان از دو حجم مکعب مستطیل و منشوری با دو قاعده مساوی تشکیل شده است با به‌دست آوردن مجموع حجم این دو شکل حجم کل ساختمان محاسبه می‌گردد.

$$\text{ارتفاع} \times \text{مساحت قاعده} = V \text{ مکعب مستطیل}$$

$$\text{ارتفاع} \times \text{مساحت قاعده} = V \text{ منشور}$$

روش حل

$$V_1 = S \times h \rightarrow V_1 = (45 \times 15) \times 3$$

$$V_1 = 2025 \text{m}^3$$

$$V_2 = S \times h \rightarrow V_2 = \left[ \frac{1}{2} (15 \times 2) \right] \times 45$$

$$V_2 = 675 \text{m}^3$$

$$V = V_1 + V_2 \rightarrow \text{کل } V = 2025 + 675 = 2700 \text{m}^3$$

بحث و بررسی: احجامی که دارای دو قاعده مساوی و موازیند مانند استوانه، مکعب، مکعب مستطیل منشور و غیره، حجم آن‌ها برابر است با حاصل ضرب مساحت قاعده در ارتفاع.

در این مسئله برای به‌دست آوردن ارتفاع مثلث کافی است ارتفاع بلندترین نقطه سقف (۵m)

$$5\text{m} - 3\text{m} = 2\text{m}$$

را از ارتفاع دیوارها (۳m) کم کنیم.

## مسائل

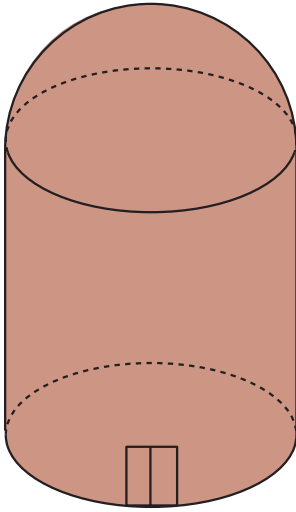

شکل ۷-۱۰

مسئله‌ی ۱: منبع آبی به شکل استوانه‌ی قائم است؛ به طوری که شعاع قاعده، ۴ متر و ارتفاع ۶ متر است. سطح کل و حجم استوانه را برحسب مترمکعب به دست آورید.

مسئله‌ی ۲: برجی مانند شکل ۷-۱۰ از دو قسمت تشکیل شده که بدنه‌ی آن استوانه و سقف آن نیم کره است. (قطر کره ۷ متر و ارتفاع برج از بلندترین نقطه تا کف  $\frac{۸}{۵}$  متر است.) حجم برج را حساب کنید:

مسئله‌ی ۳: اتاقک یک کشتی مانند تصویر ۷-۱۱ به شکل یک نیم استوانه است. ابتدا، مساحت کل این اتاقک را حساب کنید؛ سپس حجم کل اتاقک را به دست آورید.

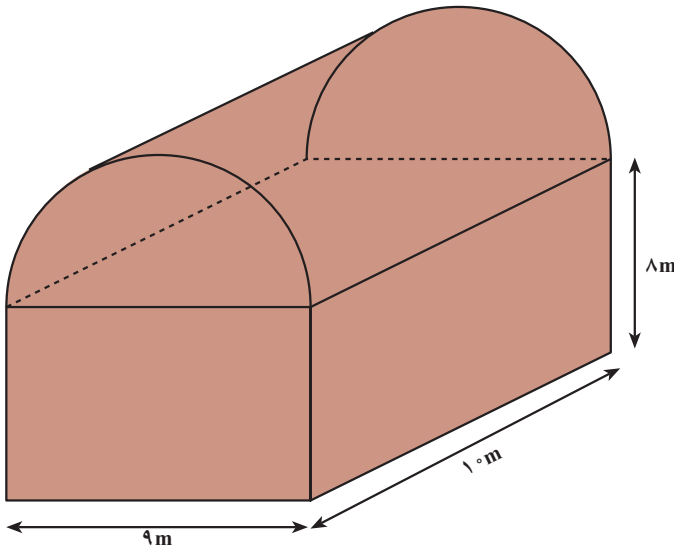

شکل ۷-۱۱

مسأله ۴: حجم چادر زیر را بیابید :

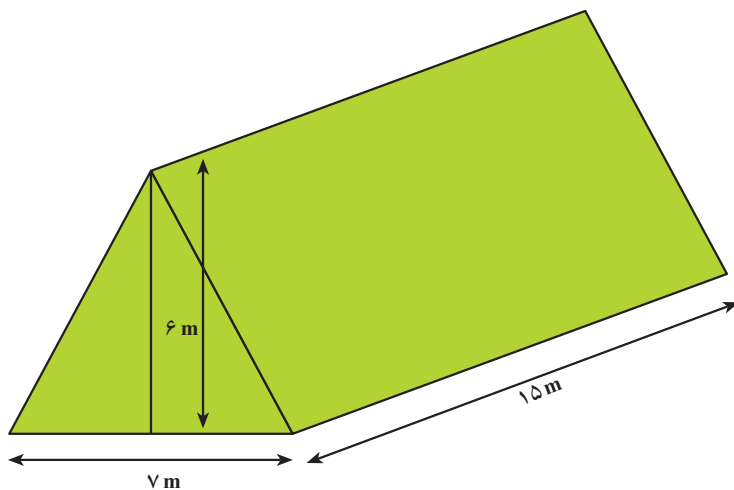

شکل ۷-۱۲

مسأله ۵: حجم مخروط قائمی را بیابید که شعاع قاعده‌ی آن ۴ و ارتفاع آن ۹ متر باشد؛ سپس مساحت جانبی مخروط را حساب کنید (شکل ۷-۱۳).

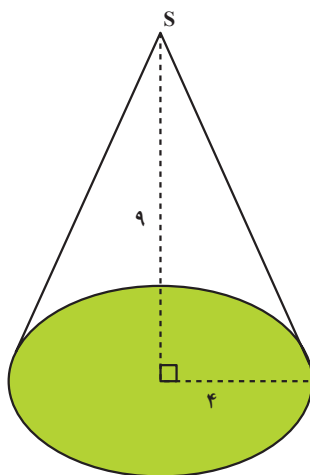

شکل ۷-۱۳

مسأله‌ی ۶: حجم هریک از این مخروط‌ها را به دست آورید :

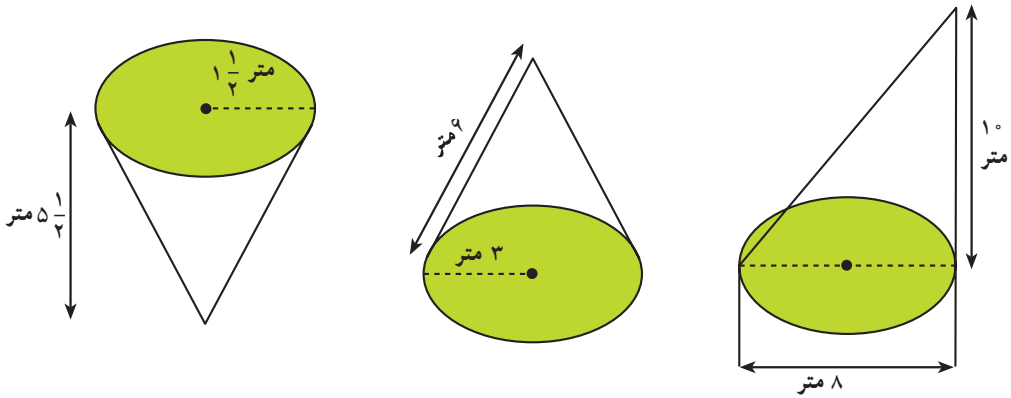

شکل ۷-۱۴

مسأله‌ی ۷: در نقشه برداری مسیر مساحت سه مقطع متوالی به فاصله‌ی  $10^\circ$  متر از هم به ترتیب برابر  $25$ ،  $30$  و  $27$  مترمربع می‌باشد. مطلوب است محاسبه‌ی حجم بین مقطع اول و سوم.

$$h_1 = h_2 = 10 \text{ m}$$

$$S_1 = 25 \text{ m}^2$$

$$S_2 = 30 \text{ m}^2$$

$$S_3 = 27 \text{ m}^2$$

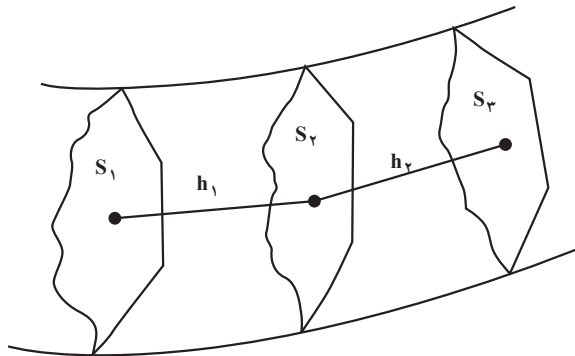

شکل ۷-۱۵

مسأله‌ی ۸: به منظور محاسبه‌ی حجم عملیات خاکی زمینی ناهموار، در روی شبکه‌ای منظم با ابعاد سلول  $10^\circ$  متر در  $10^\circ$  متر، ارتفاع خاکبرداری ۹ نقطه (مطابق شکل ۷-۱۶) مطابق جدول زیر به دست آمده است.

حجم عملیات خاکبرداری را محاسبه کنید.

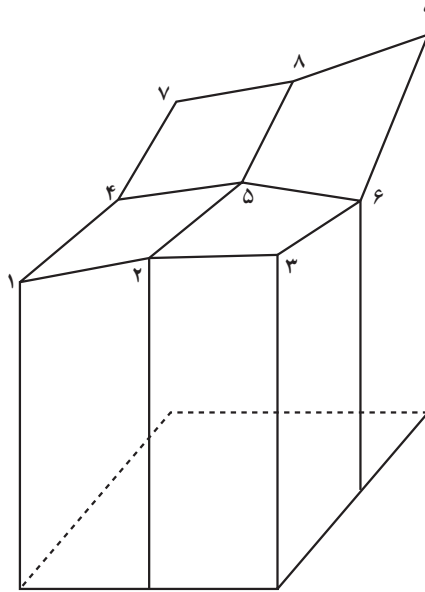

شکل ۷-۱۶

شماره نقطه	۱	۲	۳	۴	۵	۶	۷	۸	۹
ارتفاع نقطه به متر	۲/۰	۲/۵	۲/۱	۲/۲	۲/۳	۲/۲	۲/۴	۲/۵	۳/۰

### کار گروهی دانش آموزان

اعضای گروه با نظارت سرگروه درس را برای یکدیگر تدریس کنند، با همکاری معلم به سؤالات یکدیگر پاسخ دهید، با طرح سؤالات از متن درس و پرسش‌هایی که هر یک از اعضا طرح می‌کنند میزان یادگیری و پیشرفت اعضا را ارزیابی کنید، نواقص یادگیری درس یکدیگر را رفع کنید.



## آیا می‌دانید

**غیاث‌الدین ابوالفتح عمر ابن ابراهیم خیامی نیشابوری ریاضی‌دان - منجم -**  
فیلسوف و شاعر معروف ایرانی از مفاخر و تمدن اسلامی است. تولدش در حدود ۴۳۹ هـ. ق در نیشابور می‌باشد و بیش از ۷۰ سال زندگی خویش تنها چند سفر کوتاه به حجاز، اصفهان، هرات و بلخ داشته است و در ۱۱ محرم ۵۲۶ هـ. ق وفات یافت. خیام به علت تسلطی که بر فلسفه و نجوم و ریاضیات داشت از حکمای معروف دوره‌ی اسلامی به‌شمار می‌رود و با رباعیات معروفش که هر یک در قالب کلماتی چند یک دنیا معنی و مفهوم ارائه می‌کند. پژوهش‌های عمر خیام در بخش‌های مختلف نجوم، جبر، مقابله و هندسه در خور توجه هستند و در هر زمینه رساله‌هایی از وی به یادگار مانده است.

خیام در حل معادلات جبری از هندسه استفاده کرده است و او خود را پیرو ابن سینا می‌دانسته و امیران سلجوقی و سلطان ملک‌شاه خیامی را محترم می‌داشته‌اند.

### اخلاق

**سخنانی از حکیم عمر بن ابراهیم خیامی در رساله فی شرح ما أشکل من مصادرات (کتاب هندسه عمر خیام)**

ستایش خدای را که خداوند رحمت و نعمت است و درود بر بندگان برگزیده‌اش بخصوص سید پیامبران در علوم و تحصیل دانش‌ها با دلیل و برهان حقیقی بر کسانی که طالب نجات و جویای سعادت ابدی باشند. از جمله فرایض و واجبات است تحصیل آن علوم و درک این حقایق تا آن حد که در حوصله قدرت و طاقت بشری باشد لازم و حتمی است و این جزء از حکمت که آن‌را علوم ریاضی نامند آسان‌ترین اجزای حکمت است هم در ادراک تصویری و هم در تصدیق.

اما آن رشته که مربوط به عدد و حساب باشد خود واضح و آشکار است. اما بخش هندسه نیز بر کسانی که دارای فطرت سلیم و رأی راست باشند پنهان نباشد و فایده علوم ریاضی این است که موجب ورزیدگی ذهن و تند کردن خاطر شود و نیز نفس را عادت دهد تا از قبول اموری که مقرون به دلیل و برهان نباشد اجتناب کند.

منابع ۱ - دو رساله خیامی دکتر علیرضا امیر معز ص ۱۱۰

۲ - کتاب هندسه عمر خیام تقی ارانی سال ۳۴.

## کاربرد دایره و بیضی در نقشه‌برداری

هدف‌های رفتاری: پس از پایان این فصل از فراگیر انتظار می‌رود:

- ۱- اصطلاحات: دایره، شعاع، وتر، قطر، زاویه در دایره، زاویه مرکزی، زاویه‌ی محاطی، زاویه‌ی ظلّی و کمان در خور یک زاویه را با رسم شکل تعریف کند.
- ۲- شعاع دایره را به وسیله‌ی زاویه‌ای که مماس بر کره‌ی زمین از یک نقطه با صفحه‌ی افق می‌سازد را با ذکر یک مثال محاسبه کند.
- ۳- عرض جغرافیایی یک محل را به وسیله‌ی دوربین زاویه‌یاب محاسبه کند.
- با رسم شکل ثابت کند زاویه‌ی قائم ستاره‌ی قطبی به وسیله‌ی دوربین تئودولیت که در محل اندازه‌گیری می‌شود با عرض جغرافیایی محل برابر است.
- ۴- اصطلاحات: مماس، خط مماس، رسم مماس از یک نقطه خارج دایره بر دایره، شعاع نقطه‌ی تماس، شعاع عمود بر وتر، را با رسم شکل تعریف کند.
- ۵- بیضی و پارامترهای بیضی، فشردگی بیضی را با رسم شکل تعریف کند.
- ۶- با ذکر یک مثال و رسم شکل اندازه‌ی فشردگی و خروج از مرکز بیضی را محاسبه کند.
- ۷- مثال‌های حل شده در این فصل را فرا بگیرد.

### آیا می‌دانید

غیاث الدین جمشید کاشانی در جمله‌ی بسیار زیبایی با زبان ریاضی، «به نام خدا» را به این شکل بیان می‌کند:

«به نام او که از اندازه‌ی نسبت محیط دایره به قطرش آگاه است» که در این جمله به نوعی اذعان می‌دارد که انسان از فهم و محاسبه‌ی دقیق عدد . ناتوان است.

## ۸-۱- تعریف دایره (Circle)

### آیا می‌دانید

غیاث‌الدین جمشید کاشانی که در حدود ۶۰۰ سال پیش می‌زیسته است (تاریخ وفات سال ۸۳۲ هجری قمری) اولین محاسب عدد بوده است.

دایره مکان هندسی نقاطی است از یک صفحه که از یک نقطه‌ی ثابت به نام مرکز به یک فاصله باشند.

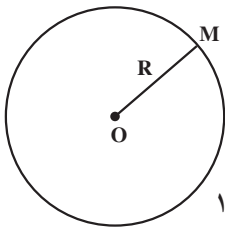

شکل ۸-۱

فاصله‌ی هر نقطه از دایره را تا مرکز دایره «شعاع دایره» گویند و آن را با حرف R نمایش می‌دهند.

تعریف وتر: پاره‌خطی که دو نقطه از پیرامون دایره را به هم وصل کند «وتر دایره» و بزرگ‌ترین وتر دایره را «قطر» گویند.

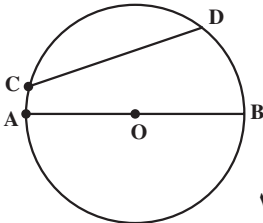

شکل ۸-۲

هر قطر دایره از مرکز دایره می‌گذرد و آن را به دو قسمت مساوی تقسیم می‌کند؛ مانند: وتر CD و قطر AB (شکل ۸-۲).

## ۸-۲- زاویه در دایره

زاویه در دایره به سه حالت است: زاویه‌ی مرکزی، زاویه‌ی محاطی و زاویه‌ی ظلّی.

تعریف زاویه‌ی مرکزی: زاویه‌ی مرکزی زاویه‌ای است که رأس آن در مرکز دایره و دو ضلع آن شعاع‌های دایره باشند؛ مانند زاویه‌ی AOB # (شکل ۸-۳).

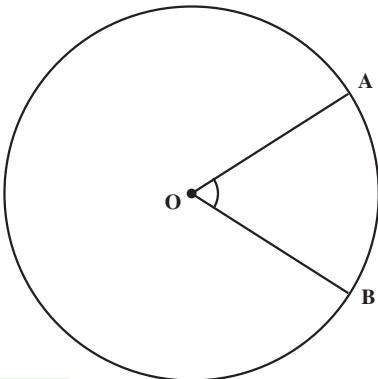

شکل ۸-۳

قضیه: اندازه‌ی زاویه‌ی مرکزی برابر است با اندازه‌ی کمان مقابل آن.

## آیا می‌دانید

غیاث‌الدین جمشید کاشانی در سن ۴۳ سالگی از دنیا رفته است. بنابراین یافته‌های با ارزش او در دوران جوانی او صورت گرفته است.

تعریف زاویه‌ی محاطی: زاویه‌ی محاطی زاویه‌ای است که رأس آن روی پیرامون دایره و دو ضلع آن دو وتر دایره باشد (شکل ۸-۴).

قضیه: اندازه‌ی زاویه‌ی محاطی برابر است با نصف کمان مقابل آن (شکل ۸-۴):

$$\# \text{AMB} = \frac{\widehat{AB}}{2}$$

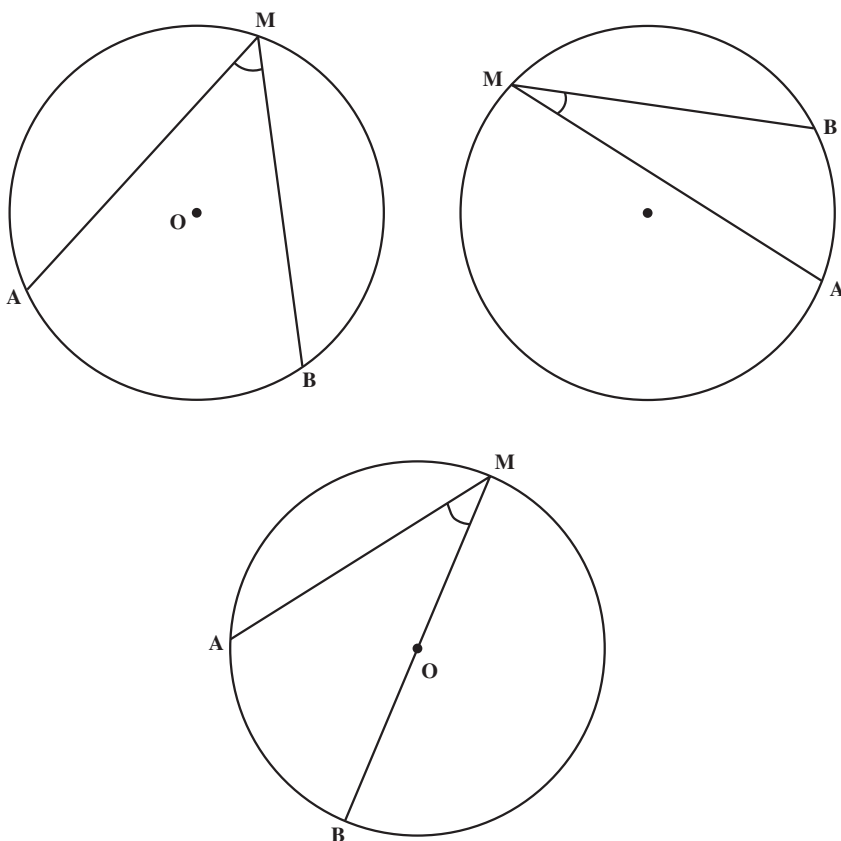

شکل ۸-۴

تعریف زاویه‌ی ظلّی: زاویه‌ی ظلّی زاویه‌ای است که رأس آن روی پیرامون دایره و یک ضلع آن وتر دایره و ضلع دیگر آن مماس بر دایره باشد.

قضیه: اندازه‌ی زاویه‌ی ظلّی برابر است با نصف کمان مقابل آن (مطابق شکل ۵-۸):

$$\angle AMB = \frac{\widehat{MA}}{2}$$

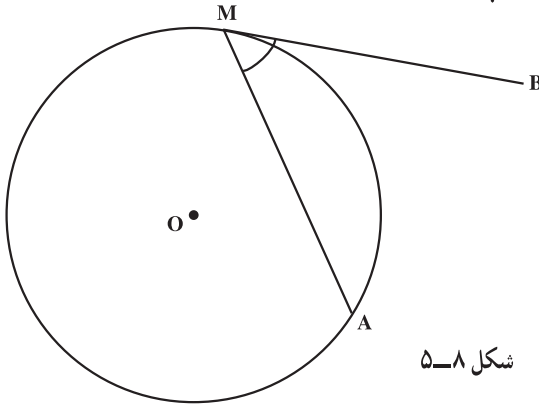

شکل ۵-۸

### ۸-۳- کمان درخور

تمام زاویه‌های محاطی روبه‌رو به یک کمان با هم مساویند (شکل ۶-۸)

$$\widehat{C}_1 = \widehat{C}_2 = \widehat{C}_3 = \widehat{C}_4 = \frac{\widehat{AB}}{2} = \alpha$$

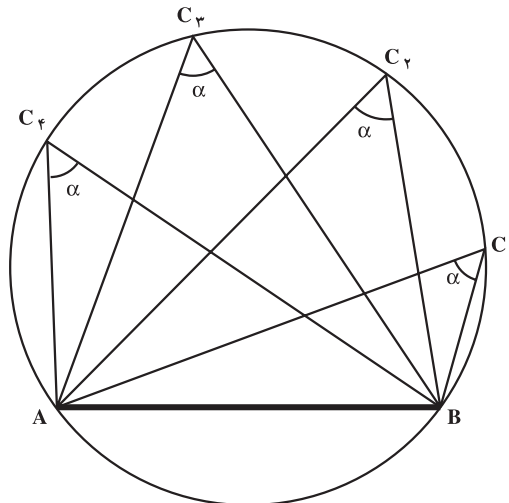

شکل ۶-۸

تعریف کمان درخور: به مکان هندسی رئوس‌ی زوایای محاطی که دو ضلع آن به طرف AB وصل می‌شوند، کمان درخور زاویه‌ی  $\alpha$  گویند.

ترسیم کمان در خور: برای رسم کمان درخور زاویه ی . مطابق شکل ۷-۸ روی پاره خط AB، ابتدا عمود منصف پاره خط AB را رسم می کنیم و سپس از نقطه ی A یا B خطی رسم می کنیم که با AB زاویه ی (۹۰. .) بسازد. تا عمود منصف را در نقطه ی O قطع کند. نقطه ی O مرکز دایره ی مورد نظر است. به مرکز O و به شعاع OB دایره ای رسم می کنیم. در نتیجه کمان  $\widehat{AMB}$  کمان درخور زاویه ی . خواهد بود. زیرا بر اساس رسم

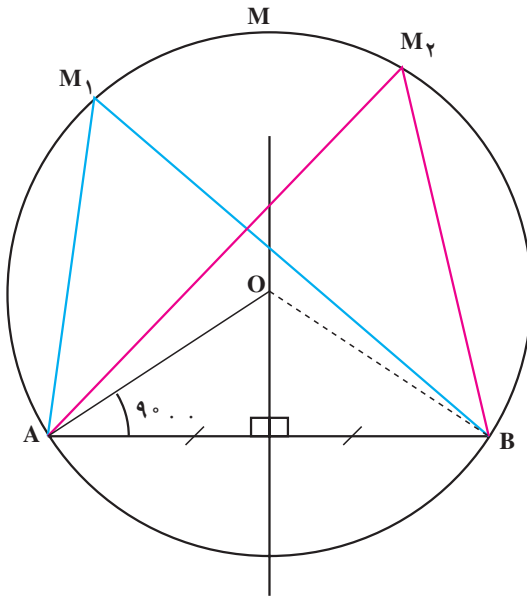

و خاصیت زاویه ی مرکزی کمان  $\widehat{ANB}$  برابر می شود و ما هر نقطه مانند  $M_1$  را روی کمان  $\widehat{AMB}$  در نظر بگیریم و به نقاط A و B وصل کنیم یک زاویه ی محاطی پدیدار می شود و طبق قضیه مساوی نصف کمان مقابل آن، یعنی: . می شود.

شکل ۷-۸

## ۸-۴- مثال هایی از کاربرد زاویه در دایره

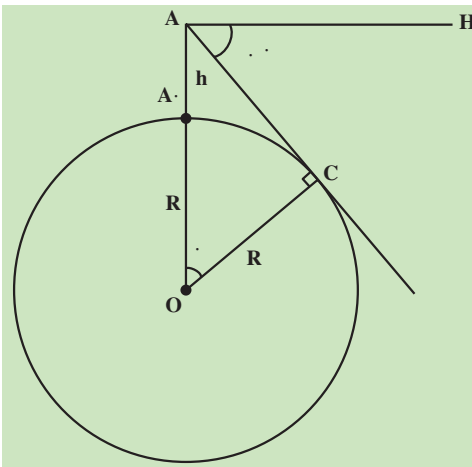

مثال ۸-۱- از نقطه A به ارتفاع  $15^\circ$  متر که زاویه شیب . را اندازه گیری کرده ایم و مقدار آن  $1^\circ, 14', 36''$  . شده است. مطلوبست محاسبه شعاع کره زمین.

شکل ۸-۸

راهکار کلی: مثلث  $OAC$  در شکل مقابل قائم الزاویه است ( زیرا شعاع  $OC$  در نقطه تماس بر مماس  $AC$  عمود است) و دو زاویه  $\hat{\alpha} = \hat{\alpha}'$  می باشد چون اضلاع دو زاویه  $AOC$  و  $CAH$  دوجه دو بر هم عمودند طبق قضیه با هم مساویند.

در مثلث  $AOC$  رابطه کسینوس ها را می نویسیم

$$\cos\alpha = \frac{OC}{OA} = \frac{R}{R+h} \quad (OA = OA' + A'A = R + h)$$

$$(R+h)\cos\alpha = R \quad \text{ضرب می کنیم}$$

$$R\cos\alpha + h\cos\alpha = R \quad \text{ساده می کنیم}$$

$$R\cos\alpha - R = -h\cos\alpha$$

$$R - R\cos\alpha = h\cos\alpha \Rightarrow R = \frac{h\cos\alpha}{1 - \cos\alpha}$$

$$R(1 - \cos\alpha) = h\cos\alpha$$

با داشتن زاویه  $\alpha$  و ارتفاع  $h$  شعاع کره ی زمین به دست می آید.

روش حل: در فرمول  $R = \frac{h\cos\alpha}{1 - \cos\alpha}$  مقادیر معلوم را قرار می دهیم  $\alpha = 1^\circ, 14', 36''$  و

متر  $h = 1500$  به دست می آید

$$R = \frac{1500 \times \cos(1^\circ, 14', 36'')}{1 - \cos(1^\circ, 14', 36'')} = 6369511 / 78 \text{ متر}$$

بحث و بررسی: با اندازه گیری زاویه شیب و ارتفاع محل می توان شعاع کره زمین را محاسبه

کرد.

مثال ۸-۲: برای اندازه گیری عرض جغرافیایی محل  $A$  دوربین زاویه یاب را در نقطه  $A$

مستقر کرده و به ستاره قطبی نشانه روی می کنیم. زاویه ارتفاعی ستاره قطبی را اندازه گیری کرده و برابر  $V = 35^\circ, 41'$  شده است عرض جغرافیایی را به دست آورید.

راهکار کلی: می دانیم ستاره قطبی تقریباً در امتداد محور کره زمین قرار دارد (حدود ۱ درجه

از امتداد محور دورانی زمین انحراف دارد) و طبق شکل دو امتداد  $AP_1$  (امتداد نشانه روی) و  $OP$

(محور زمین) در فاصله بسیار دور را تقریباً با هم موازی در نظر می گیریم بنابراین دو زاویه  $\hat{V}$  و  $\hat{\phi}$  با

هم برابرند (زیرا اضلاع آنها دو به دو بر هم عمودند  $OA \perp HA$  شعاع در نقطه تماس با خط مماس

(AH) عمود است و امتداد  $AP_1$  بر  $OA'$  عمود است زیرا  $OP \perp OA'$  عمود است بنابراین موازی آن  
یعنی  $AP_1 \perp OA'$  می باشد با اثبات  $\hat{V} = \hat{\phi}$  با اندازه گیری زاویه ارتفاعی ستاره قطبی عرض جغرافیایی  
محل ( $\phi$ ) به دست می آید.

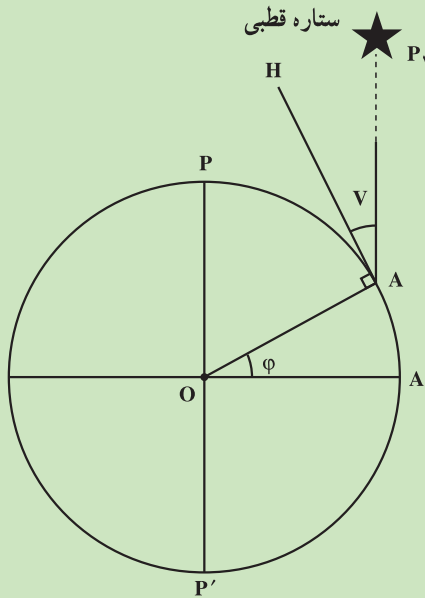

شکل ۸-۹

روش حل: چون ثابت شد دو زاویه  $\hat{\phi} = \hat{V}$  برابرند در نتیجه عرض جغرافیایی محل A برابر با  
 $۳۵^\circ$  ،  $۴۱'$  می باشد.

بحث و بررسی: روش بسیار خوب و ساده با تقریب  $۱^\circ$  برای به دست آوردن عرض جغرافیایی  
محل می باشد.

## آیا می دانید

دانشمندان قدیم برای اندازه گیری محیط کره ی زمین و اندازه گیری قوس  
نصف النهار و هم چنین اندازه گیری طول و عرض جغرافیایی و برای ساختن اسطرلاب  
(ستاره یاب) و اندازه گیری ارتفاع خورشید و ستاره قطبی نیاز به دانستن نسبت محیط  
به قطر دایره را که همان عدد  $\pi$  می باشد داشتند.



### ۸-۵- محاسبه‌ی طول کمانی از دایره $C(O, R)$ مقابل به زاویه‌ی مرکزی $\theta$ .

واضح است که طول کمان مقابل به زاویه‌ی مرکزی یک درجه برابر است با  $\frac{2 \cdot R}{360}$  بنابراین،

طول کمان مقابل به زاویه‌ی مرکزی  $\theta$  برابر است با  $\frac{2 \cdot R}{360} \cdot \theta$  یا  $\frac{R \cdot \theta}{180}$  در نتیجه طول کمان  $l = \frac{R \cdot \theta}{180}$ .

که بر حسب درجه است. اگر  $\theta$  را در عدد  $\frac{180}{\theta}$  ضرب کنیم بر حسب رادیان می‌شود و رابطه‌ی فوق به صورت:  $l = R \cdot \theta$  می‌گردد.

مثال ۸-۳: طول قوسی از مسیر را که به شکل کمانی از دایره به شعاع ۲۵ متر مقابل به زاویه مرکزی  $40^\circ, 23^\circ$  قرار دارد به دست آورید.

راهکار کلی: مطابق شکل زیر شعاع دایره  $OA, OB, R$  معلوم و زاویه مرکزی مقابل به کمان  $\widehat{AB}$  یعنی  $\theta$  نیز معلوم است می‌خواهیم طول قوس  $AB, l$  را به دست آوریم.

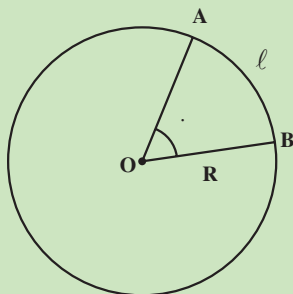

شکل ۸-۱۰

محیط دایره برابر است با  $2 \cdot R$  مقابل به زاویه  $360^\circ$  درجه مرکزی می‌باشد بنابراین طول قوسی

از دایره که مقابل به زاویه  $1^\circ$  باشد برابر است با  $\frac{2 \cdot R}{360}$  پس نتیجه می‌شود طول قوس مقابل به زاویه  $\theta$ .

برابر است با

$$l = \frac{2 \cdot R \cdot \theta}{360}$$

(۰) در این فرمول بر حسب درجه است  $\frac{R \cdot \theta}{180}$  به عدد ۲ ساده می‌کنیم.

اگر  $\theta$  را در عدد  $\frac{180}{\theta}$  ضرب کنیم بر حسب رادیان می‌شود یعنی

( $\alpha$  بر حسب رادیان)

$$l = \left(\frac{\pi R \alpha^\circ}{180^\circ}\right) \times \frac{180^\circ}{\pi} = R\alpha \Rightarrow l = R\alpha$$

روش حل: زاویه  $\alpha = 23^\circ, 40'$  را ابتدا به رادیان تبدیل می‌کنیم

$$\frac{D}{180^\circ} = \frac{\alpha}{\pi} \Rightarrow \alpha = \frac{\pi}{180^\circ} \times D = \frac{\pi}{180^\circ} \times (23^\circ, 40') = 0.413 \text{ رادیان}$$

$$l = R\alpha = 25(0.413) = 10.325 \text{ متر}$$

بحث و بررسی: در نقشه برداری فرمول  $l = R\alpha$  که  $\alpha$  بر حسب رادیان است کاربرد زیادی در ژئودزی و مسیر دارد.

مثال ۸-۴: تراز استوانه‌ای به شعاع ۱ متر در حد ۲ میلی‌متر مدرج شده است زاویه مرکزی روبرو به کمان ۲ میلی‌متر چند دقیقه است.

راهکار کلی: با استفاده از فرمول  $l = R\alpha$  که در مسئله قبل ثابت شد مقدار  $\alpha = \frac{l}{R}$  که  $l$  و

$R$  معلوم است و مقدار  $\alpha$  بر حسب رادیان به دست می‌آید که آن را به وسیله رابطه

$$\left(\frac{D}{180^\circ} = \frac{\alpha}{\pi} \Rightarrow D = \frac{180^\circ \alpha}{\pi}\right) \text{ بر حسب درجه محاسبه می‌کنیم.}$$

روش حل: طبق فرض  $R = 1 = 1000$  میلی‌متر و  $l = 2$  میلی‌متر مقادیر معلوم فوق را در فرمول  $\alpha = \frac{l}{R}$

قرار می‌دهیم نتیجه می‌شود

$$\alpha = \frac{2}{1000} = \frac{1}{500} \text{ رادیان}$$

$$D = \frac{180^\circ \alpha}{\pi} = \frac{180^\circ}{\pi} \times \frac{1}{500} = 0.1145 = 0^\circ, 6', 53'' \approx 7'$$

بحث و بررسی: کاربرد فرمول  $l = R\alpha$  علاوه بر ژئودزی و مسیر حتی در تعیین دقت تراز و وسائل نقشه برداری به کار می‌رود.

## آیا می‌دانید

مقدار عدد . را به صورت شعر نیز سروده‌اند :

گر ز قدر بی‌کنند از تو سؤال      پاسخی ده که خردمند تو را آموزد  
 خرد و بینش و آگاهی دانشمندان      ره سر منزل توفیق بما آموزد  
 تعداد حروف کلمه‌های بیت دوم شعر عدد بی را با ده رقم اعشار مشخص می‌کند.  
 (خرد  $\approx$  ۳، و  $\approx$  ۱، بینش  $\approx$  ۴، و  $\approx$  ۱، آگاهی  $\approx$  ۵، دانشمندان  $\approx$  ۹، ره  $\approx$  ۲،  
 سر منزل  $\approx$  ۶، توفیق  $\approx$  ۵، بما  $\approx$  ۳، آموزد  $\approx$  ۵) و در مجموع داریم :

۳/۱۴۱۵۹۲۶۵۳۵

## ۸-۶ - قضایای کاربردی در نقشه‌برداری

هر خط که دایره را در یک نقطه قطع کند در آن دایره مماس است (شکل ۸-۱۱).

مانند خطوط:  $d_1$ ،  $d_2$  و  $d_3$  که به ترتیب

در نقاط A، B و C بر دایره مماس می‌باشند.

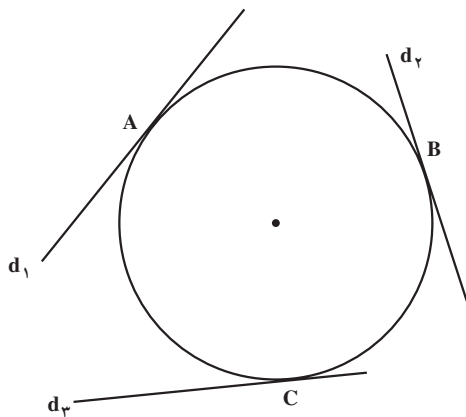

شکل ۸-۱۱

از هر نقطه خارج از دایره فقط دو مماس می‌توان بر دایره رسم کرد (طول این دو مماس با هم

برابرند.) (مانند شکل ۸-۱۲).

$AT_1 = AT_2$

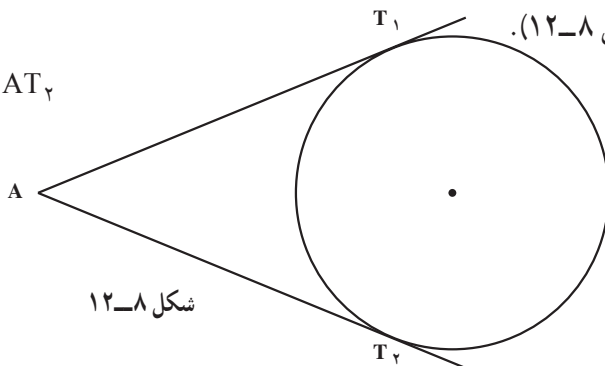

شکل ۸-۱۲

شعاع نقطه‌ی تماس بر خط مماس عمود است مانند شکل ۸-۱۳.

$OT \perp d$

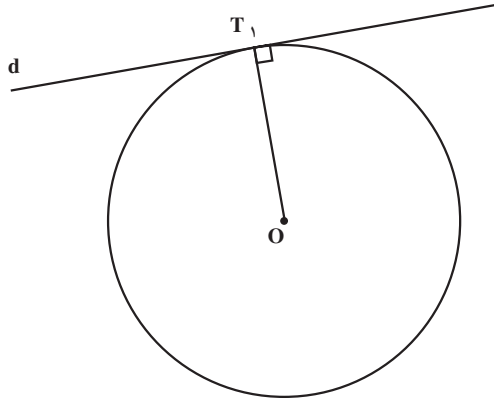

شکل ۸-۱۳

شعاع عمود بر وتر، وتر و کمان روبه‌رویش را نصف می‌کند مانند شکل ۸-۱۴.

$OH \perp AB$  و  $AH = HB$

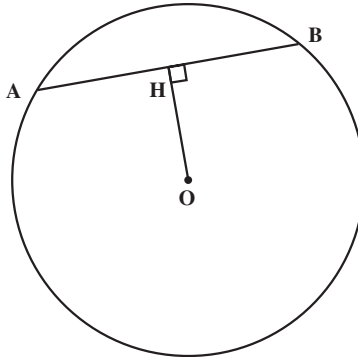

شکل ۸-۱۴

عمود منصف هر وتر در دایره از مرکز دایره می‌گذرد مانند شکل ۸-۱۵.

$O$  مرکز دایره است و  $AH = HB$  و  $d \perp AB$

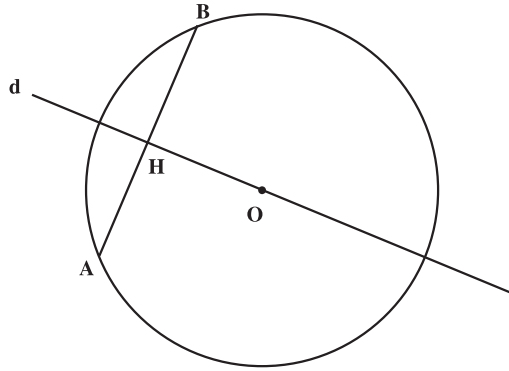

شکل ۸-۱۵

مثال ۸-۵: در شکل زیر زاویه انحراف  $\Delta = 124^\circ, 3'$  و شعاع دایره  $R = 74$  متر است و

مماس‌های  $ST_1$  و  $ST_2$  بر دایره رسم شده است

اولاً: زاویه مرکزی  $\angle T_1OT_2$  چقدر است؟

ثانیاً: زاویه‌ی ظلّی  $\angle ST_1T_2$  را به دست آورید.

ثالثاً: طول قوس  $\widehat{T_1MT_2}$  را محاسبه کنید.

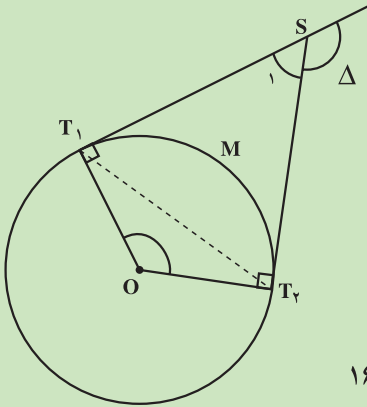

شکل ۸-۱۶

راهکار کلی: اولاً: چون نقطه تماس بر خط مماس عمود است بنابراین زوایای

$$\hat{T}_1 = \hat{T}_2 = 90^\circ$$

در چهارضلعی محاطی  $T_1ST_2O$  چون  $\hat{T}_1 = \hat{T}_2 = 90^\circ$  است نتیجه می‌شود  $\hat{O} + \hat{S} = 180^\circ$

رابطه ۱ و هم چنین رابطه ۲  $\hat{S} + \Delta = 180^\circ$  (زیرا دو زاویه مجانب هستند)

از دو رابطه ۱ و ۲ نتیجه می‌شود

$$\begin{cases} \hat{O} + \hat{S}_1 = 180^\circ \\ S_1 + \Delta = 180^\circ \Rightarrow \hat{O} + \hat{S}_1 = \hat{S}_1 + \hat{\Delta} \Rightarrow \hat{O} = \hat{\Delta} \end{cases}$$

ثانیاً: زاویه ظلّی  $\angle ST_1T_2$  طبق قضیه برابر است با نصف کمان مقابلش (زاویه مرکزی  $\hat{O}$ )

$$\angle ST_1T_2 = \frac{\widehat{T_1T_2}}{2} = \frac{\hat{O}}{2} \quad (\text{برابر است با اندازه کمان مقابلش})$$

ثالثاً: طبق فرمول  $l = R\alpha$  با معلوم بودن شعاع و زاویه مرکزی طول قوس  $l$  محاسبه می‌شود.

روش حل: جواب اولاً: ثابت شد زاویه انحراف با زاویه مرکزی  $\hat{O}$  برابر است

$$\angle T_1OT_2 = \hat{O} = \hat{\Delta} = 124^\circ, 3'$$

جواب ثانیاً: چون زاویه ظلّی برابر با نصف کمان مقابلش می‌باشد

$$\angle ST_1T_2 = \frac{\widehat{T_1MT_2}}{2} = \frac{\hat{O}}{2} = \frac{124^\circ, 3'}{2} = 62^\circ, 15'$$

جواب ثالثاً: در فرمول  $l = R\alpha$  متر  $R = 74$  و  $\hat{\alpha} = \hat{O} = 124^\circ, 3'$  زاویه  $\alpha$  را برحسب

رادیان به دست می‌آوریم

$$\frac{D}{180^\circ} = \frac{\alpha}{\pi} \Rightarrow \alpha = \frac{\pi}{180^\circ} \times D = \frac{\pi}{180^\circ} \times (124^\circ, 3') = 2/17 \text{ رادیان}$$

$$l = R\alpha = 74 \times 2/17 = 160/58 \text{ متر مسیر}$$

بحث و بررسی: از این روش می‌توان پارامترهای یک قوس مسیر را به دست آورد.

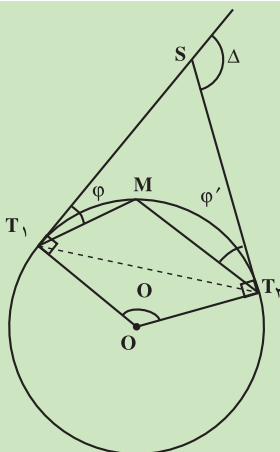

مثال ۸-۶: در شکل روبه‌رو زاویه انحراف  $\Delta = 27^\circ, 32'$

و زاویه‌ی  $\phi = 1^\circ, 18'$  می‌باشد مطلوبست محاسبه

زاویه  $\phi' = \angle MT_2S$

شکل ۸-۱۷

راهکار کلی: زاویه مرکزی  $\hat{O}$  را رسم می‌کنیم در مثال‌های قبل ثابت کردیم زاویه مرکزی  $\hat{O}$

با زاویه انحراف  $\hat{\Delta}$  برابر است و برابر نصف کمان مقابلش می‌باشد

$$\hat{O} = \hat{\Delta} = \frac{\widehat{T_1 M T_2}}{2} = \frac{\widehat{T_1 M} + \widehat{M T_2}}{2} = \frac{\widehat{T_1 M}}{2} + \frac{\widehat{M T_2}}{2} \quad \text{رابطه ۱}$$

از طرف دیگر زاویه ظلّی برابر نصف کمان مقابلش پس نتیجه می‌شود  $\varphi' = \frac{MT_2}{r}$  در رابطه ۱

به جای  $\frac{\widehat{M T_2}}{2}$  مساوی  $\varphi'$  را قرار می‌دهیم

$$\hat{\Delta} = \frac{\widehat{T_1 M}}{2} + \varphi' \Rightarrow \boxed{\frac{\widehat{T_1 M}}{2} = \Delta - \varphi'} \quad \text{رابطه ۲}$$

هم‌چنین زاویه  $\varphi$  زاویه ظلّی است برابر با نصف کمان روبه‌روی خود می‌باشد

$$\varphi = \frac{\widehat{T_1 M}}{2} \quad \text{رابطه ۳}$$

رابطه ۳ را در رابطه ۲ قرار می‌دهیم

$$\varphi = \Delta - \varphi' \Rightarrow \hat{\varphi}' = \hat{\Delta} - \hat{\varphi}$$

با داشتن  $\Delta$  و  $\varphi$  زاویه  $\varphi'$  به دست می‌آید.

روش حل: با داشتن مقادیر معلوم  $\varphi = 1^\circ, 18'$  و زاویه انحراف  $\Delta = 27^\circ, 32'$  از فرمول

اثبات شده  $\hat{\varphi}' = \hat{\Delta} - \hat{\varphi}$  مقدار  $\varphi'$  به طریق زیر به دست می‌آید

$$\varphi' = 27^\circ, 32' - 1^\circ, 18' = 17^\circ, 14'$$

بحث و بررسی: با این روش برای پیاده کردن نقاط قوس مسیر دایره شکل روش تقاطع دو

دستگاه دوربین زاویه‌یاب که یکی در نقطه  $T_1$  و دیگری در نقطه  $T_2$  مستقر می‌کنیم و با داشتن

زاویه‌های  $\varphi$  و  $\varphi'$  نقطه مجهول  $M$  از قوس پیاده می‌گردد.

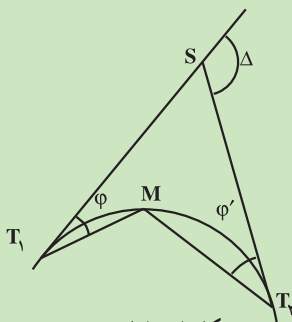

شکل ۸-۱۸

## ۷-۸- بیضی (Ellipse)

تعریف بیضی: بیضی مکان هندسی نقاطی از یک صفحه است که مجموع فاصله‌های هر یک از آن‌ها از دو نقطه‌ی ثابت آن صفحه، مقدار ثابتی باشد.

در شکل ۸-۱۹ هر یک از دو نقطه‌ی ثابت را یک «کانون بیضی» و فاصله‌ی دو کانون را «فاصله‌ی کانونی بیضی» می‌نامیم. کانون‌های بیضی را معمولاً با دو حرف  $F$  و  $F$  و فاصله‌ی کانونی را با  $2c$  نشان می‌دهیم:

مجموع فاصله‌های هر نقطه‌ی بیضی را از دو کانون که مقدار ثابتی است با  $2a$  نمایش می‌دهیم. پس اگر نقطه‌ی  $M$  از صفحه به بیضی تعلق داشته باشد، داریم  $MF_1 + MF_2 = 2a$ ، دو خط  $MF$  و  $MF$  را «شعاع‌های حامل نقطه‌ی  $M$ » یا «شعاع‌های کانونی نقطه‌ی  $M$  از بیضی» می‌نامیم. از تعریف بیضی نتیجه می‌گیریم که:  $a > c$  است.

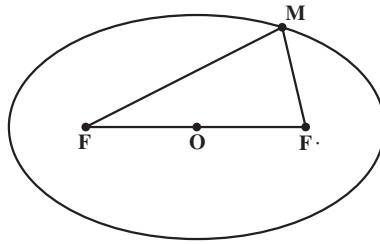

شکل ۸-۱۹

پارامترهای بیضی: در بیضی شکل ۸-۲۰ فاصله‌ی  $AA$  را «قطر بزرگ» یا «اطول بیضی» گویند که مقدار آن برابر است با  $2a$ ،  $2a$  (قطر کانونی). فاصله‌ی  $BB$  را «قطر کوچک» یا «قطر اقصی بیضی» می‌گویند. مقدار آن مساوی است با:  $2b$ ،  $2b$  (قطر غیر کانونی).

فاصله‌ی  $FF$  را «فاصله‌ی کانونی بیضی» گویند که مقدار آن برابر است با:  $2c$ ،  $2c$ . رابطه‌ی  $a^2 = b^2 + c^2$  همواره بین پارامترهای بیضی برقرار است.

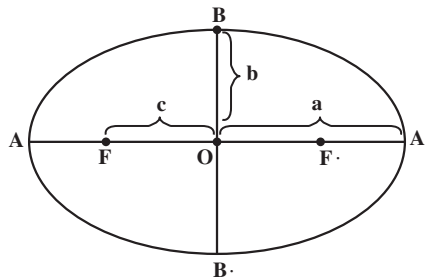

شکل ۸-۲۰



فشردگی بیضی: اگر دایره‌ای را در راستای یک قطرش فشار دهیم (یا بکشیم) شکل دایره

تبدیل به بیضی می‌شود.

میزان این فشردگی برابر است با اختلاف نسبی دو شعاع حداکثر (a) و حداقل (b) که مطابق

شکل ۸-۲۱ برهم عمودند.

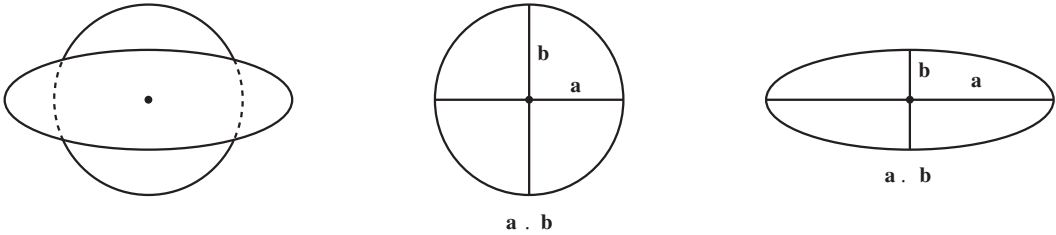

$$f = \frac{a - b}{a}$$

شکل ۸-۲۱

بنابراین فشردگی دایره برابر صفر است.

مثال: فشردگی زمین را برای بیضی مبنای WGS84 در صورتی که شعاع زمین در استوا

a. ۶۳۷۸۱۳۷ و در قطبین ۶۳۵۶۷۵۲/۳۸۲ باشد محاسبه کنید.

$$f = \frac{6378137 - 6356752.382}{6378137} \approx 0.00335$$

خروج از مرکز بیضی: معیار دیگری که برای فشردگی بیضی در محاسبات هندسی به کار

می‌رود، خروج از مرکز می‌باشد که آن را به صورت زیر تعریف می‌کنیم.

$$e = \frac{c}{a}$$

$$e^2 = \frac{a^2 - b^2}{a^2}$$

$$e = \frac{c}{a} \Rightarrow e^2 = \frac{c^2}{a^2} = \frac{a^2 - b^2}{a^2}$$

چون

$$e = \sqrt{\frac{a^2 - b^2}{a^2}} = \sqrt{1 - \frac{b^2}{a^2}}$$

$$c^2 = a^2 - b^2$$

تمرین: خروج از مرکز را برای مثال بالا محاسبه نمایید.

## خودآزمایی

- ۱- دایره‌ای به شعاع ۵ سانتی‌متر رسم و وترى به طول ۷ سانتی‌متر جدا کنید؛ سپس قطر  $AB$  را به دل‌خواه رسم نموده از نقطه‌ی  $M$  روی دایره خارج از قطر به دو سر  $AB$  وصل کنید. زاویه‌ی  $\angle AMB$  چند درجه است؟ چرا؟
- ۲- در هر یک از شکل‌های زیر مقدار زاویه‌ی  $x$  را بیابید:

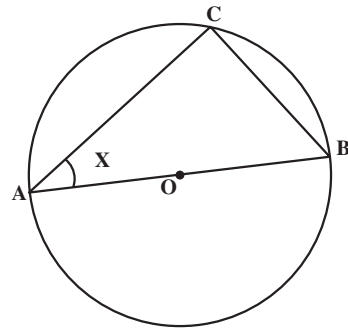
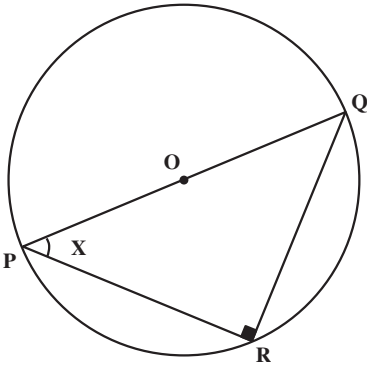
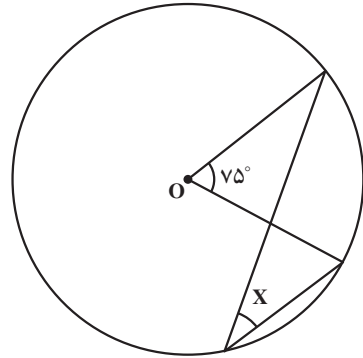
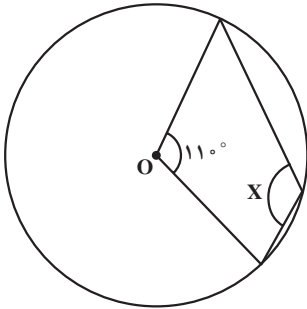

$$|PR| \cdot |RQ|$$

$$|BC| \cdot |OB|$$

شکل ۸-۲۲

۳- از نقطه‌ی M شکل ۲۳-۸ دو خط  $MT_1$  و  $MT_2$  را بر دایره‌ی O مماس کرده‌ایم. ثابت کنید  $MT_1 = MT_2$ .

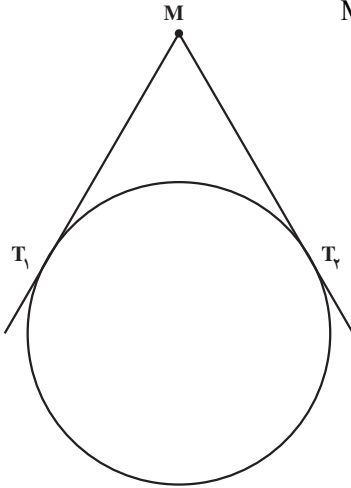

شکل ۲۳-۸

۴- طول پاره خط AB را به اندازه‌ی ۸ سانتی متر رسم کنید و کمان درخور زاویه‌ی  $3^\circ$  درجه را روی آن ترسیم نمایید.

۵- مثلث ABC را طوری رسم نمایید که طول BC، ۵ سانتی متر و زاویه‌ی  $6^\circ$  در A و ارتفاع وارد بر ضلع BC، ۳ سانتی متر باشد.

۶- در یک دایره به شعاع  $10^\circ$  سانتی متر طول کمان مقابل به زاویه‌ی  $35^\circ$  (شکل ۲۴-۸) چند سانتی متر است؟

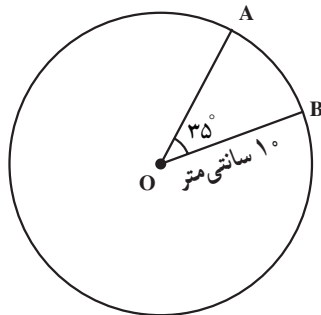

شکل ۲۴-۸

۷- در یک دایره به شعاع  $10^\circ$  متر، زاویه‌ی روبه‌رو به کمانی از این دایره که طول آن ۵ متر است، چند رادیان و چند درجه است؟

۸- در شکل ۲۵-۸ از نقطه‌ی S مماس‌های  $ST_1$  و  $ST_2$  بر دایره به مرکز O، به شعاع R

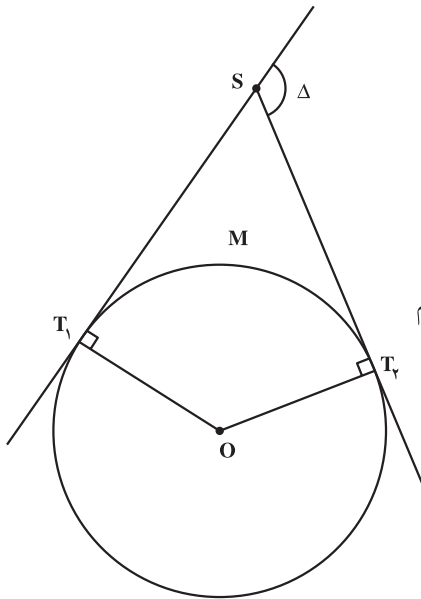

رسم شده است. اگر زاویه‌ی انحراف  $\Delta = 12^\circ$  باشد،

اولاً: زاویه‌ی  $\angle T_1OT_2$  چه قدر است؟

ثانیاً: زاویه‌ی ظلّی  $\angle ST_1T_2$  را به دست آورید.

ثالثاً: اگر شعاع دایره،  $R = 15$  متر باشد طول

قوس  $\widehat{T_1MT_2}$  را محاسبه کنید.

راهنمایی: هر دو زاویه که اضلاع آن دویبه‌دو برهم

عمود باشند مساویند.

شکل ۸-۲۵

۹- از نقطه‌ی I شکل ۸-۲۶ مماس  $IT_1$  و  $IT_2$  را بر دایره‌ای به شعاع  $25^\circ$  متر رسم کرده‌ایم.

اگر زاویه‌ی انحراف  $\Delta = 11^\circ, 3'$  باشد مطلوب

است محاسبه‌ی طول مماس  $IT_1$  و اندازه‌ی کمان  $\widehat{T_1MT_2}$ .

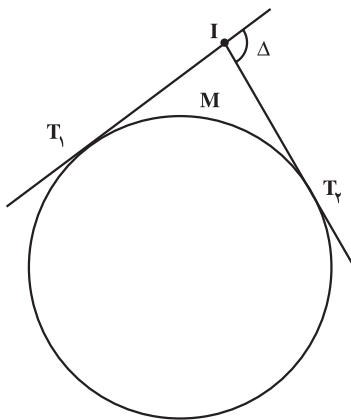

شکل ۸-۲۶

۱۰- در شکل‌های ۸-۲۷ و ۸-۲۸، دو وتر BC و DE یکدیگر را در نقطه‌ی A قطع کرده‌اند

$$\widehat{BD} = 6^\circ \text{ و } \widehat{CE} = 10^\circ .$$

اولاً هر یک از دو زاویه‌ی C و D چند درجه است؟

ثانیاً مقدار زاویه‌ی خارجی EAC از مثلث ADC چند درجه است؟

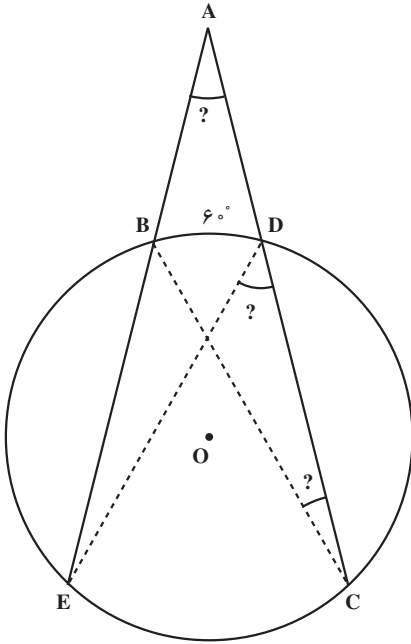

شکل ۸-۲۸

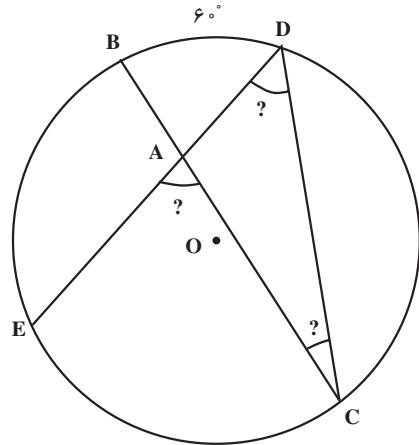

شکل ۸-۲۷

## آیا می‌دانید



ابوریحان بیرونی در تعریف دایره از فصل نخست کتاب التفهیم آورده است: «دایره چیست؟ شکلی است بر سطحی که گرد بر گرد او خطی بود که نام او محیط است و به میان او نقطه‌ای است که او را مرکز گویند و همه‌ی خط‌های راست که از مرکز بیرون آیند و به محیط رسند، هم چند (مساوی) یکدیگر باشند.»

۱۱- مطابق شکل ۸-۲۹ سه نقطه ی A ، B و C روی نقشه مفروض اند. می خواهیم محل نقطه ی M را طوری تعیین کنیم که  $\angle AMB = \alpha$  و زاویه ی  $\angle BMC = \beta$  شود. روش ترسیم را برای به دست آوردن نقطه ی M شرح دهید؛ سپس سه نقطه ی A ، B و C که در یک امتداد نباشند در روی کاغذ در نظر بگیرید. اگر  $\alpha = 3^\circ$  و  $\beta = 23^\circ$  باشد محل نقطه ی M را به روش ترسیم به دست آورید.

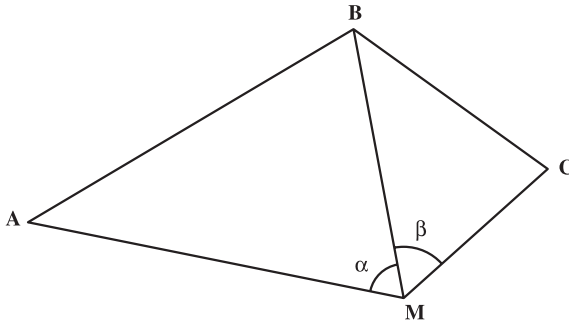

شکل ۸-۲۹

۱۲- بیضی ای که اندازه ی قطرهای آن به ترتیب ۶ و ۴ سانتی متر باشد رسم کنید (در صورتی که مرکز بیضی بر مبدأ مختصات و محورهای بیضی بر محورهای مختصات منطبق باشند)؛ سپس فشردگی و خروج از مرکز بیضی را به دست آورید.

۱۳- در حوضی به شکل بیضی که نصف قطر بزرگ آن متر  $a = 5$  و فاصله ی دو کانون بیضی ۶ متر است،

اولاً: نصف قطر کوچک آن را حساب کنید.

ثانیاً: روش ترسیم و پیاده کردن آن را بیان نمایید.

ثالثاً: فشردگی و خروج از مرکز بیضی را حساب کنید.

۱۴- در یک باغچه به شکل بیضی که قطرهای آن به ترتیب  $2^\circ$  و ۱۲ متر است،

اولاً: فاصله ی کانونی آن را به دست آورید.

ثانیاً: خروج از مرکز آن را به دست آورید.

ثالثاً: مساحت بیضی را محاسبه نمایید.

۱۵- در یک بیضی هایفورد  $a = 6378249$  و متر  $b = 6356515$  است. فشردگی و

خروج از مرکز آن را حساب کنید.

۱۶- اگر شعاع کره‌ی زمین  $6400$  کیلومتر باشد، طول کمان یک درجه، یک دقیقه و یک ثانیه در روی زمین را به دست آورید.

۱۷- در شکل ۸-۳ مقدار زوایای  $a$ ،  $b$  و  $c$  را به دست آورید. (خط  $AC$  بر دایره در نقطه‌ی  $C$  مماس است.)

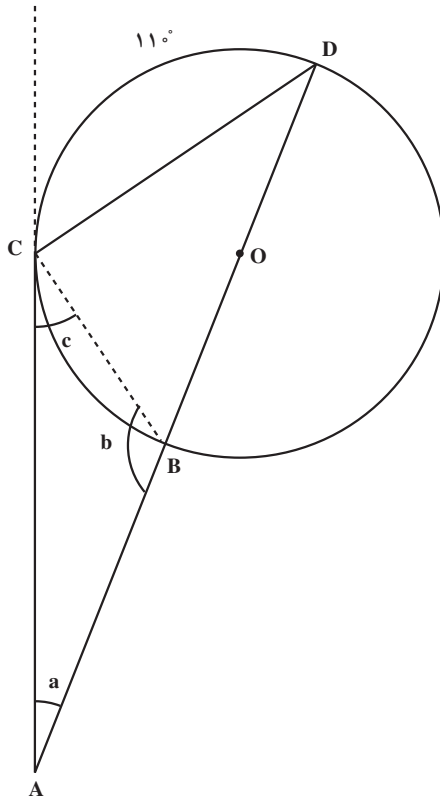

شکل ۸-۳

## مسائل

### مسئله ۱

موضوع: محاسبه‌ی یک زاویه از روی زوایای دیگر.

در این شکل ۸-۳۱ زاویه‌ی انحراف  $\Delta = 36^\circ$ ،  $25'$  و

زاویه‌ی  $18'$ ،  $\varphi = 12^\circ$  نشان داده شده است. مطلوب است

$$\cdot \varphi' = \widehat{MT}_r S, \varphi'$$

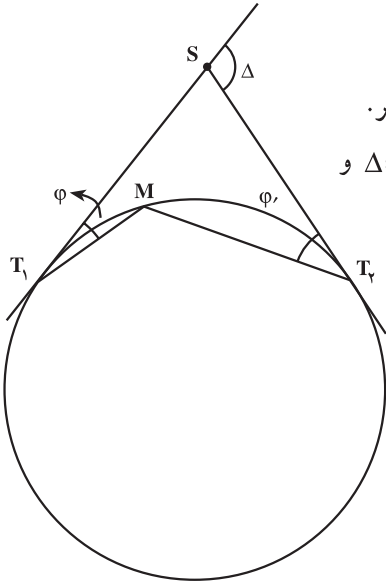

شکل ۸-۳۱

### مسئله ۲

موضوع: الف) محاسبه‌ی زاویه‌ی مرکزی بر حسب زاویه‌ی انحراف  $\Delta$ ، ب) محاسبه‌ی طول

قوس  $\widehat{BC}$ . در صورتی که زاویه‌ی انحراف  $\Delta = 24^\circ, 30'$  و شعاع قوس  $35/42$  متر باشد (شکل

۸-۳۲).

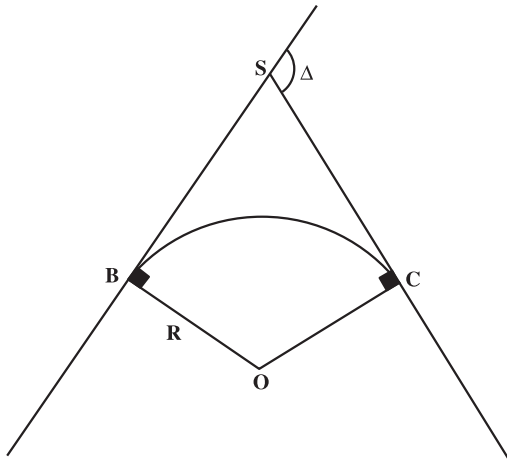

شکل ۸-۳۲



## کارگروهی دانش آموزان

دانش آموزان هر گروه برای خود یک سرگروه تعیین کنید. هر یک اعضای درس را برای اعضاء بازگو کنند با دریافت تعدادی سؤال از هر یک از اعضاء، از گروه آزمون پیشرفت برگزار کنید، سؤالات را با همکاری یکدیگر تصحیح کرده و میزان یادگیری اعضاء را ارزیابی کنید.

## مطالعه‌ی آزاد



**نکته:** آقای غیاث‌الدین جمشید کاشانی، معروف به جمشید کاشی بر نیمکت راهروی دادگاه غمگین نشسته است. قرار است دقایقی دیگر در حالی که لباس زندان بر تن دارد، برود و از خود دفاع کند. اما بهتر است که به او نخندید که مثلاً چه دفاعی؟ این را هم می‌دانیم، اما اتفاق است خبر که نمی‌کند آدم هم آدم است یک وقت دیدی خودت جای او قرار گرفتی. سراغش می‌روم و بعد از کلی تعارف و استدلال امیدوارش می‌کنم به این که بتواند از دادگاه تخفیف بگیرد. راضی که می‌شود، مصاحبه را شروع می‌کنم:

– آقای غیاث‌الدین جمشید کاشانی! آیا بهتر نیست شما قبل از آن که وصیت خود و آخرین حرف‌تان را در محضر عدالت بگویید، برای

خواننده‌های ما توضیح بدهید که جرم‌تان چیست؟

– جرم من شکنجه بیش از حد است!

– اگر امکان دارد بیش‌تر توضیح بدهید. چه کسی

را شکنجه کرده‌اید و هدف شما چه بوده است؟

– من یک زبان بسته را شکنجه کرده‌ام به خاطر این

که محاسبات ریاضی‌دان‌ها دقیق شود، عدد زبان بسته‌ی بی

(. .)



– از نوع پاسخ دادن تان مشخص است که هنوز نسبت به این زبان بسته دشمنی دارید.

– بله درست است. به ما طوری یاد داده اند که این اعداد، شوم و نحس اند و بدبختی می آورند.

– چه کسانی؟

– استاد های ریاضی دان ما.

– اگر امکان دارد داستان را از اول برای ما تعریف کنید.

جمشید به این جا که رسید آهی کشید در فکر فرو رفت و این طور گفت :

– ببینید همه ما می دانیم در طبیعت، انسان چیزهایی تکراری می بیند، مثلاً دو تا، سه تا یا چند تا از هر چیز، سرتان را درد نیاورم مصری ها اعداد خرده را هم وارد معامله کردند. آن ها به همه اطمینان دادند که عدد لازم نیست همیشه صحیح باشد بلکه روی خرده ی اعداد هم می شود حساب کرد و خودتان می دانید که کسر را اختراع کردند.

یک پرتقال برای دو نفر یعنی یک تقسیم بر دو، به هر کدام چقدر می رسد؟

یک قسمت از دو قسمت ؛ پس کسر از تقسیم درست شد.

پس هر عدد درسته را هم می شود خردش کرد مثل صدتومانی که به پنج تا بیست تومانی یا چهار سکه بیست و پنج تومانی خرد می شود. این طوری همه ی اعداد را خرد و حقیر کردند. مثلاً اندازه ی محیط مربع نسبت به یک ضلعش چقدر است؟ همه می دانید ۴.

$$۴ = \frac{\text{اندازه ی محیط مربع}}{\text{اندازه ی ضلع مربع}}$$

یا اندازه ی مساحت مربع نسبت به ضلعش چقدر است؟ می شود خود خود ضلع.

$$\text{اندازه ی ضلع مربع} = \frac{\text{اندازه ی مساحت مربع}}{\text{اندازه ی ضلع مربع}}$$

یک روز یک معلم باهوش چینی برای تنبیه شاگردانش به آن ها مسأله ای داد که در هیچ کتابی قبل از آن نیامده بود اول کلی توضیح داد تا بچه ها را قانع کرد که دایره یک شکل گویولی و ناز است چرا؟ چون تناسب اندام دارد (مثل خود چینی ها!). پس همه ی

دایره‌ها باید اندازه‌ی محیط‌شان به قطرشان نسبت ثابتی داشته باشد. چرا مربع داشته باشد و دایره نداشته باشد؟ پس اگر هر دایره‌ای را به همان اندازه که دلمان بخواهد بکشیم و محیط و قطرش را اندازه بگیریم و اندازه‌ی محیط را بر اندازه‌ی قطر تقسیم کنیم یک عدد ثابت می‌شود که بعدها یونانی‌ها این عدد ثابت را بی  $\pi$  نامیدند.

$$\frac{\text{اندازه‌ی محیط دایره}}{\text{اندازه‌ی قطر دایره}} = \pi$$

یعنی دیگر می‌دانیم قطر هر دایره را باید چند برابر کنیم تا محیط آن را به دست آوریم و برعکس اگر محیط دایره را داشته باشیم تقسیم بر چند کنیم تا اندازه‌ی قطرش را بفهمیم که البته معمولاً دومی، سخت‌تر می‌شود. سپس جمشید گفت: آن معلم چینی نمی‌دانست چه کار مهمی کرده است هر چند چینی‌ها همیشه فکر می‌کردند جواب  $3/5$  است. یونانی‌ها هم به دنبال این عدد گشتند اما هیچ کس مثل من شانس نیارود. ما خیلی این در و آن در زدیم تا این که بالاخره گیر افتاد. من این عدد گم شده‌ی زبان بسته را تنها که گیر آوردم با ترفندهایی شکنجه کردم و از زیر زبانش حرف کشیدم.

— می‌شود بهتر توضیح بدهید؟

— ترفندهای مرا شما نمی‌فهمید فقط ریاضی‌دان‌ها می‌فهمند اما سعی می‌کنم اهمیت و هیجان داستان را کمی بیش‌تر به شما نشان دهم.

— خب حالا توضیح بدهید شما چه کاری انجام داده‌اید؟

— بنده ارقام عدد  $\pi$  را آن قدر دقیق حساب کردم که سه قرن بعد از من کسی نتوانست آن را دقیق‌تر کند.

$$\pi = 3/141592653589793$$

— ریاضی‌دان‌ها کلاً چه مدت این عدد را شکنجه داده‌اند؟

— این‌طور نمی‌شود جواب داد فقط می‌توان گفت هزار سال که روی شاخش است.

— به عنوان آخرین حرف یا وصیت چه چیزی برای گفتن دارید؟

— می‌خواستم به دیگران بگویم زرنگی هم حدی دارد، اما زیبایی نه، ریاضی گرچه حيله است اما از بس زیباست هیچ کس نمی‌تواند بعد از آن که دچارش شد یا

آلوده‌اش شد، ترکش کند. من هم نمی‌توانم به عنوان حرف آخر از کسانی که بعد از من به این دام می‌افتند می‌خواهم اگر خواستند از این‌گونه اعداد حرف بکشند بدانند چه سؤالاتی باید پرسند که این طوری نه وقت خودشان را تلف کنند و نه جان و عمر آن بیچاره‌ها را.

من کم کم با غیاث‌الدین جمشید خداحافظی می‌کنم و او را با اتهاماتش تنها می‌گذارم بالاخره او احتیاج به تفکر دارد تا برای دفاع در دادگاه خود را آماده کند.

منبع : ماجراهای حساسی

سرگذشت : پیدایش اعداد

نویسنده : امید وهابی املشی

## منابع فارسی

- هندسه، تألیف، سرژلانگ جین مورو، ترجمه‌ی دکتر محمدعلی رضوانی.  
دایرةالمعارف هندسه، تألیف محمدهاشم رستمی.  
هندسه، سال دوم ریاضی فیزیک دبیرستان، تألیف احمد بیرشک و محمدطاهر معیری.  
هندسه، سال دوم تجربی، تألیف محمود فصیحیان و محمود کرباسی.  
هندسه، نظام جدید آموزش متوسطه سال اول، مؤلفان: زهرا گویا و سهیلا غلام‌آزاد.  
هندسه، مقدمات ترسیم فنی، مؤلف: احمد متقی‌پور.  
ریاضیات ۱ و ۲، نظام جدید آموزش متوسطه سال اول، مؤلف: دکتر اسماعیل بابلیان.  
ریاضی، سال دوم راهنمایی، تألیف گروه ریاضی دانشگاه مشهد.  
هندسه، رشته‌ی علوم ریاضی مراکز تربیت معلم، مؤلف: صفر باهمت شیروانه‌ده.  
هندسه، سال چهارم ریاضی فیزیک  
هندسه، سال سوم علوم تجربی، مؤلفان: محسن حسام‌الدین و محمدهادی شهرستانی.  
ریاضیات ۳ و ۴، نظری و فنی و حرفه‌ای، مؤلفان: دکتر اسماعیل بابلیان و میرزا جلیلی.  
هندسه‌ی تحلیلی، سال چهارم ریاضی فیزیک، مؤلفان: حسین غیور – حسین مجدوب‌زنجانی.  
هندسه‌ی ۲، نظری، رشته‌ی ریاضی فیزیک سال دوم، مؤلفان: زهرا گویا و سهیلا غلام‌آزاد.  
ریاضی سال اول، دوره‌ی راهنمایی، مؤلفان: گروه ریاضی دانشگاه مشهد.  
ریاضی سال سوم، دوره‌ی راهنمایی، مؤلفان: گروه ریاضی دانشگاه مشهد.  
ریاضیات عالی برای نقشه‌برداری، نویسنده غلامرضا نخعی‌زاده.

جزوه‌ی نقشه‌برداری مسیر، مؤلف: سلطان محمود کریمی.

نقشه و نقشه‌برداری، سازمان نقشه‌برداری کشور، مؤلفان: علی اسلامی‌راد و بابک شمعی.

مبانی نقشه‌برداری، نظام جدید متوسطه، فنی و حرفه‌ای، مؤلف: دکتر بهمن مقرب‌نیا.

نقشه‌برداری ۱، فنی و حرفه‌ای (گروه عمران)، مؤلفان: شمس نوبخت و یحیی مهرپویان.

نقشه‌برداری، تألیف مهندس شمس نوبخت.

نقشه‌برداری جدید، جلد ۱ و ۲، تألیف دکتر حسن شمسی.

ژئودزی، تألیف مهندس علی نوری.

نقشه‌برداری معدن، سال سوم هنرستان، مؤلف: رحمت‌الله استوار.

ژئودزی ماهواره‌ای، تألیف مهندس علی نخلستانی.

مقدمه‌ای بر نجوم عالی، تألیف عباس ریاضی‌کرمانی.

مبانی حساب و دیفرانسیل و انتگرال، گرانویل، ترجمه‌ی محمود آق‌اولی.

عکاسی ۱، فنی و حرفه‌ای (گروه هنر) مؤلف: مجتبی آقایی سربرزه.

هیئت، سال پنجم ریاضی، مؤلف: سیدباقر هیوی.

نقشه‌برداری مقدماتی، تألیف دکتر قدرت‌الله تمدنی.

مسئله‌های تاریخی ریاضیات، ترجمه‌ی پرویز شهریاری.

هندسه‌ی دلپذیر، تألیف دکتر احمد شرف‌الدین.

هندسه‌ی مثلث‌ها، ترجمه‌ی ابوالقاسم قربانی.

مجلات نقشه‌برداری، نشریه‌ی علمی و فنی سازمان نقشه‌برداری.

کاتالوگ شرکت‌های لایکا – سوکیشا – پنتاکس – زایس. کرن – نیکون، تاپ‌کن.

نقشه‌برداری، سال چهارم هنرستان، بهداشت محیط، مؤلف: بهمن مقرب‌نیا.

## منابع خارجی

- 1 - A text book of Advanced Surveying Jawahar |a| sharma.
- 2 - A text book of Surveying a levelling R. A GOR 1994.
- 3 - Surveying volume 1 Dr K.R. ARORA.

4 - Surveying NARINDER SiNGH 1982.

5 - A text book of Surveying J. KAUSHIK 1988.

6 - ELEMENTARY SURVEYING Seventh Edition Russell C. Brinker paul  
Woif.

7 - Surveying JACK B. evtt.

8 - Site Surveying and Levelling John Clancy.

