



بسم الله الرحمن الرحيم

# کتاب همراه هنرجو

(ویژه دختران)

رشته طراحی و دوخت

گروه هنر

شاخه فنی و حرفه‌ای

پایه دهم دوره دوم متوسطه



## وزارت آموزش و پرورش سازمان پژوهش و برنامه‌ریزی آموزشی

- نام کتاب: کتاب همراه هنرجو (رشته طراحی و دوخت) (ویژه دختران) - ۲۱۰۵۸۲
- پدیدآورنده: سازمان پژوهش و برنامه‌ریزی آموزشی
- مدیریت برنامه‌ریزی درسی و تألیف: دفتر تألیف کتاب‌های درسی فنی و حرفه‌ای و کاردانش
- شناسه افزوده برنامه‌ریزی و تألیف: فاطمه صنعتی (مؤلف)
- مدیریت آماده‌سازی هنری: اداره کل نظارت بر نشر و توزیع مواد آموزشی
- شناسه افزوده آماده‌سازی: ایمان اوجیان (طراح یونیفورم) - سمیه نصری (صفحه‌آرا) - الهام قاسمی موقر، سحر امام‌جمعه‌زاده (تصویر سازی طراحی لباس)
- نشانی سازمان: تهران: خیابان ایرانشهر شمالی - ساختمان شماره ۴ آموزش و پرورش (شهیدموسوی) تلفن: ۹-۸۸۸۳۱۱۶۱، دورنگار: ۸۸۳۰۹۲۶۶
- کد پستی: ۱۵۸۴۷۴۷۳۵۹ وب‌گاه: www.chap.sch.ir و www.irtextbook.ir
- ناشر: شرکت چاپ و نشر کتاب‌های درسی ایران: تهران - کیلومتر ۱۷ جاده مخصوص کرج - خیابان ۶۱ (دارو پخش) تلفن: ۵ - ۴۴۹۸۵۱۶۱
- دورنگار: ۴۴۹۸۵۱۶۰، صندوق پستی: ۱۳۹ - ۳۷۵۱۵
- چاپخانه: شرکت چاپ و نشر کتاب‌های درسی ایران «سهامی خاص»
- سال انتشار و نوبت چاپ: چاپ اول ۱۳۹۵

کلیه حقوق مادی و معنوی این کتاب متعلق به سازمان پژوهش و برنامه‌ریزی آموزشی وزارت آموزش و پرورش است و هرگونه استفاده از کتاب و اجزای آن به صورت چاپی و الکترونیکی و ارائه در پایگاه‌های مجازی، نمایش، اقتباس، تلخیص، تبدیل، ترجمه، عکس برداری، نقاشی، تهیه فیلم و تکثیر به هر شکل و نوع بدون کسب مجوز ممنوع است و متخلفان تحت پیگرد قانونی قرار می‌گیرند.

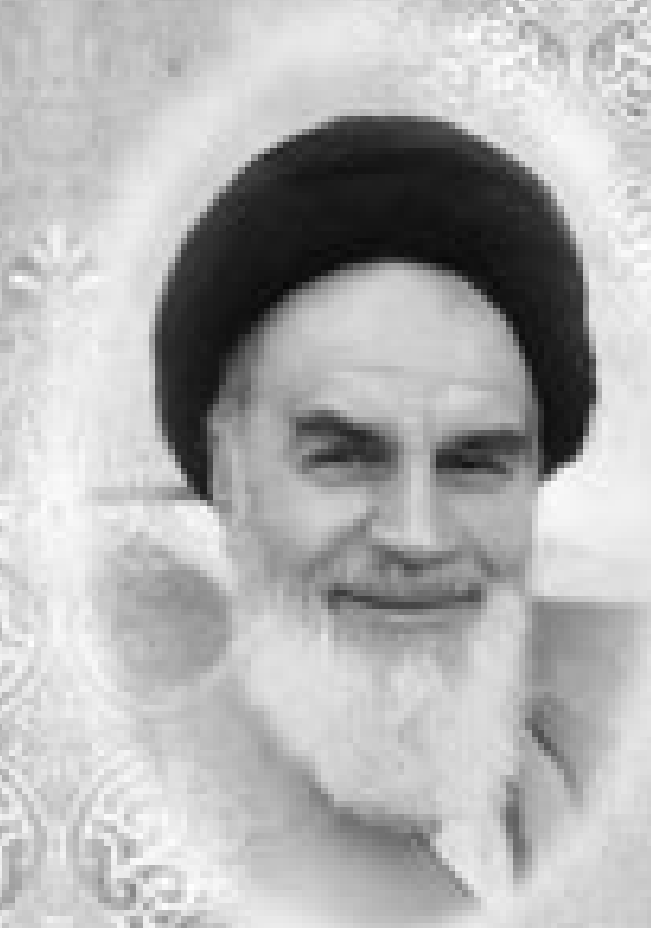

شما عزیزان کوشش کنید که از این وابستگی بیرون آیید و احتیاجات کشور  
خودتان را برآورده سازید، از نیروی انسانی ایمانی خودتان غافل نباشید و از  
اتکای به اجانب بپرهیزید.

امام خمینی (قدس سرّه الشریف)

مقدمه

## فصل اول : کلیات

- اهداف دوره و شاخه تحصیلی ..... ۹
- مسیرهای هدایت تحصیلی - حرفه ای در گروه فرهنگ و هنر ..... ۱۱
- مشاغل قابل احراز در رشته طراحی و دوخت ..... ۱۴
- استانداردهای آموزش شغل حوزه خدمات سازمان آموزش فنی و حرفه ای کشور ..... ۱۷

## فصل دوم : اصطلاحات فنی و پایه

- علائم قراردادی فرم اندام ..... ۲۱
- اندام در سنین مختلف زنان ..... ۲۴
- جدول استاندارد قد اندام زنانه ..... ۲۶
- تقسیم بندی اندام استاندارد و غیر استاندارد ..... ۲۷
- جدول سایزهای زنانه - نرمال - قد یکسان (بلندی قد **cm ۱۶۴**) ..... ۲۹
- جدول سایزهای زنانه - نرمال - قد یکسان (بلندی قد **cm ۱۶۸**) ..... ۳۲
- جدول سایزهای زنانه - چاق، قد یکسان ..... ۳۴
- جدول سایزهای زنانه - لاغر، قد یکسان ..... ۳۶
- جدول سایزهای زنانه - کوتاه، قد یکسان ..... ۳۸
- جدول سایزهای زنانه - کوتاه، چاق، قد یکسان ..... ۴۰
- جدول سایزهای زنانه - کوتاه، لاغر، قد یکسان ..... ۴۲
- جدول سایزهای زنانه - بلند، قد یکسان ..... ۴۴
- جدول سایزهای زنانه - بلند، چاق، قد یکسان ..... ۴۶
- جدول سایزهای زنانه - بلند، لاغر، قد یکسان ..... ۴۸
- جدول تبدیل اینچ به سانتی متر ..... ۵۰
- جدول اندازه های اروپایی- قدبلند (cm ۱۸۶-۱۶۸ ) ..... ۵۲

۵۴	جدول مقایسه سایز زنان با جزئیات برای خیاطان حرفه‌ای
۶۲	جدول اندازه دور کمر - شعاع دایره در دامن‌ها
۶۶	اسامی انواع دامن
۹۸	اسامی انواع کمر دامن
۱۰۲	اسامی انواع پلیسه‌های تزئینی
۱۰۴	انواع دامن‌های کلوش
۱۰۷	واژه نامه

### فصل سوم: فهرست مشخصات فنی تجهیزات

۱۱۳	علائم بین‌المللی شست و شو و نگهداری لباس
۱۱۸	انواع اشکالی هندسی
۱۲۵	استانداردهای سایز کاغذها
۱۲۹	انواع ماشین دوخت

### فصل چهارم: علوم پایه

### فصل پنجم: ایمنی، بهداشت و ارگونومی

۱۵۸	منابع و مآخذ
-----	--------------

هنرجوی گرامی کتاب همراه هنرجو از جمله اجزای بسته آموزشی است که در نظام جدید آموزشی برای شما طراحی و تألیف و در جهت تقویت اعتمادبه‌نفس و ایجاد انگیزه در نظر گرفته شده است. این کتاب شامل محتوای مرتبط و استخراج شده از دروس دیگر رشته تحصیلی شما می‌باشد تا به جای حفظ کردن آنها، با مراجعه به این کتاب از آن مطالب برای انجام فعالیت‌های کارگاهی و حل مسائل استفاده نمایید. در این صورت دیگر نیازی به مراجعه به کتاب‌های درسی متعدد حین انجام کار نیست و وابستگی شما به کتاب درسی کم می‌شود.

با توجه به اینکه کتاب همراه هنرجو برای کل رشته تدوین می‌شود، موجب پیوند خوردن دروس و مطالب در ذهن شما در پایه‌های مختلف تحصیلی می‌گردد. کتاب همراه هنرجو دارای کاربرد واقعی در دنیای کار است و بر اساس نیازهای بازار کار (فعلی و آتی) و ارتقاء توان کارآفرینی در آموزش فنی و حرفه‌ای تألیف شده است. بهبود زمان یاددهی-یادگیری، ایجاد فرصت برای پیوند نظر و عمل، کاهش حجم کتاب‌های درسی، کاهش اضطراب در ارزشیابی، استانداردسازی و ایجاد زبان مشترک و کمک به تحقق شایستگی‌های مادام‌العمر فنی و حرفه‌ای از ویژگی‌های دیگر کتاب همراه هنرجو است.

قطع کتاب به‌گونه‌ای در نظر گرفته شده است تا امکان جابه‌جایی آسان برای شما فراهم باشد و بتوانی در محیط‌های مختلف آموزشی و حتی محیط کار از آن استفاده نمایید.

از محتوای این کتاب ارزشیابی صورت نمی‌گیرد، بلکه می‌توانید از اطلاعات مندرج در کتاب برای حل مسائل و انجام فعالیت‌های تعیین شده استفاده نمایید.

**دفتر تألیف کتاب‌های درسی فنی و حرفه‌ای و کاردانش**



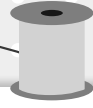

# فصل اول

## . کلیات .







## اهمیت و ضرورت رشته تحصیلی طراحی و دوخت

■ صنعت پوشاک سهم عمده‌ای از توسعه اقتصادی کشورهای توسعه یافته و در حال توسعه را به خود اختصاص داده است، مصرف بسیار پایین انرژی در کنار سهم بالای اشتغال، ارزش افزوده و ارزش آوری این صنعت باعث شده است، این صنعت مانند دارویی برای اقتصاد کشورهایی با برنامه‌ریزی‌های کلان توسعه صنعتی و اقتصادی به حساب بیاید، گردش مالی ۲۷۰ هزار میلیارد ریالی (۸/۵ میلیارد دلاری) به پوشاک و کفش در اقتصاد کشور در سال ۹۲ که معادل ۳/۸ درصد بودجه کل کشور در همان سال که نسبت به سال قبل ۱۵ درصد رشد داشته است.

■ صنعت پوشاک ایران با ۶۴ میلیون دلار صادرات، ۵ درصد از صادرات محصولات و نساجی و چرم ایران و ۱۵ درصد از صادرات پوشاک جهان را به خود اختصاص داده است، وجود بازار ۷۵ میلیون نفری ملی، که بیش از نیمی از آنان را جوانان تشکیل می‌دهند و همچنین همسایگی با بازار ۴۰۰ میلیون نفری و ۱/۵ میلیاردی مسلمانان جهان از جمله بازارهای عظیم داخلی و خارجی جهت استفاده از این ظرفیت‌ها می‌باشد. از مجموع ۲۰۵۰۰ هزار شاغل در کشور که ۶۹۵/۲۱۸ نفر هستند، که معادل ۳/۳۹ درصد شاغلین را در گروه منسوجات و پوشاک می‌باشند.

■ بزرگ‌ترین مزیت نسبی ما در صنعت پوشاک اشتغال‌زایی است. هر جای دنیا وقتی می‌خواهند در کشورشان اشتغال‌زایی کنند صنعت نساجی و پوشاک را توسعه می‌دهند، چرا که با هر ۵ هزار دلار سه شغل در این صنعت ایجاد می‌شود، مزیت دیگر این صنعت هزینه دستمزد است. هزینه دستمزد در ایران بیش از ۲۵۰ تا ۳۰۰ دلار در ماه به ازای هر کارگر پرداخت نمی‌شود، همین هزینه در کشور ترکیه حدود ۷۰۰ تا ۱۰۰۰ دلار است، بنابراین باید به این موضوع به‌عنوان یک مزیت نگاه کرد، در صنعتی که اشتغال‌زایی و نیروی کار محور بودن منجر به ارزش افزوده می‌شود پایین بودن هزینه دستمزد می‌تواند یک امتیاز باشد. کشور ما ایران می‌تواند با ایجاد شایستگی‌هایی مانند منابع انسانی متخصص، ظرفیت طراحی، تجمع دانش فنی، سرمایه‌گذاری در فن‌آوری، تولید پویا، اهمیت دادن به کیفیت سلامت و محیط زیست در صنعت نساجی و پوشاک نقش قابل توجهی در تجارت جهانی با قابلیت استانداردهای بالا ایفا می‌کند و در بازارهای بین‌المللی در بخش‌هایی با کیفیت بالا و طیف گسترده محصولات مشارکت کند.

■ ۳۳ میلیون جمعیت شهری، هزینه یک خانواده دو میلیون و سیصد هزار ریال که می‌شود، دویست و هشتاد میلیون ریال، هر خانواده شهری ۳/۴ نفر جمعیت دارد، از کل هزینه ماهانه خانواری شهری ۴/۶ درصد به پوشاک اختصاص دارد.

■ با توجه به سهم ۴/۶ درصدی پوشاک از هزینه سالانه خانوارهای شهری (۲۸ میلیون تومان) سهم مصرف پوشاک از کل هزینه‌ها یک میلیون و سیصد هزار تومان است که به ازای ۳۳ میلیون جمعیت شهری (معادل ۱۰ میلیون خانوار) اندازه بازار پوشاک ما در شرایط امروز حداقل ۱۳ هزار میلیارد تومان شهری است، اگر خانوارهای روستایی را هم اضافه کنیم، بازار پوشاک و کفش ایران حداقل ۲۰ هزار میلیارد تومان محاسبه می‌شود.



■ در این نیازسنجی از کشور ترکیه به عنوان کشوری که از لحاظ نیروی انسانی نزدیک به ایران بوده استفاده شده است، در حالی که صنعت مد و پوشاک ترکیه به رشد چشمگیری دست یافته که از برخی جهات شباهت هایی با ایران دارد، هر دو کشور به مواد اولیه فراوان و نیروی کار تحصیل کرده و آماده دسترسی دارند. اما میان آنها یک تمایز آشکار وجود دارد که می تواند به عنوان ک الگوی کاربردی برای ایرانی ها به کار گرفته شود، در این زمینه ترکیه با استفاده از سیاست های تشویقی برای فعالان این صنعت توانسته خود را در عرصه جهانی وارد کند.

■ در ترکیه اشتغال ۹ میلیون نفر در صنعت پوشاک

■ ترکیه بزرگ ترین صادرکننده جوراب و پارچه چین دنیا

■ چهارمین صادرکننده بزرگ دنیا

■ ۸۰ میلیارد دلار صادرات نساجی و پوشاک تا سال ۲۰۲۳

■ دستمزد ۴ تا ۵ برابر بیش از چین، هند، تایلند و اندونزی

■ سرمایه گذاری ۱۱ درصد تولید ناخالص ملی ترکیه در فناوری و ماشین آلات نوین

■ یکی دیگر از کشورها اندونزی است، ارزش صنعت مد در سال ۲۰۱۲، ۶/۴ درصد رشد کرده و نرخ رشد در سال ۲۰۱۳، ۶/۴ درصد رشد کرده است. به منظور تبدیل شدن اندونزی به قطب آسیایی صنعت مد اسلامی تا ۲۰۱۸ و قطب جهانی این عرصه تا سال ۲۰۲۰ برگزیدن طراحان مد با استعداد در قالب طرح (مد اندونزی روبه جلو) انجام داده است.

■ در تحلیل وضعیت بازار کار در رشته تحصیلی طراحی و دوخت (کد ۲۱۴)، از مجموعه بیست میلیون و پانصد هزار شاغل در کشور ۱۵۵۵۹ نفر دارای تحصیلات فنی و حرفه ای طراحی و دوخت در سطوح ۳ و ۵ استاندارد بین المللی می باشند که معادل ۷۶ درصد کل مشاغل در سال ۱۳۹۰ است.

■ ۱۷/۳ درصد از شاغلین دارای تحصیلات طراحی و دوخت متوسطه یا کاردانی فنی و حرفه ای در گروه شغلی نساجی و لباس شاغل می باشند، بیشترین سهم به گروه نساجی و لباس اختصاص داده شده است.

■ استان تهران بیشترین سهم در اشتغال شاغلین با این رشته تحصیلی را به خود اختصاص داده است، کمترین نسبت به استان ایلام اختصاص یافته است.

■ در تدوین سند راهنمای برنامه درسی رشته طراحی و الگو از مفاد و محتوای اسناد بالا دستی مانند سند چشم انداز بیست ساله کشور، سیاست های نظام آموزش های فنی و حرفه ای کشور، سند برنامه درسی ملی، ارزشیابی های انجام شده در دفتر تألیف کتب فنی و حرفه ای و کاردانش و... استفاده شده است.

## اهداف دوره و شاخه تحصیلی



### شاخه فنی و حرفه‌ای

- اعتلای سطح فرهنگ و شایستگی‌های پایه عمومی و پرورش ملکات و فضائل اخلاق و بینش سیاسی و اجتماعی و تربیت یکپارچه عقلی-ایمانی-عملی و اخلاقی دانش آموز
- ترویج و تقویت فرهنگ کار، تولید، نوآوری و کارآفرینی در کشور
- تربیت نیروی انسانی متخصص، ماهر و کارآمد متناسب با نیازهای بازار کار (فعلی و آتی) در سطوح ابتدایی و میانی مهارت مبتنی بر چارچوب صلاحیت حرفه‌ای ملی و عدالت آموزشی
- فراهم نمودن شرایط هدایت و راهنمایی شغلی-تحصیلی هنرجویان برای سطوح بالاتر صلاحیت حرفه‌ای

## اهمیت و ضرورت گروه فرهنگ و هنر



- شکوفایی و رشد و بالندگی هر سرزمینی در دوره‌های گوناگون وابستگی بسیاری به شکل‌گیری تمدن آن دارد و تمدن‌ها نیز وام‌دار فرهنگ و هنر مردمان خویش‌اند. از این رو توسعه و آموزش در زمینه فرهنگ و هنر نه تنها در قوام و استواری تمدن کشور مهم است بلکه زمینه گسترش فعالیت‌های اقتصادی را نیز به گونه‌ای شایسته فراهم می‌آورد.
- با وجود سابقه کهن و دیرینه هنر در کشور عزیزمان ایران و درآمیختگی آن با فرهنگ اصیل اسلامی برای رساندن پیام‌های ناب این دین الهی ضروری است، هنرمندان متعهدی در این جامعه رشد یابند.
- از طرفی بر اساس اهداف مصوب شورای عالی آموزش و پرورش شناخت، پرورش و هدایت ذوق و استعدادهاى مختلف هنری و زیبایی‌شناسی، شناخت زیبایی‌های جهان آفرینش به‌عنوان مظاهر جمال الهی و... و نیز تأکید اسناد بالا دستی دیگر که بر توان خلق آثار هنری، قدردانی از آثار و ارزش‌های هنری و... توصیه دارند برنامه‌ریزی و اجرای بخشی از این اهداف بر عهده دفتر برنامه‌ریزی و تألیف آموزش‌های فنی و حرفه‌ای و کاردانش است.
- این دفتر بنا به سهم خود در عرصه‌های مختلف هنری که از بازار کار بیشتری برخوردار بوده و در حال رشد می‌باشند، اقدام به برنامه‌ریزی و اجرای رشته‌های گوناگون هنری در مقطع متوسطه دوم نظام جدید نموده است.



رشته‌های تحصیلی - حرفه‌ای	گروه بزرگ تحصیلی حرفه‌ای
<ul style="list-style-type: none"> <li>• تولید برنامه تلویزیونی ۰۲۸۸۲۱</li> <li>• طراحی دکوراسیون داخلی (تزئینات داخلی) ۰۲۱۲۱۰</li> <li>• هنرهای زیبا ۰۲۱۳۱۰</li> <li>• صنایع دستی (فرش/گلیم) ۰۲۱۴۱۰</li> <li>• موسیقی و هنرهای نمایشی ۰۲۱۵۱۰</li> <li>• طراحی الگو و لباس ۰۲۱۲۲۰</li> <li>• فتو-گرافیک ۰۲۱۱۱۰</li> <li>• صنایع دستی (چوب) ۰۲۱۴۱۱</li> <li>• صنایع دستی (سفال و سرامیک) ۰۲۱۴۱۲</li> <li>• صنایع دستی (جواهرسازی) ۰۲۱۴۱۳</li> <li>• صنایع دستی (فلز) ۰۲۱۴۱۴</li> <li>• رسانه‌های دیداری - شنیداری ۰۲۱۱۱۰</li> </ul>	<p>فرهنگ و هنر</p>



## الزامات اجرایی برنامه درسی گروه فرهنگ و هنر

بند ۱۴ برنامه درسی ملی ایران؛ سیاست‌ها و الزامات اجرایی:

اجرای برنامه درسی ملی به‌عنوان یکی از زیرنظام‌های مؤثر در تحقق سند تحول بنیادین آموزش و پرورش و در چارچوب مفاهیم و راهکارهای سند تحول بنیادین آموزش و پرورش مستلزم اتخاذ سیاست‌های کارآمد و اثربخش، فراهم‌آوردن شرایط، امکانات، منابع و زیرساخت‌های فنی و تخصصی می‌باشد. برخی از اهم این سیاست‌ها و الزامات عبارت‌اند از:

۱- تهیه برنامه جامع، فراگیر و بلندمدت مشتمل بر کلیه اقدامات و فعالیت‌های مورد نیاز بخش‌های مختلف درون آموزش و پرورش و تأیید و ابلاغ آن توسط وزیر آموزش و پرورش؛

۲- طراحی و اجرای برنامه‌های آموزشی و تربیتی با رعایت استانداردها، حفظ مصالح ملی، افزایش مشارکت کلیه مجریان در سطوح مختلف با تأکید بر کاهش تمرکز؛

۳- به‌کارگیری روش‌های مؤثر در تامین، نگهداشت و ارتقای نیروی انسانی متخصص اعم از کارشناسان، مشاوران و ناظران علمی به منظور طراحی و تدوین راهنمای برنامه درسی حوزه‌های تربیت و یادگیری؛

۴- اختصاص منابع مالی مناسب و حمایت‌های حقوقی و اداری برای اجرا و نظارت بر حسن اجرای برنامه‌های مصوب؛

۵- به‌کارگیری روش‌های اثربخش در اشاعه برنامه درسی ملی، فرهنگ‌سازی و نهادینه کردن آن با استفاده از ظرفیت‌های درون و بیرون آموزش و پرورش؛

۶- فراهم‌آوردن استلزامات اداری و ساختار سازمانی مناسب برای پایش مستمر برنامه درسی ملی و بهبود آن و انجام مطالعات و پژوهش‌های مورد نیاز؛

۷- ایجاد فرصت‌های متنوع و به‌کارگیری راهکارهای اثربخش برای ارتقای توانمندی‌های ذینفعان به‌ویژه معلمان و مدیران جهت ارتقای سطح عملکرد مدارس در اجرای برنامه درسی ملی؛

۸- تجهیز مدارس به فناوری‌های نوین، کتابخانه، آزمایشگاه و کارگاه‌های فنی و حرفه‌ای.







- ۱- کارآفرینی
- ۲- مدیریت مواد و تجهیزات
- ۳- مدیریت زمان
- ۴- خلاقیت
- ۵- احترام گذاشتن بر ارزش‌های دیگر
- ۶- ایفای نقش در تیم
- ۷- انتخاب فناوری‌های مناسب
- ۸- درست کاری و کسب حلال
- ۹- مسئولیت پذیری
- ۱۰- یادگیری مادام‌العمر

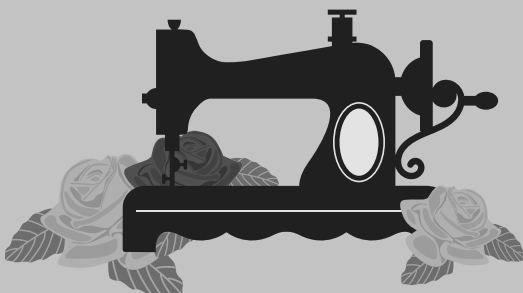



## مشاغل قابل احراز در رشته طراحی و دوخت



کارگر ماهر خیاطی

کد حرفه: ۷۵۳۳۰۱۹۱

لباس دوز زنانه

کد حرفه: ۷۵۳۱۰۱۹۲

نام گروه کاری / شغل	ردیف
ابریشم دوز	۱
دستیاری طراحی لباس (آکسسوار)	۲
الگوساز یقه زنانه	۳
الگوساز پیراهن زنانه	۴
پیراهن دوز زنانه	۵
طراح لباس با رایانه	۶
الگوساز حجمی دامن و شلوار زنانه	۷
الگوساز حجمی بلوز زنانه	۸
خیاط لباس های سنتی اقوام غرب ایران	۹
خیاط پسرانه دوز	۱۰
خیاط لباس های سنتی اقوام شمال و شمال غرب ایران	۱۱
خیاط لباس های سنتی اقوام مرکزی و جنوب ایران	۱۲
خیاط لباس های سنتی اقوام شرق ایران	۱۳
دوزنده لباس های محلی	۱۴

نام گروه کاری / شغل	ردیف
طراح دامن	۱
الگوساز دامن	۲
چرخ کار نیمه ماهر	۳
مدل ساز دامن	۴
دامن دوز	۵
الگوساز شلوار زنانه	۶
مدل ساز شلوار زنانه	۷
شلوار دوز	۸
گلدوز	۹
بچه گانه و دخترانه دوز	۱۰
دستیاری طراحی لباس (دوخت و ترمیم)	۱۱
الگوساز بلوز زنانه	۱۲
بلوز دوز	۱۳
سرویس خواب دوز کودک	۱۴
تکه دوز	۱۵

## ویژگی‌های هنرجویان ورودی به رشته طراحی و دوخت



### الف) نیازهای جسمانی:

- ۱- قدرت و سلامت جسمانی
- ۲- سرعت استفاده از اعضای بدن به‌ویژه دست‌ها
- ۳- هماهنگی بین اعضای بدن به‌ویژه چشم و دست‌ها

### ت) مهارت‌های تحصیلی:

- ۱- داشتن اطلاعات هنر، ریاضی و هندسه
  - ۲- داشتن مهارت گفتاری در زبان فارسی
  - ۳- داشتن مهارت نوشتاری به زبان فارسی
- ث) نیازمندی‌های شخصی و اجتماعی:

- ۱- درک رفتار با دیگران
- ۲- متانت و بردباری در امور
- ۳- سازگاری با محیط
- ۴- همکاری با دیگران در امور مربوطه

### ب) نیازمندی‌های حسی و ادراکی:

- ۱- دقت و قدرت تشخیص در هریک از حواس پنجگانه
- ۲- سرعت ادراک

### پ) نیازمندی‌های روانی:

- ۱- سرعت انتقال (هوش)
- ۲- قدرت استدلال (قیاسی - استقرایی)
- ۳- استعداد تجسم فضایی
- ۴- استعداد طراحی و انتقال آن

### ج) علائق و رغبت‌های مورد نیاز:

- ۱- علاقه به امور هنری
- ۲- علاقه به کنجکاوی و جستجو
- ۳- علاقه به تحقیق و پژوهش
- ۴- علاقه به امور دوخت



## نقشه آموزش کارگر ماهر خیاطی سطح اول صلاحیت حرفه‌ای ملی ۱

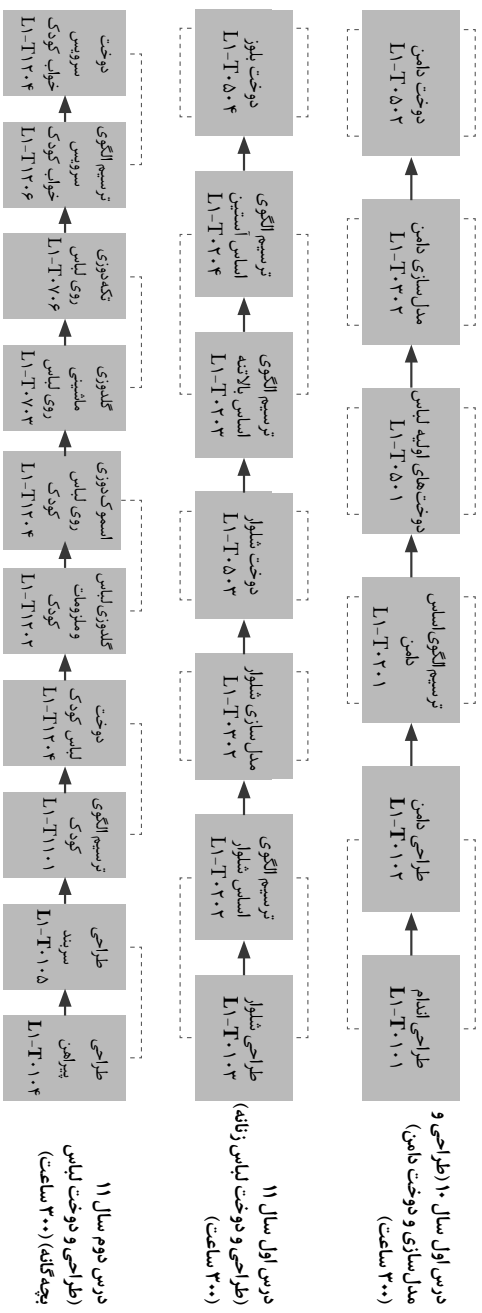



## نقشه آموزش کمک تکنسین لباس دوز سطح دوم صلاحیت حرفه‌ای ملی ۲

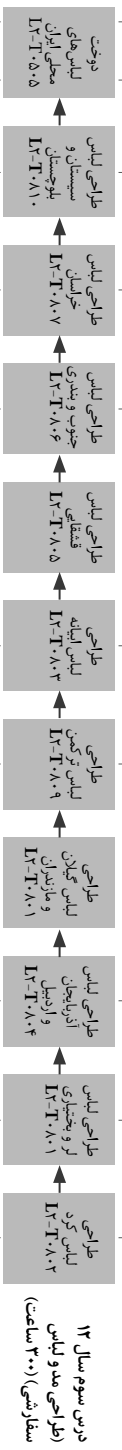
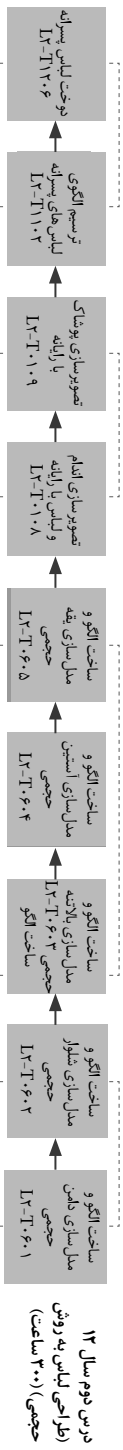
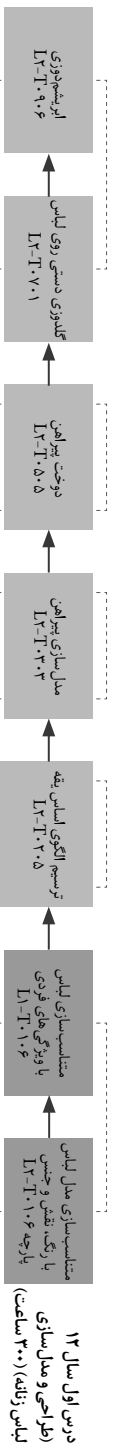

## استانداردهای آموزش شغل حوزه خدمات سازمان آموزش فنی و حرفه‌ای کشور



- ۱- الگوساز لباس با رایانه
- ۲- الگوساز لباس به روش حجمی
- ۳- الگوساز و برشکار لباس زنانه
- ۴- الگوساز و برشکار لباس زنانه (تکدوزی) (۱۳۹۰)
- ۵- الگوساز و برشکار مردانه (۱۳۹۰)
- ۶- بچه‌گانه و دخترانه دوز
- ۷- برشکار چترهای پرسنلی
- ۸- پرده‌دوز (۱۳۹۰)
- ۹- تریکو دوز (۱۳۹۰)
- ۱۰- تعمیرکار لباس (بهمن ۱۳۹۴)
- ۱۱- چادر دوز (سفری)
- ۱۲- دوزنده کیف پارچه‌ای (اردیبهشت ۹۵)
- ۱۳- دوزنده لباس بدون الگو (بازنگری /دی‌ماه ۱۳۹۴)
- ۱۴- دوزنده لباس محلی بلوچی مردانه (بازنگری /دی‌ماه ۱۳۹۴)
- ۱۵- دوزنده لباس محلی بختیاری مردانه (بازنگری /بهمن ۱۳۹۴)
- ۱۶- دوزنده لباس محلی بختیاری زنانه (بهمن ۱۳۹۴)
- ۱۷- دوزنده لباس محلی کردی (کرمانج) خراسان زنانه (اسفند ۱۳۹۴)
- ۱۸- دوزنده لباس محلی کردی (کرمانج) خراسان مردانه (اسفند ۱۳۹۴)
- ۱۹- خیاط لباس زیر زنانه (۱۳۹۰)
- ۲۰- خیاط لباس شب و عروس (۱۳۹۰)
- ۲۱- خیاط لباس‌های سنتی ترکمن
- ۲۲- خیاط لباس‌های سنتی لری
- ۲۳- خیاط لباس‌های سنتی مازندران (جوکه، شاته، تنگ، تنبان)
- ۲۴- دوزنده لباس بندری
- ۲۵- دوزنده لباس محلی سیستان (سال ۱۳۹۴)
- ۲۶- دوزنده پوشاک حمام
- ۲۷- دوزنده پیراهن شومیز مردانه، زنانه و لباس راحتی
- ۲۸- دوزنده چادر و مقنعه (۱۳۹۰)
- ۲۹- دوزنده چترهای پرسنلی
- ۳۰- دوزنده لباس محلی بلوچی (آذر ۱۳۹۴)
- ۳۱- دوزنده لباس محلی کردی (سال ۱۳۹۴)
- ۳۲- دوزنده لباس کودک (نوزاد تا ۹ سال)
- ۳۳- دوزنده لباس محلی گیلک (سال ۱۳۹۴)
- ۳۴- دوزنده لباس مبل
- ۳۵- دوزنده لباس ورزشی زنانه
- ۳۶- راسته‌دوز (۱۳۹۰)
- ۳۷- روپوش و ربدوشامبردوز، کت و پیژاما، سربند و پیش‌بند
- ۳۸- سرویس کار ماشین‌های دوخت خانگی
- ۳۹- سری دوز حرفه‌ای
- ۴۰- سری دوز سرویس خواب
- ۴۱- شلوار دوز
- ۴۲- ضخیم‌دوز زنانه (۱۳۹۰)
- ۴۳- ضخیم‌دوز مردانه (۱۳۹۰)
- ۴۴- طراح لباس زنانه (۱۳۹۰)
- ۴۵- طراح لباس مردانه (۱۳۹۰)
- ۴۶- طراح لباس ورزشی زنانه
- ۴۷- طراح نقوش گلدوزی با رایانه
- ۴۸- طراحی لباس با رایانه
- ۴۹- عروسک‌سازی (مهندسی‌فردا)
- ۵۰- فروشنده پوشاک
- ۵۱- کاپشن دوز زنانه (۱۳۹۰)
- ۵۲- مانتو دوز
- ۵۳- نازک‌دوز زنانه
- ۵۴- نازک‌دوزی مردانه (۱۳۹۰)

استانداردهای آموزش شغل حوزه فرهنگ و هنر  
سازمان آموزش فنی و حرفه‌ای کشور 





- ۱- ابریشم‌دوز (سال ۱۳۹۳)
- ۲- آجیده‌دوز (پنبه‌دوز، لایه‌دوز) (سال ۱۳۹۳)
- ۳- آیینه‌دوز
- ۴- بیلبیش‌دوز (اسفند ۹۴)
- ۵- بردری‌دوز ساده و حجمی (سال ۱۳۹۲)
- ۶- پارچه‌ساز تزئینی (سال ۱۳۹۴)
- ۷- پته‌دوز (سال ۱۳۹۴)
- ۸- پته قلمکار اصفهان (سال ۱۳۹۳)
- ۹- پیروار‌دوز (پلیوار دوز) (سال ۱۳۹۴)
- ۱۰- پوستین‌دوز
- ۱۱- درویش‌دوز (تفرشی‌دوز) (سال ۱۳۹۳)
- ۱۲- تکه‌دوزی با چرخ
- ۱۳- تکه‌دوزی با دست (سال ۱۳۹۳)
- ۱۴- چاپ باتیک
- ۱۵- چهل‌تکه‌دوز با دست (خاتمی‌دوزی، لندره‌دوزی) (سال ۱۳۹۳)
- ۱۶- چهل‌تکه‌دوز با ماشین (پیشرفته) (آذر ۱۳۹۴)
- ۱۷- چهل‌تکه‌دوز با ماشین (مقدماتی) (آذر ۱۳۹۴)
- ۱۸- چاروق‌دوز
- ۱۹- خامه‌دوز سیستان (خمک‌دوزی یا سفید دوزی) (سال ۱۳۹۴)
- ۲۰- خوس‌دوز (سال ۱۳۹۳)
- ۲۱- دوزنده و تزئین کار لباس (سال ۱۳۹۲)
- ۲۲- ده یک و نقده‌دوز (سال ۱۳۹۰)
- ۲۳- رودوز سنتی الحاقی (سال ۱۳۹۳)
- ۲۴- روبان‌دوز مقدماتی (سال ۱۳۹۳)
- ۲۵- روبان‌دوز پیشرفته (سال ۱۳۹۳)
- ۲۶- زرتشتی‌دوز (دی ۱۳۹۴)
- ۲۷- سازنده دوخت‌های سنتی تلفیقی
- ۲۸- سرمه‌دوز تزئینی (سال ۱۳۹۰)
- ۲۹- سکه‌دوز بلوچ (سال ۱۳۹۴)
- ۳۰- سرمه‌دوز سنتی (سال ۱۳۹۴)
- ۳۱- سوخت‌نگار پارچه پیشرفته (سال ۱۳۹۴)
- ۳۲- سوخت‌نگار پارچه مقدماتی (سال ۱۳۹۴)
- ۳۳- سوزن‌دوز سنتی
- ۳۴- سوزن‌دوز سنتی اصفهان (آذر ۱۳۹۴)
- ۳۵- سوزن‌دوز سنتی خاص مناطق
- ۳۶- سوزن‌دوز سنتی سنگسر (سال ۱۳۹۳)
- ۳۷- سوزن‌دوز بلوچ (سال ۱۳۹۴)
- ۳۸- سوزن‌دوز ترکمن (فروردین ۱۳۹۵)
- ۳۹- شبکه‌دوز
- ۴۰- شک و زری‌باف
- ۴۱- صدف‌دوز
- ۴۲- عروسک‌دوز
- ۴۳- قبا‌دوز
- ۴۴- قلاب‌دوز
- ۴۵- قلاب‌دوز اصفهان (آذر ۱۳۹۴)
- ۴۶- قیطان‌دوز ساده و تزئینی (فروردین ۱۳۹۵)
- بازنگری
- ۴۷- طراح و نقاش روی پارچه (سال ۱۳۹۳)
- ۴۸- کانوا و گوبلن‌دوز
- ۴۹- کپو باف
- ۵۰- کتیبه‌دوز (سال ۱۳۹۰)
- ۵۱- گلابتون‌دوز کمه‌دوز (سال ۱۳۹۰)
- ۵۲- گلدوز سه بعدی (برزیلی) (آذر ۱۳۹۴)
- ۵۳- گلدوز دستی
- ۵۴- گلدوز ماشینی (سال ۱۳۹۲)
- ۵۵- گیپورباف
- ۵۶- گیوه‌دوز
- ۵۷- مانکن‌ساز
- ۵۸- مرصع‌دوز (آذر ۱۳۹۴)
- ۵۹- مروارید باف
- ۶۰- معرق‌کار پارچه
- ۶۱- مکرمه باف
- ۶۲- ممقان‌دوز (سال ۱۳۹۲)
- ۶۳- مهره‌زن بلوچ (تپه‌زن) (سال ۱۳۹۴)
- ۶۴- مهره‌تزئینی پولک و منجوق‌دوز (سال ۱۳۹۰)
- ۶۵- نقده‌دوز (سال ۱۳۹۳)
- ۶۶- نوار‌دوز تزئینی (اردیبهشت ۹۵)
- ۶۷- هویه‌کار پارچه درجه ۱
- ۶۸- هویه‌کار پارچه درجه ۲





## فصل دوم

اصطلاحات فنی و پایه.



نام انگلیسی	ویژگی های اندام	اسامی دیگر	نام اندام	تصویر
hourglass	<ul style="list-style-type: none"> <li>■ اختلاف دور کمر با دور باسن حدوداً ۲۵ سانتی متر است.</li> <li>■ پهنای باسن و سینه مشخص بوده و دارای انحنای لازم است.</li> <li>■ از دید روبه رو و از دید نیم رخ انحنای دارد.</li> </ul>	اندام X	اندام ساعتی	
Triangle	<ul style="list-style-type: none"> <li>■ شانه های باریک ولی صاف هستند، و افتادگی ندارند.</li> <li>■ پهلوهای باسن زاویه دار و پهنای آن از پهنای شانه ها بیشتر است.</li> <li>■ از دید نیم رخ شکم و باسن آنها تخت است.</li> </ul>	اندام مثلث شکل زاویه دار	اندام مثلث شکل زاویه دار	
pear	<ul style="list-style-type: none"> <li>■ از نظر بالاتنه و شانه ها کوچک تر و پهلوهای باسن پهن تر هستند.</li> <li>■ خطوط کناری اندام انحنایی تر از گلابی شکل زاویه دار است.</li> <li>■ شانه ها گرد و افتاده، پهلوها بیشتر گرد است تا تخت.</li> </ul>	اندام گلابی شکل انحنایی	اندام مثلث شکل انحنایی	
inverted Triangle	<ul style="list-style-type: none"> <li>■ اندام پسرانه یا ورزشکارانه، که معمولاً از طریق تمرین های جسمانی کسب می شود.</li> <li>■ شانه های پهن و بالاتنه بزرگ هستند، سینه از باسن بزرگ تر است.</li> <li>■ باسن و بغل باسن های صاف و غیر انحنایی است.</li> </ul>	اندام مثلث معکوس اندام V توت فرنگی	اندام مثلث واژگون	



rectangle	<ul style="list-style-type: none"> <li>■ دور کمر ۱۵ سانتی متر یا چیزی کمتر از این اندازه از دور باسن است.</li> <li>■ با کشیدن دست به بغل باسن به طرف پایین پهلوها صاف است در حالت نیمرخ باسن صاف است</li> </ul>	<p>اندام چهارگوش اندام H مستطیلی جعبه‌ای شکل موزی - خط کش روزنامه‌ای</p>	اندام صاف	
	<ul style="list-style-type: none"> <li>■ همان اندام صاف با کمی تغییرات است.</li> <li>■ اختلاف دور کمر و باسن ۱۸ سانتی متر یا بیشتر است.</li> <li>■ خط کمر کمی گودتر از اندام صاف است.</li> </ul>	مانند اندام صاف است	اندام اندکی صاف	
apple	<ul style="list-style-type: none"> <li>■ وزن این گروه زیاد و به نسبت طول عرض اندام است.</li> <li>■ سرشانه‌ها نرم و گرد و فاصله کمر تا سینه کم است.</li> <li>■ دامن‌ها با برش اریب و یا دامن شلواری با پارچه نرم و سبک بپوشید.</li> </ul>	<p>اندام گرد، اندام ○ اندام سیب</p>	اندام دایره‌ای	



ویژگی‌های اندام	تصویر	گروه سنی
<ul style="list-style-type: none"> <li>■ اصطلاح teen برای دانش‌آموزان دختر متوسطه اول (دوره راهنمایی) و سال اول دبیرستان</li> <li>■ برجستگی سینه و گودی کمر کم</li> <li>■ طول باسن کمتر از ۱۷ سانتی‌متر</li> </ul>		<p>اندام نوجوان teen</p>
<ul style="list-style-type: none"> <li>■ اصطلاح jouner برای سن دانشجویی «۱۹-۱۸ سالگی»</li> <li>■ گودی کمر بیشتر از اندام نوجوان</li> <li>■ طول میانگین بلندی باسن «۲۰ سانتی‌متر»</li> <li>■ قفسه سینه بالاتر از خط سینه</li> </ul>		<p>اندام جوان jouner</p>
<ul style="list-style-type: none"> <li>■ حد میانگین فرم‌های اندامی زنان</li> <li>■ قد بالاتنه پشت رشد کرده</li> <li>■ میانگین بلندی باسن «۲۰ سانتی‌متر»</li> <li>■ فرم اندامی کاملاً رشد کرده</li> </ul>		<p>اندام دخترانه miss</p>
<ul style="list-style-type: none"> <li>■ اندام به علت طی کردن مراحل رشد در محل خطوط اصلی خود قرار می‌گیرد.</li> <li>■ عرض اندام پهن‌تر از اندام دخترانه</li> <li>■ به علت برآمدگی بیشتر در قسمت باسن و ران‌ها قد کوتاه‌تر از دخترانه به نظر می‌رسد.</li> </ul>		<p>اندام زنانه woman</p>

جدول استاندارد قد اندام زنانه



بزرگ XX	بزرگ X		بزرگ		متوسط		کوچک		کوچک X	سایز	اندام دخترانه miss
	۲۴	۲۲	۲۰	۱۸	۱۶	۱۴	۱۲	۱۰	۸		
۱۱۲	۱۰۷	۱۰۲	۹۷	۹۲	۸۷	۸۱	۷۸	۷۵	۷۳	دور سینه از زیر حلقه آستین	
۱۱۷	۱۱۲	۱۰۷	۱۰۲	۹۷	۹۲	۸۷	۸۳	۸۰	۷۸	دور سینه	
۹۹	۹۴	۸۷	۸۱	۷۶	۷۱	۶۷	۶۴	۶۱	۵۸	دور کمر	
۱۲۲	۱۱۷	۱۱۲	۱۰۷	۱۰۲	۹۷	۹۲	۸۸	۸۵	۸۳	دور باسن	
۴۴/۵	۴۴	۴۴	۴۳	۴۲/۵	۴۲	۴۱/۵	۴۰/۵	۴۰	۳۹/۵	بلندی بالاتنه پشت تا کمر	

بزرگ XX	بزرگ X		بزرگ		متوسط		کوچک		کوچک X	سایز	اندام زنانه woman
	۳۲w	۳۰w	۲۸w	۲۶w	۲۴w	۲۲w	۲۰w	۱۸w	۱۶w		
(۵۰)	(۴۸)	(۴۶)	(۴۴)	(۴۲)	(۴۰)	(۳۸)	-	-	-		
۱۳۷	۱۳۲	۱۲۷	۱۲۲	۱۱۷	۱۱۲	۱۰۷	۱۰۲	۹۷	۹۲	دور سینه از زیر حلقه آستین	
۱۲۴	۱۱۸	۱۱۲	۱۰۵	۹۹	۹۴	۸۹	۸۳	۷۸	۷۳	دور کمر	
۱۴۲	۱۳۷	۱۳۲	۱۲۷	۱۲۲	۱۱۷	۱۱۲	۱۰۷	۱۰۲	۹۷	دور باسن	
۴۶	۴۵/۵	۴۵	۴۵	۴۴/۵	۴۴	۴۴	۴۳	۴۲/۵	۴۲/۵	بلندی بالاتنه پشت تا کمر	

بزرگ		متوسط		کوچک		کوچک X		سایز	اندام جوان Jouner
۱۳/۱۴	۱۱/۱۲	۹/۱۰	۷/۸	۵/۶	۳/۴	۱/۲			
۹۵	۹۲/۵	۸۷/۵	۸۵	۸۲/۵	۸۰	۷۷/۵		دور سینه از زیر حلقه آستین	
۱۰۰	۹۶/۵	۹۲/۵	۹۰	۸۷/۵	۸۵	۸۲/۵		دور سینه	
۸۱	۷۷/۵	۷۳/۵	۷۱	۶۸/۵	۶۶	۶۳/۵		دور کمر	
۱۰۵	۱۰۱/۵	۹۸	۹۵	۹۲/۵	۹۰	۸۷/۵		دور باسن	
۴۴	۴۴	۴۳	۴۲/۵	۴۲	۴۱/۵	۴۰/۵		بلندی بالاتنه پشت تا کمر	

بزرگ X		بزرگ		متوسط		کوچک		کوچک X		سایز	today's fit'
J	I	H	G	F	E	D	C	B	A		
۱۴۰	۱۳۲	۱۲۴/۵	۱۱۷	۱۰۹	۱۰۳	۹۶/۵	۹۱/۵	۸۶/۵	۸۱	دور سینه	
۱۲۸	۱۲۱	۱۱۳	۱۰۵	۹۵	۸۹	۸۲/۵	۷۷/۵	۷۲	۶۷	دور کمر	
۱۴۵	۱۳۷	۱۳۰	۱۲۲	۱۱۶	۱۰۸	۱۰۳	۹۸	۹۲/۵	۸۷/۵	دور باسن	
۴۴	۴۴	۴۴	۴۴	۴۳	۴۲/۵	۴۲	۴۱	۴۰/۵	۴۰	بلندی بالاتنه پشت تا کمر	





طول	اسامی قد	قد	
با طول قد ۱۶۰-۱۵۲ سانتی متر	woman pelite	قد زنانه کوتاه	۱
با طول قد ۱۷۰-۱۶۰ سانتی متر	woman medium	قد زنانه متوسط	۲
با طول قد ۱۷۸-۱۷۰ سانتی متر	woman tall	قد زنانه بلند	۳

today's fit ۱: این اندازه‌ها متناسب با تغییرات فرم اندامی امروزی سایزبندی شده‌اند، آنان دارای قد ۱۶۵ سانتی متری «با کفش»، کمر و باسن آن کمی بیشتر از اندازه‌های اندام دختر جوان «miss» و سرشانه‌ها باریک هستند.

## تقسیم‌بندی اندام استاندارد و غیر استاندارد



نام	تصویر	ویژگی‌های اندام	استاندارد	غیر استاندارد
اندام متناسب		<ul style="list-style-type: none"> <li>■ فاصله خط کمر تا خطوط سینه و باسن به یک اندازه</li> <li>■ دور باسن ۵۶ سانتی‌متر بزرگ‌تر از دور سینه</li> <li>■ عرض خطوط شانه‌ها و باسن به یک اندازه</li> <li>■ دور کمر حدوداً «۲۵-۲۴ سانتی‌متر» کوچک‌تر از باسن</li> </ul>	✓	
باسن بزرگ		<ul style="list-style-type: none"> <li>■ اختلاف دور باسن با دور کمر بیشتر از «۲۹ سانتی‌متر»</li> <li>■ پهنای باسن از عرض شانه‌ها بیشتر</li> <li>■ دور باسن بیشتر از اندازه استاندارد</li> </ul>		✓
باسن و سینه بزرگ		<ul style="list-style-type: none"> <li>■ پهنای سرشانه، سینه و باسن بیشتر از اندازه استاندارد</li> <li>■ پهلوهای باسن گرد</li> <li>■ اختلاف دور باسن با دور کمر بیشتر از اندازه استاندارد</li> </ul>		✓
کمر پهن		<ul style="list-style-type: none"> <li>■ پهنای شانه‌ها و برجستگی پهلوهای باسن در یک خط صاف</li> <li>■ اختلاف دور کمر و باسن کمتر از اندازه استاندارد</li> <li>■ در اصطلاح «گودی کمر» ندارند.</li> <li>■ اختلاف دور کمر و باسن کمتر از «۲۰ سانتی‌متر»</li> </ul>		✓

نام	تصویر	ویژگی های اندام	استاندارد	غیر استاندارد
شانه های باریک		<ul style="list-style-type: none"> <li>■ پهنای سرشانه ها خیلی کمتر از عرض باسن</li> <li>■ اختلاف دور باسن با دور سینه بیشتر از «۵۶ سانتی متر»</li> </ul>		✓
شانه های پهن		<ul style="list-style-type: none"> <li>■ پهنای سرشانه ها بیشتر از عرض باسن</li> <li>■ به علت عرض بیشتر سرشانه ها اختلاف دور سینه با دور باسن بیشتر از «۵۶ سانتی متر»</li> </ul>		✓
بالتنه کوتاه		<ul style="list-style-type: none"> <li>■ فاصله کمر تا زیر بغل و کمر تا باسن به یک اندازه نیست</li> <li>■ کمر بالاتر از خط استاندارد کمر</li> <li>■ قد پاها بلندتر به نظر می آید</li> </ul>		✓
بالتنه بلند		<ul style="list-style-type: none"> <li>■ کمر پایین تر از خط استاندارد کمر</li> <li>■ فاصله خط کمر فرد تا زیر بغل و تا خط باسن به یک اندازه نیست.</li> <li>■ فاصله خط کمر تا زیر بغل بیشتر از خط کمر تا باسن</li> </ul>		✓
سرشانه های غیر قرینه		<ul style="list-style-type: none"> <li>■ معمولاً سرشانه های دو طرف این افراد با هم برابر نیست.</li> <li>■ شیب یک طرف سرشانه بیشتر از شیب طرف دیگر است.</li> </ul>		✓

نام	تصویر	ویژگی‌های اندام	استاندارد	غیر استاندارد
اندام متناسب در نیمرخ		<ul style="list-style-type: none"> <li>■ در نیمرخ فرورفتگی کمر و برآمدگی باسن استاندارد</li> <li>■ برآمدگی تیره پشت و باسن تقریباً در یک امتداد</li> <li>■ شکم دارای فرورفتگی</li> <li>■ برآمدگی قفسه سینه در حد استاندارد بوده</li> <li>■ بدن متمایل به جلو یا عقب نیست.</li> </ul>	✓	
پشت برآمده		<ul style="list-style-type: none"> <li>■ قد بالاتر از حد استاندارد</li> <li>■ گودی کمر بیش از حد معمول</li> <li>■ شکم دارای برآمدگی</li> <li>■ خط پهلو در دامن به سمت جلو متمایل</li> <li>■ خط تیره پشت و باسن در یک امتداد قرار نمی‌گیرد.</li> </ul>	✓	
قفسه سینه برآمده		<ul style="list-style-type: none"> <li>■ خط سینه بالاتر از حد معمول</li> <li>■ کارور جلو بزرگ‌تر از کارور پشت</li> <li>■ طول سینه کمتر از استاندارد</li> </ul>	✓	
اندام چاق		<ul style="list-style-type: none"> <li>■ خط سینه پایین‌تر از حد معمول</li> <li>■ برآمدگی شکم و باسن زیاد</li> <li>■ گودی کمر در وسط پشت زیاد</li> <li>■ برآمدگی تیره پشت و باسن تقریباً در یک امتداد قرار نمی‌گیرد.</li> </ul>	✓	

## سایزهای زنانه - نرمال - قد یکسان (بلندی تمام قد ۱۶۴ سانتی متر)



۶۰	۵۸	۵۶	۵۴	۵۲	۵۰	۴۸	۴۶	۴۴	۴۲	۴۰	۳۸	۳۶	۳۴	۳۲	معرف سایزی
۱۶۴	۱۶۴	۱۶۴	۱۶۴	۱۶۴	۱۶۴	۱۶۴	۱۶۴	۱۶۴	۱۶۴	۱۶۴	۱۶۴	۱۶۴	۱۶۴	۱۶۴	قد
۱۴۶	۱۴۴	۱۳۴	۱۲۸	۱۲۲	۱۱۶	۱۱۰	۱۰۴	۹۶	۹۲	۹۲	۸۸	۸۴	۸۰	۷۶	دور سینه
۱۳۱	۱۲۴	۱۱۷	۱۱۰	۱۰۳	۹۶	۸۹	۸۲	۷۸	۷۴	۷۰	۶۷	۶۵	۶۳	۶۱	دور کمر
۱۵۰	۱۴۴	۱۳۸	۱۳۲	۱۲۶	۱۲۰	۱۱۴	۱۱۰	۱۰۶	۱۰۲	۹۸	۹۴	۹۰	۸۷	۸۳	دور باسن بزرگ
۴۵/۵	۴۴/۵	۴۳/۵	۴۲/۵	۴۱/۵	۴۰/۵	۳۹/۵	۳۸/۵	۳۷/۷	۳۶/۹	۳۶/۱	۳۵/۳	۳۴/۵	۳۳/۷	۳۳/۹	دور گردن
۹/۳	۹	۸/۷	۸/۴	۸/۱	۷/۸	۷/۵	۷/۲	۷	۶/۸	۶/۶	۶/۴	۶/۳	۶	۵/۸	پشت یقه ( $\frac{1}{2}$ پهنای پشت یقه )
۲۴/۵	۲۴	۲۳/۵	۲۳	۲۲/۵	۲۲	۲۱/۵	۲۱	۲۰/۵	۲۰	۱۹/۵	۱۹	۱۸/۵	۱۸	۱۷/۵	بلندی خط کف حلقه آستین
۴۰	۴۰	۴۰	۴۰	۴۰	۴۰	۴۰	۴۰	۴۰	۴۰	۴۰	۴۰	۴۰	۳۹/۵	۳۹/۵	بلندی بالاتنه پشت از کمر
۲۴/۵	۲۴	۲۳/۵	۲۳	۲۲/۵	۲۲	۲۱/۵	۲۱	۲۰/۵	۲۰	۱۹/۵	۱۹	۱۸/۵	۱۸	۱۸	بلندی باسن بزرگ
۶۴/۵	۶۴	۶۳/۵	۶۳	۶۲/۵	۶۲	۶۱/۵	۶۱	۶۰/۵	۶۰	۵۹/۵	۵۹	۵۸/۵	۵۷/۵	۵۷	بلندی خط باسن بالاتنه پشت تا باسن
۶۹	۶۸	۶۷	۶۶	۶۵	۶۴	۶۳	۶۲	۶۱/۵	۶۱	۶۰/۵	۶۰	۵۹/۵	۵۹	۵۸/۵	قد داخل (دراغواه)
نتیجه بلندی بالاتنه پشت + قد داخل بر اساس مدل															
۴۶/۴	۴۴/۸	۴۳/۳	۴۱/۶	۴۰	۳۸/۴	۳۶/۸	۳۵/۲	۳۴/۲	۳۳/۲	۳۲/۲	۳۱/۲	۳۰/۲	۲۹/۲	۲۸/۲	بلندی مرکز سینه (از مهره گردن پشت یقه تا نوک سینه)
۳۷/۱	۳۵/۸	۳۴/۵	۳۳/۲	۳۱/۹	۳۰/۶	۲۹/۳	۲۸	۲۷/۲	۲۶/۴	۲۵/۶	۲۴/۸	۲۴	۲۳/۲	۲۲/۴	بلندی مرکز سینه (از سرشانه جلو تا نوک سینه)
قد لباس															





## سایزهای زنانه - نرمال - قد یکسان (بلندی تمام قد ۱۶۸ سانتی متر)



۶۰	۵۸	۵۶	۵۴	۵۲	۵۰	۴۸	۴۶	۴۴	۴۲	۴۰	۳۸	۳۶	۳۴	۳۲	معرف سایزی
۱۶۸	۱۶۸	۱۶۸	۱۶۸	۱۶۸	۱۶۸	۱۶۸	۱۶۸	۱۶۸	۱۶۸	۱۶۸	۱۶۸	۱۶۸	۱۶۸	۱۶۸	قد
۱۴۶	۱۴۰	۱۳۴	۱۲۸	۱۲۳	۱۱۶	۱۱۰	۱۰۴	۱۰۰	۹۶	۹۲	۸۸	۸۴	۸۰	۷۶	دور سینه
۱۳۳/۵	۱۲۷	۱۲۰/۵	۱۱۴	۱۰۷/۵	۱۰۱	۹۴/۵	۸۸	۸۴	۸۰	۷۶	۷۲	۶۸	۶۵	۶۲	دور کمر
۱۴۴	۱۳۹	۱۳۴	۱۲۹	۱۲۴	۱۱۹	۱۱۴	۱۰۹	۱۰۶	۱۰۳	۱۰۰	۹۷	۹۴	۹۰	۸۶	دور باسن بزرگ
۴۹/۸	۴۵/۶	۴۴/۴	۴۳/۲	۴۲	۴۰/۸	۳۹/۶	۳۸/۴	۳۷/۸	۳۷/۲	۳۶/۶	۳۶	۳۵/۷	۳۴/۸	۳۴/۲	دور گردن
۸/۵	۸/۳	۸/۱	۷/۹	۷/۷	۷/۵	۷/۳	۷/۱	۷	۶/۹	۶/۸	۶/۷	۶/۶	۶/۵	۶/۴	پشت یقه ( $\frac{1}{4}$ پهنای پشت یقه )
۲۴/۵	۲۴/۱	۲۳/۷	۲۳/۳	۲۲/۹	۲۲/۵	۲۲/۱	۲۱/۷	۲۱/۳	۲۰/۹	۲۰/۵	۲۰/۱	۱۹/۷	۱۹/۳	۱۸/۹	بلندی خط حلقه کف حلقه آستین
۴۲/۶	۴۳/۶	۴۳/۶	۴۳/۶	۴۳/۳	۴۳	۴۲/۷	۴۲/۴	۴۲/۲	۴۲	۴۱/۸	۴۱/۶	۴۱/۴	۴۱/۳	۴۱/۴	بلندی بالاتنه پشت از مهره برجسته (مهره گردن - کمر) پشت گردن تا کمر
۲۳	۲۳/۶	۲۲/۲	۲۱/۸	۲۱/۷	۲۱/۴	۲۱/۵	۲۱/۴	۲۱/۳	۲۱	۲۰/۸	۲۰/۶	۲۰/۴	۲۰	۱۹/۵	بلندی باسن بزرگ
۶۶/۶	۶۶/۳	۶۵/۸	۶۵/۴	۶۵	۶۴/۴	۶۴/۲	۶۳/۸	۶۳/۴	۶۳	۶۲/۶	۶۲/۲	۶۱/۸	۶۱/۴	۶۱	بلندی بالاتنه پشت تا باسن
۶۶/۵	۶۶	۶۵/۵	۶۵	۶۴/۵	۶۴	۶۳/۵	۶۳	۶۲/۵	۶۲	۶۱/۵	۶۱	۶۰/۵	۶۰	۵۹/۵	قد دامن ( دلخواه )

بر حسب مدل: قد، دامن + قد بالاتنه پشت													قد لباس		
۳۹/۷	۳۸/۵	۳۷/۳	۳۶/۱	۳۴/۹	۳۳/۷	۳۲/۵	۳۱/۳	۳۰/۱۵	۲۹/۷	۲۸/۹	۲۸/۱	۲۷/۳	۲۶/۵	۲۵/۷	بلندی سینه از سرشانه جلو تا نوک سینه)
۵۴/۵	۵۳/۷	۵۲/۹	۵۲/۱	۵۱	۴۹/۹	۴۸/۸	۴۷/۷	۴۷/۱	۴۶/۵	۴۵/۹	۴۵/۳	۴۴/۷	۴۴/۳	۴۳/۹	بلندی بالاتنه پیش بدون پشت یقه (از سرشانه تا نوک سینه تا کمر)
۲۳/۴	۲۳/۷	۲۲	۲۱/۳	۲۰/۶	۱۹/۹	۱۹/۳	۱۸/۵	۱۸	۱۷/۵	۱۷	۱۶/۵	۱۶	۱۵/۵	۱۵	$\frac{1}{2}$ کارور پشت
۱۹/۸	۱۸/۷	۱۷/۶	۱۶/۵	۱۵/۴	۱۴/۳	۱۳/۲	۱۲/۱	۱۱/۴	۱۰/۷	۱۰	۹/۳	۸/۶	۷/۹	۷/۲	پهنای کف حلقه آستین
۲۹/۸	۲۸/۶	۲۷/۴	۲۶/۲	۲۵	۲۳/۸	۲۲/۶	۲۱/۴	۲۰/۶	۱۹/۸	۱۹	۱۸/۲	۱۷/۴	۱۶/۶	۱۵/۸	$\frac{1}{4}$ کارور جلو
۱۴/۴	۱۴/۳	۱۴	۱۳/۸	۱۳/۶	۱۳/۴	۱۳/۲	۱۳	۱۲/۸	۱۲/۶	۱۲/۴	۱۲/۲	۱۲	۱۱/۸	۱۱/۶	سرشانه
۶۲/۳	۶۲/۳	۶۲/۳	۶۲/۳	۶۲	۶۱/۷	۶۱/۴	۶۱/۱	۶۰/۸	۶۰/۵	۶۰/۳	۵۹/۹	۵۹/۶	۵۹/۳	۵۹	قد آستین از سرشانه
۴۵/۴	۴۳/۶	۴۱/۴	۴۰	۳۸/۲	۳۶/۴	۳۴/۶	۳۲/۸	۳۱/۶	۳۰/۴	۲۹/۳	۲۸	۲۶/۸	۲۶/۳	۲۵/۶	دور بازو
۲۱/۶	۲۱	۲۰/۴	۱۹/۸	۱۹/۲	۱۸/۶	۱۸	۱۷/۴	۱۷	۱۶/۶	۱۶/۳	۱۵/۸	۱۵/۴	۱۵	۱۴/۶	دور سج دست
۱۰/۶	۱۰/۶	۱۰/۶	۱۰/۶	۱۰/۶	۱۰/۶	۱۰/۶	۱۰/۶	۱۰/۶	۱۰/۶	۱۰/۶	۱۰/۶	۱۰/۶	۱۰/۶	۱۰/۶	قد شلوار (قد از کمر تا کف پا)
۳۱/۹	۳۱/۳	۳۰/۷	۳۰/۱	۲۹/۵	۲۸/۹	۲۸/۳	۲۷/۷	۲۷/۳	۲۶/۹	۲۶/۵	۲۶/۱	۲۵/۷	۲۵/۳	۲۴/۹	بلندی قفاق با برآمدگی باسن
۷۴/۱	۷۴/۷	۷۵/۳	۷۵/۹	۷۶/۵	۷۱/۱	۷۷/۷	۷۸/۳	۷۸/۷	۷۹/۱	۷۹/۵	۷۹/۹	۸۰/۳	۸۰/۷	۸۱/۱	قد تو پا (بلندی داخل پا از وسط قفاق تا کف پا)
۳۰	۲۹/۵	۲۹	۲۸/۵	۲۸	۲۷/۵	۲۷	۲۶/۵	۲۶	۲۵/۵	۲۵	۲۴/۵	۲۴	۲۳/۵	۲۳/۵	دور سج یا (دم پای شلوار)



## سایزهای زنانه - چاق، قد یکسازن

۵۵۴	۵۵۲	۵۵۰	۵۴۸	۵۴۶	۵۴۴	۵۴۲	۵۴۰	۵۳۸	۵۳۶	معرف سایزی
۱۶۴	۱۶۴	۱۶۴	۱۶۴	۱۶۴	۱۶۴	۱۶۴	۱۶۴	۱۶۴	۱۶۴	قد
۱۲۸	۱۲۲	۱۱۶	۱۱۰	۱۰۴	۱۰۰	۹۶	۹۲	۸۸	۸۴	دور سینه
۱۱۳	۱۰۶	۹۹	۹۲	۸۵	۸۱	۷۷	۷۳	۷۰	۶۸	دور کمر
۱۳۸	۱۳۲	۱۲۶	۱۲۰	۱۱۶	۱۱۲	۱۰۸	۱۰۴	۱۰۰	۹۶	دور باسن بزرگ
۴۲/۵	۴۱/۵	۴۰/۵	۳۹/۵	۳۸/۵	۳۷/۷	۳۶/۹	۳۶/۱	۳۵/۳	۳۴/۵	دور گردن
۸/۴	۸/۱	۷/۸	۷/۵	۷/۲	۷	۶/۸	۶/۶	۶/۴	۶/۲	پشت یقه ( $\frac{1}{4}$ پهنای پشت یقه )
۲۳	۲۲/۵	۲۲	۲۱/۵	۲۱	۲۰/۵	۲۰	۱۹/۵	۱۹	۱۸/۵	بلندی خط کف حلقه آستین
۴۰	۴۰	۴۰	۴۰	۴۰	۴۰	۴۰	۴۰	۴۰	۴۰	بلندی بالاتنه پشت از مهره برجسته (مهره گردن - کمر) پشت گردن تا کمر
۶۳	۶۲/۵	۶۲	۶۱/۵	۶۱	۶۰/۵	۶۰	۵۹/۵	۵۹	۵۸/۵	بلندی خط باسن بالاتنه پشت تا باسن
۲۳	۲۲/۵	۲۲	۲۱/۵	۲۱	۲۱/۵	۲۰	۱۹/۵	۱۹	۱۸/۵	بلندی باسن بزرگ
۶۱/۵	۶۵/۵	۶۴/۵	۶۳/۵	۶۲/۵	۶۲	۶۱/۵	۶۱	۶۰/۵	۶۰	قد دامن (دخواه)
قد مدلی										

نتیجه بلندی بالاتنه پشت + قد دامن بر اساس مدل در اینجا وارد می شود.

۴۱/۶	۴۰	۳۸/۴	۳۶/۸	۳۵/۳	۳۴/۳	۳۳/۳	۳۲/۳	۳۱/۳	۳۰/۳	بلندی مرکز سینه (از مهره گردن پشت یقه تا نوک سینه)
۳۳/۳	۳۱/۹	۳۰/۶	۲۹/۳	۲۸	۲۷/۳	۲۶/۴	۲۵/۶	۲۴/۸	۲۴	بلندی مرکز سینه (از سرشانه جلو تا نوک سینه)
۵۶/۶	۵۵/۵	۵۴/۴	۵۳/۳	۵۲/۳	۵۱/۷	۵۱/۳	۵۰/۷	۵۰/۳	۴۹/۷	بلندی بالاتنه جلو با پشت یقه (از مهره گردن پشت یقه تا نوک سینه تا کمر)
۴۸/۳	۴۷/۴	۴۶/۶	۴۵/۸	۴۵	۴۴/۷	۴۴/۴	۴۴/۱	۴۳/۸	۴۳/۵	بلندی بالاتنه بدون پشت یقه (از سرشانه تا نوک سینه تا کمر)
۲۱/۳	۲۰/۶	۱۹/۹	۱۹/۳	۱۸/۵	۱۸	۱۷/۵	۱۷	۱۶/۵	۱۶	$\frac{1}{2}$ کارور پشت
۱۴/۳	۱۳/۶	۱۲/۹	۱۲/۳	۱۱/۵	۱۱	۱۰/۵	۱۰	۹/۵	۹	بهای کف حلقه آستین
۲۸/۴	۲۶/۸	۲۵/۳	۲۳/۶	۲۳	۲۱	۲۰	۱۹	۱۸	۱۷	$\frac{1}{2}$ کارور جلو
۱۴/۳	۱۳/۹	۱۳/۶	۱۳/۳	۱۳	۱۲/۸	۱۲/۶	۱۲/۴	۱۲/۳	۱۲	سرشانه
۵۹	۵۹	۵۹	۵۹	۵۹	۵۹	۵۹	۵۹	۵۹	۵۹	قد آستین از سرشانه
۳۹/۶	۳۸	۳۶/۴	۳۴/۸	۳۳/۳	۳۱/۹	۳۰/۶	۲۹/۳	۲۸	۲۶/۷	دور بازو
۱۹/۱	۱۸/۷	۱۸/۳	۱۷/۹	۱۷/۵	۱۷/۱	۱۶/۷	۱۶/۳	۱۵/۹	۱۵/۵	دور موج دست
۱۰۴	۱۰۴	۱۰۴	۱۰۴	۱۰۴	۱۰۴	۱۰۴	۱۰۴	۱۰۴	۱۰۴	قد شلوار (قد از کمر تا کف پا)
۳۱/۶	۳۰/۹	۳۰/۳	۲۹/۵	۲۸/۸	۲۸/۳	۲۷/۸	۲۷/۳	۲۶/۸	۲۶/۳	بلندی فاق با برآمدگی باسن
۷۲/۴	۷۳/۱	۷۳/۸	۷۴/۵	۷۵/۳	۷۵/۷	۷۶/۳	۷۶/۷	۷۷/۳	۷۷/۷	قد توپا (بلندی داخل پا از وسط فاق تا کف پا)
۲۹	۲۸/۵	۲۸	۲۷/۵	۲۷	۲۶/۵	۲۶	۲۵/۵	۲۵	۲۴/۵	دور موج پا (دم پای شلوار)



۰۵۴	۰۵۲	۰۵۰	۰۴۸	۰۴۶	۰۴۴	۰۴۲	۰۴۰	۰۳۸	۰۳۶	معرف سایزی
۱۶۴	۱۶۴	۱۶۴	۱۶۴	۱۶۴	۱۶۴	۱۶۴	۱۶۴	۱۶۴	۱۶۴	قد
۱۲۸	۱۲۲	۱۱۶	۱۱۰	۱۰۴	۱۰۰	۹۶	۹۲	۸۸	۸۴	دور سینه
۱۰۷	۱۰۰	۹۳	۸۶	۷۹	۷۵	۷۱	۶۷	۶۴	۶۲	دور کمر
۱۲۶	۱۲۰	۱۱۴	۱۰۸	۱۰۴	۱۰۰	۹۶	۹۲	۸۸	۸۴	دور باسن بزرگ
۴۲/۵	۴۱/۵	۴۰/۵	۳۹/۵	۳۸/۵	۳۷/۷	۳۶/۹	۳۶/۱	۳۵/۳	۳۴/۵	دور گردن
۸/۴	۸/۱	۷/۸	۷/۵	۷/۲	۷	۶/۸	۶/۶	۶/۴	۶/۲	بندبست یقه ( $\frac{1}{2}$ پهنای بندبست یقه)
۲۳	۲۲/۵	۲۲	۲۱/۵	۲۱	۲۰/۵	۲۰	۱۹/۵	۱۹	۱۸/۵	بندبسی خط حلقه کف حلقه آستین
۴۰	۴۰	۴۰	۴۰	۴۰	۴۰	۴۰	۴۰	۴۰	۴۰	بندبسی بالاتنه بندبست از مهره برجسته (مهره گردن - کمر) بندبست گردن تا کمر
										بندبسی باسن بزرگ
۶۳	۶۲/۵	۶۲	۶۱/۵	۶۱	۶۰/۵	۶۰	۵۹/۵	۵۹	۵۸/۵	بندبسی بالاتنه بندبست تا باسن
۶۵/۵	۶۴/۵	۶۳/۵	۶۲/۵	۶۱/۵	۶۱	۶۰/۵	۶۰	۵۹/۵	۵۹	قد دامین (دالخواه)
بندبسی بالاتنه بندبست + قد دامین بر اساس مدل										
۴۱/۶	۴۰	۳۸/۴	۳۶/۸	۳۵/۲	۳۴/۲	۳۳/۲	۳۲/۲	۳۱/۲	۳۰/۲	قد لباس
بندبسی مرکز سینه (از مهره گردن بندبست یقه تا نوک سینه)										

۳۳/۲	۳۱/۹	۳۰/۶	۲۹/۳	۲۸	۲۷/۲	۲۶/۴	۲۵/۶	۲۴/۸	۲۴	بلندی مرکز سینه (از سرشانه جلو تا نوک سینه) بلندی بالاتنه جلو با پشت یقه (از مهره گردن پشت یقه تا نوک سینه تا کمر) بلندی بالاتنه بدون پشت یقه (از سرشانه تا نوک سینه تا کمر)
۵۶/۶	۵۵/۵	۵۴/۴	۵۳/۳	۵۲/۲	۵۱/۱	۵۱/۲	۵۰/۱	۵۰/۲	۴۹/۱	
۴۸/۲	۴۷/۴	۴۶/۶	۴۵/۸	۴۵	۴۴/۱	۴۴/۴	۴۴/۱	۴۳/۸	۴۳/۵	
۲۱/۳	۲۰/۶	۱۹/۹	۱۹/۲	۱۸/۵	۱۸	۱۷/۵	۱۷	۱۶/۵	۱۶	
۱۴/۳	۱۳/۶	۱۲/۹	۱۲/۲	۱۱/۵	۱۱	۱۰/۵	۱۰	۹/۵	۹	
۲۸/۴	۲۶/۸	۲۵/۲	۲۳/۶	۲۲	۲۱	۲۰	۱۹	۱۸	۱۷	
۱۴/۲	۱۳/۹	۱۳/۶	۱۳/۳	۱۳	۱۲/۸	۱۲/۶	۱۲/۴	۱۲/۲	۱۲	
۵۹	۵۹	۵۹	۵۹	۵۹	۵۹	۵۹	۵۹	۵۹	۵۹	
۲۸/۲	۲۶/۶	۲۵	۲۳/۴	۲۱/۸	۲۰/۵	۲۹/۲	۲۷/۹	۲۶/۶	۲۵/۳	
۱۹/۱	۱۸/۷	۱۸/۳	۱۷/۹	۱۷/۵	۱۷/۱	۱۶/۱	۱۶/۳	۱۵/۹	۱۵/۵	
۱۰۴	۱۰۴	۱۰۴	۱۰۴	۱۰۴	۱۰۴	۱۰۴	۱۰۴	۱۰۴	۱۰۴	
۳۰	۲۹/۳	۲۸/۶	۲۷/۹	۲۷/۲	۲۶/۷	۲۶/۲	۲۵/۷	۲۵/۲	۲۴/۷	
۲۴	۲۴/۷	۲۵/۴	۲۶/۱	۲۶/۸	۲۷/۳	۲۷/۸	۲۸/۳	۲۸/۸	۲۹/۳	
۲۸	۲۷/۵	۲۷	۲۶/۵	۲۶	۲۵/۵	۲۵	۲۴/۵	۲۴	۲۳/۵	
دور موج یا (دم پای شلوار)										
دور موج یا (دم پای شلوار)										
دور موج دست										
قد شلوار (قد از کمر تا کف پا)										
بلندی فاق با برآمدگی باسن										
بلندی فاق تا کف پا)										
قد تو پا (بلندی داخل پا از وسط فاق تا کف پا)										



## سایزهای زنانه - کوتاه - قد یکسان (معروف سایز نصف می شود)

۲۵	۲۴	۲۳	۲۲	۲۱	۲۰	۱۹	۱۸	۱۷	۱۶	معروف سایزی
۱۵۶	۱۵۶	۱۵۶	۱۵۶	۱۵۶	۱۵۶	۱۵۶	۱۵۶	۱۵۶	۱۵۶	قد
۱۱۶	۱۱۰	۱۰۴	۱۰۰	۹۶	۹۲	۸۸	۸۴	۸۰	۷۶	دور سینه
۹۷	۹۰	۸۳	۷۹	۷۵	۷۱	۶۸	۶۶	۶۴	۶۲	دور کمر
۱۲۰	۱۱۴	۱۱۰	۱۰۶	۱۰۲	۹۸	۹۴	۹۰	۸۷	۸۳	دور باسن بزرگ
۴۰/۵	۳۹/۵	۳۸/۵	۳۷/۷	۳۶/۹	۳۶/۱	۳۵/۳	۳۴/۵	۳۳/۷	۳۲/۹	دور گردن
۷/۸	۷/۵	۷/۳	۷	۶/۸	۶/۶	۶/۴	۶/۳	۶	۵/۸	پشت یقه ( $\frac{1}{4}$ پهنای پشت یقه)
۲۱/۵	۲۱	۲۰/۵	۲۰	۱۹/۵	۱۹	۱۸/۵	۱۸	۱۷/۵	۱۷	بلندی خط حلقه کف حلقه آستین
۳۸	۳۸	۳۸	۳۸	۳۸	۳۸	۳۸	۳۸	۳۷/۵	۳۷/۵	بلندی بالاتنه پشت از مهره بر جسته (مهره گردن - کمر) پشت گردن تا کمر
۲۱/۵	۲۱	۲۰/۵	۲۰	۱۹/۵	۱۹	۱۸/۵	۱۸	۱۷/۵	۱۷	بلندی باسن بزرگ
۵۹/۵	۵۹	۵۸/۵	۵۸	۵۷/۵	۵۷	۵۶/۵	۵۶	۵۵	۵۴/۵	بلندی خط باسن بالاتنه پشت تا باسن
۵۹/۵	۵۸/۵	۵۸	۵۷/۵	۵۷	۵۶/۵	۵۶	۵۵	۵۴/۵	۵۴	قد دامپ (دالخواه)
نتیجه بلندی بالاتنه پشت + قد دامپ بر اساس مد در اینجا وارد می شود.										
۳۷/۹	۳۶/۳	۳۴/۷	۳۳/۷	۳۲/۷	۳۱/۷	۳۰/۷	۲۹/۷	۲۸/۷	۲۷/۷	قد لباس
بلندی مرکز سینه از مهره گردن پشت یقه تا نوک سینه)										



۳۰/۱	۲۸/۸	۲۷/۵	۲۶/۷	۲۵/۹	۲۵/۱	۲۴/۳	۲۳/۵	۲۲/۷	۲۱/۹	بلندی مرکز سینه (از سرشانه جلو تا نوک سینه)
۵۲/۴	۵۱/۳	۵۰/۲	۴۹/۷	۴۹/۳	۴۸/۷	۴۸/۲	۴۷/۷	۴۶/۷	۴۶/۲	بلندی بالاتنه جلو یا پشت یقه (از مهره گردن پشت یقه تا نوک سینه تا کمر)
۴۴/۶	۴۳/۸	۴۳	۴۲/۷	۴۲/۴	۴۲/۱	۴۱/۸	۴۱/۵	۴۰/۷	۴۰/۴	بلندی بالاتنه بدون پشت یقه (از سرشانه تا نوک سینه تا کمر)
۱۹/۹	۱۹/۳	۱۸/۵	۱۸	۱۷/۵	۱۷	۱۶/۵	۱۶	۱۵/۵	۱۵	$\frac{1}{3}$ کارور پشت
۱۲/۹	۱۲/۲	۱۱/۵	۱۱	۱۰/۵	۱۰	۹/۵	۹	۸/۵	۸	کف حلقه آستین
۲۵/۲	۲۳/۶	۲۲	۲۱	۲۰	۱۹	۱۸	۱۷	۱۶	۱۵	$\frac{1}{4}$ کارور جلو
۱۳/۶	۱۳/۳	۱۳	۱۲/۸	۱۲/۶	۱۲/۴	۱۲/۲	۱۲	۱۱/۸	۱۱/۶	سرشانه
۵۶/۵	۵۶/۵	۵۶/۵	۵۶/۵	۵۶/۵	۵۶/۵	۵۶/۵	۵۶/۵	۵۶/۵	۵۶/۵	قد آستین از سرشانه
۳۵/۷	۳۴/۱	۳۲/۵	۳۱/۲	۲۹/۹	۲۸/۶	۲۷/۳	۲۶	۲۵/۵	۲۵	دور بازو
۱۸/۳	۱۷/۹	۱۷/۵	۱۷/۱	۱۶/۷	۱۶/۳	۱۵/۹	۱۵/۵	۱۵/۳	۱۵/۱	دور موج دست
۹۹	۹۹	۹۹	۹۹	۹۹	۹۹	۹۹	۹۹	۹۹	۹۹	قد شلوار (قد از کمر تا کف پا)
۲۸/۸	۲۸/۱	۲۷/۴	۲۶/۹	۲۶/۴	۲۵/۹	۲۵/۴	۲۴/۹	۲۴/۴	۲۴/۴	بلندی قاق با برآمدگی باسن
۷۰/۳	۷۰/۹	۷۱/۶	۷۲/۱	۷۲/۶	۷۳/۱	۷۳/۶	۷۴/۱	۷۴/۶	۷۴/۶	قد تو یا (بلندی داخل پا از وسط قاق تا کف پا)
۲۷/۵	۲۷	۲۶/۵	۲۶	۲۵/۵	۲۵	۲۴/۵	۲۴	۲۳/۵	۲۳/۵	دور موج یا (دم پای شلوار)



## سایزهای زنانه - کوتاه و چاق، قد یکمسان

۵۲۵	۵۲۴	۵۲۳	۵۲۳	۵۲۱	۵۲۰	۵۱۹	۵۱۸	۵۱۷	۵۱۶	معرف سایزی
۱۵۶	۱۵۶	۱۵۶	۱۵۶	۱۵۶	۱۵۶	۱۵۶	۱۵۶	۱۵۶	۱۵۶	قد
۱۱۶	۱۱۰	۱۰۴	۱۰۰	۹۶	۹۲	۸۸	۸۴	۸۰	۷۶	دور سینه
۱۰۰	۹۳	۸۶	۸۲	۷۸	۷۴	۷۱	۶۹	۶۷	۶۵	دور کمر
۱۲۶	۱۲۰	۱۱۶	۱۱۲	۱۰۸	۱۰۴	۱۰۰	۹۶	۹۳	۸۹	دور باسن بزرگ
۴۰/۵	۳۹/۵	۳۸/۵	۳۷/۷	۳۶/۹	۳۶/۱	۳۵/۳	۳۴/۵	۳۳/۷	۳۲/۹	دور گردن
۷/۸	۷/۵	۷/۳	۷	۶/۸	۶/۶	۶/۴	۶/۳	۶	۵/۸	پشت یقه ( $\frac{1}{4}$ پهنای پشت یقه )
۲۱/۵	۲۱	۲۰/۵	۲۰	۱۹/۵	۱۹	۱۸/۵	۱۸	۱۷/۵	۱۷	بلندی کف حلقه آستین
۳۸	۳۸	۳۸	۳۸	۳۸	۳۸	۳۸	۳۸	۳۷/۵	۳۷/۵	بلندی بالاتنه پشت از مهره برجسته (مهره گردن - کمر) پشت گردن تا کمر
۲۱/۵	۲۱	۲۰/۵	۲۰	۱۹/۵	۱۹	۱۸/۵	۱۸	۱۷/۵	۱۷	بلندی بالاتنه پشت تا باسن
۵۹/۵	۵۹	۵۸/۵	۵۸	۵۷/۵	۵۷	۵۶/۵	۵۶	۵۵	۵۴/۵	بلندی خط باسن بالاتنه پشت تا باسن
۶۰	۵۹	۵۸	۵۷/۵	۵۷	۵۶/۵	۵۶	۵۵/۵	۵۵	۵۴/۵	قد دامن (دلخواه)
نتیجه بلندی بالاتنه پشت + قد دامن بر اساس مد در اینجا وارد می شود.										
قد لباس										



## سایزهای زنانه - کوتاه و لاغر، قد یکسان



۰۲۵	۰۲۴	۰۲۳	۰۲۲	۰۲۱	۰۲۰	۰۱۹	۰۱۸	۰۱۷	۰۱۶	
۱۵۶	۱۵۶	۱۵۶	۱۵۶	۱۵۶	۱۵۶	۱۵۶	۱۵۶	۱۵۶	۱۵۶	معرف سایزی
۱۱۴	۱۱۰	۱۰۴	۱۰۰	۹۶	۹۲	۸۸	۸۴	۸۰	۷۶	قد
۹۴	۸۷	۸۰	۷۶	۷۲	۶۸	۶۵	۶۳	۶۱	۵۹	دور سینه
۱۱۶	۱۱۰	۱۰۴	۱۰۰	۹۶	۹۲	۸۸	۸۴	۸۱	۷۷	دور کمر
۴۰/۵	۳۹/۵	۳۸/۵	۳۷/۷	۳۶/۹	۳۶/۱	۳۵/۳	۳۴/۵	۳۳/۷	۳۲/۹	دور باسن بزرگ
۷/۸	۷/۵	۷/۲	۷	۶/۸	۶/۶	۶/۴	۶/۲	۶	۵/۸	دور گردن
۲۱/۵	۲۱	۲۰/۵	۲۰	۱۹/۵	۱۹	۱۸/۵	۱۸	۱۷/۵	۱۷	پشت یقه ( $\frac{1}{4}$ پهنای پشت یقه )
۳۸	۳۸	۳۸	۳۸	۳۸	۳۸	۳۸	۳۸	۳۷/۵	۳۷/۵	بلندی خط حلقه کف حلقه آستین
۲۱/۵	۲۱	۲۰/۵	۲۰	۱۹/۵	۱۹	۱۸/۵	۱۸	۱۷/۵	۱۷	بلندی بالاتنه پشت از مهره برجسته (مهره گردن - کمر) پشت گردن تا کمر
۵۹	۵۸	۵۷	۵۶/۵	۵۶	۵۵/۵	۵۵	۵۴/۵	۵۴	۵۳/۵	بلندی باسن بزرگ
۵۹/۵	۵۹	۵۸/۵	۵۸	۵۷/۵	۵۷	۵۶/۵	۵۶	۵۵	۵۴/۵	بلندی خط باسن بالاتنه پشت تا باسن
۵۹	۵۸	۵۷	۵۶/۵	۵۶	۵۵/۵	۵۵	۵۴/۵	۵۴	۵۳/۵	قد دامن (دلخواه)
نتیجه بلندی بالاتنه پشت + قد دامن بر اساس مدل در اینجا وارد می شود.										
۳۷/۹	۳۶/۳	۳۴/۷	۳۳/۷	۳۲/۷	۳۱/۷	۳۰/۷	۲۹/۷	۲۸/۷	۲۷/۷	قد لباس
بلندی مرکز سینه از مهره گردن پشت یقه تا نوک سینه)										

۳۰/۱	۲۸/۸	۲۷/۵	۲۶/۷	۲۵/۹	۲۵/۱	۲۴/۳	۲۳/۵	۲۲/۷	۲۱/۹	بلندی مرکز سینه از سرشانه جلو تا نوک سینه
۵۲/۴	۵۱/۳	۵۰/۲	۴۹/۷	۴۹/۲	۴۸/۷	۴۸/۲	۴۷/۷	۴۶/۷	۴۶/۲	بلندی بالاتنه جلو با پشت یقه (از مهره گردن: پشت یقه تا نوک سینه تا کمر)
۴۳/۶	۴۳/۸	۴۳	۴۲/۷	۴۲/۴	۴۲/۱	۴۱/۸	۴۱/۵	۴۰/۷	۴۰/۴	بلندی بالاتنه بدون پشت یقه (از سرشانه تا نوک سینه تا کمر)
۱۹/۹	۱۹/۲	۱۸/۵	۱۸	۱۷/۵	۱۷	۱۶/۵	۱۶	۱۵/۵	۱۵	$\frac{1}{4}$ کارور پشت
۱۲/۹	۱۲/۳	۱۱/۵	۱۱	۱۰/۵	۱۰	۹/۵	۹	۸/۵	۸	پهنای کف حلقه آستین
۲۵/۲	۲۳/۶	۲۲	۲۱	۲۰	۱۹	۱۸	۱۷	۱۶	۱۵	$\frac{1}{4}$ کارور جلو
۱۳/۶	۱۳/۳	۱۳	۱۲/۸	۱۲/۶	۱۲/۴	۱۲/۲	۱۲	۱۱/۸	۱۱/۶	سروشانه
۵۶/۵	۵۶/۵	۵۶/۵	۵۶/۵	۵۶/۵	۵۶/۵	۵۶/۵	۵۶/۵	۵۶/۵	۵۶/۵	قد آستین از سرشانه
۳۵	۳۳/۴	۳۱/۸	۳۰/۵	۲۹/۲	۲۷/۹	۲۶/۶	۲۵/۳	۲۴/۸	۲۴/۳	دور بازو
۱۸/۳	۱۷/۹	۱۷/۵	۱۷/۱	۱۶/۷	۱۶/۳	۱۵/۹	۱۵/۵	۱۵/۳	۱۵/۱	دور صج دست
۹۹	۹۹	۹۹	۹۹	۹۹	۹۹	۹۹	۹۹	۹۹	۹۹	قد شلوار (قد از کمر تا کف پا)
۲۸	۲۷/۳	۲۶/۶	۲۶/۱	۲۵/۶	۲۵/۱	۲۴/۶	۲۴/۱	۲۳/۶	۲۳/۶	بلندی فاق با برآمدگی باسن
۷۱	۷۱/۷	۷۲/۴	۷۲/۹	۷۳/۴	۷۳/۹	۷۴/۴	۷۴/۹	۷۵/۴	۷۵/۴	قد تو پا (بلندی داخل پا از وسط فاق تا کف پا)
۲۷	۲۶/۵	۲۶	۲۵/۵	۲۵	۲۴/۵	۲۴	۲۳/۵	۲۳	۲۳	دور صج با (دم پای شلوار)

## سایزهای زنانه - بلند، قد یکسان



۱۰۰	۹۶	۹۲	۸۸	۸۴	۸۰	۷۶	۷۲	معرف سایزی	
۱۷۲	۱۷۲	۱۷۲	۱۷۲	۱۷۲	۱۷۲	۱۷۲	۱۷۲		قد
۱۱۶	۱۱۰	۱۰۴	۱۰۰	۹۶	۹۲	۸۸	۸۴		دور سینه
۹۵	۸۸	۸۱	۷۷	۷۳	۶۹	۶۶	۶۴		دور کمر
۱۲۰	۱۱۴	۱۱۰	۱۰۶	۱۰۲	۹۸	۹۴	۹۰		دور باسن بزرگی
۴۰/۵	۳۹/۵	۳۸/۵	۳۷/۷	۳۶/۹	۳۶/۱	۳۵/۳	۳۴/۵		دور گردن
۷/۸	۷/۵	۷/۲	۷	۶/۸	۶/۶	۶/۴	۶/۲		پهشت یقه ( $\frac{1}{4}$ پهشای پشت یقه)
۳۲/۵	۲۲	۲۱/۵	۲۱	۲۰/۵	۲۰	۱۹/۵	۱۹		بلندی کف حلقه آستین
۴۲	۴۲	۴۲	۴۲	۴۲	۴۲	۴۲	۴۲		بلندی بالاتنه پشت (مهره گردن - کمر)
۳۲/۵	۲۲	۲۱/۵	۲۱	۲۰/۵	۲۰	۱۹/۵	۱۹		بلندی باسن بزرگ
۶۴/۵	۶۴	۶۳/۵	۶۳	۶۲/۵	۶۲	۶۱/۵	۶۱	بلندی بالاتنه پشت تا باسن	
۶۸/۵	۶۷/۵	۶۶/۵	۶۶	۶۵/۵	۶۵	۶۴/۵	۶۴	قد دامن (دلخواه)	
نتیجه بلندی بالاتنه پشت + قد دامن بر اساس مد در اینجا وارد می شود								قد مدلی	

۳۸/۹	۳۷/۳	۲۵/۷	۳۴/۷	۳۳/۷	۳۲/۷	۳۱/۷	۳۰-۷	بلندی مرکز سینه با پشت یقه (مهره گردن - مرکز سینه)
۳۱/۱	۲۹/۸	۲۸/۵	۲۷/۷	۲۶/۹	۲۶/۱	۲۵/۳	۲۴/۵	بلندی مرکز سینه بدون پشت یقه (مهره گردن - مرکز سینه)
۵۶/۴	۵۵/۳	۵۴/۲	۵۳/۷	۵۳/۲	۵۲/۷	۵۲/۲	۵۱/۷	بلندی بالاتنه پیش با پشت یقه (مهره گردن - مرکز سینه - کمر)
۴۸/۶	۴۷/۸	۴۷	۴۶/۷	۴۶/۴	۴۶/۱	۴۵/۸	۴۵/۵	بلندی بالاتنه پیش بدون پشت یقه (شانه - مرکز سینه - کمر)
۱۹/۹	۱۹/۳	۱۸/۵	۱۸	۱۷/۵	۱۷	۱۶/۵	۱۶	$\frac{1}{2}$ کارور پشت
۱۲/۹	۱۲/۲	۱۱/۵	۱۱	۱۰/۵	۱۰	۹/۵	۹	پهنای کف حلقه آستین
۲۵/۳	۲۳/۶	۲۲	۲۱	۲۰	۱۹	۱۸	۱۷	$\frac{1}{4}$ کارور پیش
۱۳/۶	۱۳/۳	۱۳	۱۲/۸	۱۲/۶	۱۲/۴	۱۲/۲	۱۲	سرهشانه
۶۱/۵	۶۱/۵	۶۱/۵	۶۱/۵	۶۱/۵	۶۱/۵	۶۱/۵	۶۱/۵	قد آستین از سرشانه
۳۵/۷	۳۴/۱	۳۲/۵	۳۱/۲	۲۹/۹	۲۸/۶	۲۷/۳	۲۶	دور بازو
۱۸/۳	۱۷/۹	۱۷/۵	۱۷/۱	۱۶/۷	۱۶/۳	۱۵/۹	۱۵/۵	دور هج دست
۱۰-۹	۱۰-۹	۱۰-۹	۱۰-۹	۱۰-۹	۱۰-۹	۱۰-۹	۱۰-۹	قد شلوار (کمر - کف پا)
۳۰	۲۹/۳	۲۸/۶	۲۸/۱	۲۷/۶	۲۷/۱	۲۶/۶	۲۶/۱	بلندی فاق (کمر - داخل پا)
۷۹	۷۹/۷	۸۰/۴	۸۰/۹	۸۱/۴	۸۱/۹	۸۲/۴	۵۲/۹	قد تو پا (داخل پا - کف پا)
۲۷/۵	۲۷	۲۶/۵	۲۶	۲۵/۵	۲۵	۲۴/۵	۲۴	دور هج پا



## سایزهای زنانه - بلند و چاق، قد یکسان

۵۱۰۰	۵۹۶	۵۹۲	۵۸۸	۵۸۴	۵۸۰	۵۷۶	۵۷۲	معرف سایزی
۱۷۲	۱۷۲	۱۷۲	۱۷۲	۱۷۲	۱۷۲	۱۷۲	۱۷۲	قد
۱۱۶	۱۱۰	۱۰۴	۱۰۰	۹۶	۹۲	۸۸	۸۴	دور سینه
۹۸	۹۱	۸۴	۸۰	۷۶	۷۲	۶۹	۶۷	دور کمر
۱۲۶	۱۲۰	۱۱۶	۱۱۲	۱۰۸	۱۰۴	۱۰۰	۹۶	دور باسن بزرگ
۴۰/۵	۳۹/۵	۳۸/۵	۳۷/۷	۳۶/۹	۳۶/۱۱	۳۵/۳	۳۴/۵	دور گردن
۷/۸	۷/۵	۷/۲	۷	۶/۸	۶/۶	۶/۴	۶/۲	پشت یقه ( ۱/۲ پهنای پشت یقه)
۲۲/۵	۲۲	۲۱/۵	۲۱	۲۰/۵	۲۰	۱۹/۵	۱۹	بلندی کف حلقه آستین
۴۲	۴۲	۴۲	۴۲	۴۲	۴۲	۴۲	۴۲	بلندی بالاتنه پشت (مهره گردن - کمر)
۲۲/۵	۲۲	۲۱/۵	۲۱	۲۰/۵	۲۰	۱۹/۵	۱۹	بلندی باسن بزرگ
۶۴/۵	۶۴	۶۳/۵	۶۳	۶۲/۵	۶۲	۶۱/۵	۶۱	بلندی بالاتنه پشت تا باسن
۶۹	۶۸	۶۷	۶۶/۵	۶۶	۶۵/۵	۶۵	۶۴/۵	قد دامن (دلتخواه)
نتیجه بلندی بالاتنه پشت + قد دامن بر اساس مدر اینجا وارد می شود								
۳۸/۹	۳۷/۳	۳۵/۷	۳۴/۷	۳۳/۷	۳۲/۷	۳۱/۷	۳۰/۷	قد مدالی
بلندی مرکز سینه با پشت یقه (مهره گردن - مرکز سینه)								



۳۱/۱	۳۹/۸	۲۸/۵	۲۷/۷	۲۶/۹	۲۶/۱	۲۵/۳	۲۴/۵	بلندی مرکز سینه بدون پشت یقه (مهره گردن - مرکز سینه)
۵۶/۴	۵۵/۳	۵۴/۳	۵۳/۷	۵۳/۲	۵۲/۷	۵۱/۲	۵۱/۷	بلندی بالاتنه پیش یا پشت یقه (مهره گردن - مرکز سینه - کمر)
۴۸/۶	۴۷/۸	۴۷	۴۶/۷	۴۶/۴	۴۶/۱	۴۵/۸	۴۵/۵	بلندی بالاتنه پیش بدون پشت یقه (شانه - مرکز سینه - کمر)
۱۹/۹	۱۹/۲	۱۸/۵	۱۸	۱۷/۵	۱۷	۱۶/۵	۱۶	۱/۲ کارور پشت
۱۲/۹	۱۲/۳	۱۱/۵	۱۱	۱۰/۵	۱۰	۹/۵	۹	پهنای کف حلقه آستین
۲۵/۲	۲۳/۶	۲۲	۲۱	۲۰	۱۹	۱۸	۱۷	۱/۲ کارور پیش
۱۳/۶	۱۳/۳	۱۳	۱۲/۸	۱۲/۶	۱۲/۴	۱۲/۲	۱۲	عرض سر شانه
۶۱/۵	۶۱/۵	۶۱/۵	۶۱/۵	۶۱/۵	۶۱/۵	۶۱/۵	۶۱/۵	قد آستین از سر شانه
۳۶/۴	۳۴/۸	۳۳/۲	۳۱/۹	۳۰/۶	۲۹/۳	۲۸	۲۶/۷	دور بازو
۱۸/۳	۱۷/۹	۱۷/۵	۱۷/۱	۱۶/۷	۱۶/۳	۱۵/۹	۱۵/۵	دور موج دست
۱۰-۹	۱۰-۹	۱۰-۹	۱۰-۹	۱۰-۹	۱۰-۹	۱۰-۹	۱۰-۹	قد شلوار (کمر - کف پا)
۳۰/۸	۳۰-/۱	۲۹/۴	۲۸/۹	۲۸/۴	۲۷/۹	۲۷/۴	۲۶/۹	بلندی قاق (کمر - داخل پا)
۷۸/۳	۷۸/۹	۷۹/۶	۸۰-/۱	۸۰-/۶	۸۱/۱	۸۱/۶	۸۲/۱	قد تو پا (داخل پا - کف پا)
۲۸	۲۷/۵	۲۷	۲۶/۵	۲۶	۲۵/۵	۲۵	۲۴/۵	دور موج پا



## سایزهای زنانه - بلند و لاغر، قد یکسان

۲۵	۲۴	۲۳	۲۲	۲۱	۲۰	۱۹	۱۸	۱۷	۱۶	معرف سایزی
۱۵۶	۱۵۶	۱۵۶	۱۵۶	۱۵۶	۱۵۶	۱۵۶	۱۵۶	۱۵۶	۱۵۶	قد
۱۱۶	۱۱۰	۱۰۴	۱۰۰	۹۶	۹۲	۸۸	۸۴	۸۰	۷۶	دور سینه
۹۷	۹۰	۸۳	۷۹	۷۵	۷۱	۶۸	۶۶	۶۴	۶۲	دور کمر
۱۲۰	۱۱۴	۱۱۰	۱۰۶	۱۰۲	۹۸	۹۴	۹۰	۸۷	۸۳	دور باسن بزرگ
۴۰/۵	۳۹/۵	۳۸/۵	۳۷/۷	۳۶/۹	۳۶/۱	۳۵/۳	۳۴/۵	۳۳/۷	۳۲/۹	دور گردن
۷/۸	۷/۵	۷/۲	۷	۶/۸	۶/۶	۶/۴	۶/۲	۶	۵/۸	پشت یقه ( $\frac{1}{2}$ بهنگای پشت یقه )
۲۱/۵	۲۱	۲۰/۵	۲۰	۱۹/۵	۱۹	۱۸/۵	۱۸	۱۷/۵	۱۷	بلندی کف حلقه آستین
۳۸	۳۸	۳۸	۳۸	۳۸	۳۸	۳۸	۳۸	۳۷/۵	۳۷/۵	بلندی بالاتنه پشت (مهره گردن - کمر)
۲۱/۵	۲۱	۲۰/۵	۲۰	۱۹/۵	۱۹	۱۸/۵	۱۸	۱۷/۵	۱۷	بلندی باسن بزرگ
۲۱/۵	۲۱	۲۰/۵	۲۰	۱۹/۵	۱۹	۱۸/۵	۱۸	۱۷/۵	۱۷	بلندی بالاتنه پشت با باسن بزرگ
۵۹/۵	۵۹	۵۸/۵	۵۸	۵۷/۵	۵۷	۵۶/۵	۵۶	۵۵	۵۴/۵	بلندی خط باسن
۵۹/۵	۵۸/۵	۵۷/۵	۵۷	۵۶/۵	۵۶	۵۵/۵	۵۵	۵۴/۵	۵۴	قد دامن (دلبخواه)
نتیجه بلندی بالاتنه پشت + قد دامن بر اساس مدل در اینجا وارد می شود										
قد مدلی										

۳۷/۹	۳۶/۳	۳۴/۷	۳۳/۷	۳۳/۷	۳۱/۷	۳۰/۷	۲۹/۷	۲۸/۷	۲۷/۷	بلندی مرکز سینه با پشت یقه (مهره گردن - مرکز سینه)	
۳۰/۱	۲۸/۸	۲۷/۵	۲۶/۷	۲۵/۹	۲۵/۱	۲۴/۳	۲۳/۵	۲۲/۷	۲۱/۹		بلندی مرکز سینه بدون پشت یقه (مهره گردن - مرکز سینه)
۵۲/۴	۵۱/۳	۵۰/۳	۴۹/۷	۴۹/۳	۴۸/۷	۴۸/۲	۴۷/۷	۴۶/۷	۴۶/۳		بلندی بالاتنه پیش با پشت یقه (مهره گردن - مرکز سینه - کمر)
۴۴/۶	۴۳/۸	۴۳	۴۲/۷	۴۲/۴	۴۲/۱	۴۱/۸	۴۱/۵	۴۰/۷	۴۰/۴		بلندی بالاتنه پیش بدون پشت یقه (شانه - مرکز سینه - کمر)
۱۹/۹	۱۹/۲	۱۸/۵	۱۸	۱۷/۵	۱۷	۱۶/۵	۱۶	۱۵/۵	۱۵		تیره پشت
۱۲/۹	۱۲/۲	۱۱/۵	۱۱	۱۰/۵	۱۰	۹/۵	۹	۸/۵	۸		گشادگی کف حلقه
۲۵/۲	۲۳/۶	۲۲	۲۱	۲۰	۱۹	۱۸	۱۷	۱۶	۱۵		کارور پیش
۱۳/۶	۱۳/۳	۱۳	۱۲/۸	۱۲/۶	۱۲/۴	۱۲/۳	۱۲	۱۱/۸	۱۱/۶		عرض سر شانه
۵۶/۵	۵۶/۵	۵۶/۵	۵۶/۵	۵۶/۵	۵۶/۵	۵۶/۵	۵۶/۵	۵۶/۵	۵۶/۵		قد آستین از گوی (کلاگی)
۳۵/۷	۳۴/۱	۳۳/۵	۳۱/۲	۲۹/۹	۲۸/۶	۲۷/۳	۲۶	۲۵/۵	۲۵		دور مچ بازو
۱۸/۳	۱۷/۹	۱۷/۵	۱۷/۱	۱۶/۷	۱۶/۳	۱۵/۹	۱۵/۵	۱۵/۳	۱۵/۱	دور مچ دست	
۹۹	۹۹	۹۹	۹۹	۹۹	۹۹	۹۹	۹۹	۹۹	۹۹	قد شلوار (کمر - کف پا)	
۲۸/۸	۲۸/۱	۲۷/۴	۲۶/۹	۲۶/۴	۲۵/۹	۲۵/۴	۲۴/۹	۲۴/۴	۲۴/۴	بلندی قاق (کمر - داخل پا)	
۷۰/۳	۷۰/۹	۷۱/۶	۷۲/۱	۷۲/۶	۷۳/۱	۷۳/۶	۷۴/۱	۷۴/۶	۷۴/۶	قد تو پا (داخل پا - کف پا)	
۳۷/۵	۳۷	۳۶/۵	۳۶	۳۵/۵	۳۵	۳۴/۵	۳۴	۳۳/۵	۳۳/۵	دور مچ پا	

جدول تبدیل اینچ به سانتی متر



۷.۸	۳.۴	۵.۸	۱.۲	۳.۸	۱.۴	۱.۸	۱.۱۶	۰	اینچ
۴.۸	۴.۴	۴.۱	۳.۸	۳.۵	۳.۲	۲.۹	۲.۷	۲.۵	۱
۷.۳	۷.۰	۶.۷	۶.۴	۶.۰	۵.۷	۵.۴	۵.۲	۵.۱	۲
۹.۸	۹.۵	۹.۲	۸.۹	۸.۶	۸.۳	۷.۹	۷.۸	۷.۶	۳
۱۲.۴	۱۲.۱	۱۱.۷	۱۱.۴	۱۱.۱	۱۰.۸	۱۰.۵	۱۰.۳	۱۰.۲	۴
۱۴.۹	۱۴.۶	۱۴.۳	۱۴.۰	۱۳.۷	۱۳.۳	۱۳.۰	۱۲.۹	۱۲.۷	۵
۱۷.۵	۱۷.۱	۱۶.۸	۱۶.۵	۱۶.۲	۱۵.۹	۱۵.۶	۱۵.۴	۱۵.۲	۶
۲۰.۰	۱۹.۷	۱۹.۴	۱۹.۱	۱۸.۷	۱۸.۴	۱۸.۱	۱۷.۹	۱۷.۸	۷
۲۲.۵	۲۲.۲	۲۱.۹	۲۱.۶	۲۱.۳	۲۱.۰	۲۰.۶	۲۰.۵	۲۰.۳	۸
۲۵.۱	۲۴.۸	۲۴.۴	۲۴.۱	۲۳.۸	۲۳.۵	۲۳.۲	۲۳.۰	۲۲.۹	۹
۲۷.۶	۲۷.۳	۲۷.۰	۲۶.۷	۲۶.۴	۲۶.۰	۲۵.۷	۲۵.۶	۲۵.۴	۱۰
۷.۸	۳.۴	۵.۸	۱.۲	۳.۸	۱.۴	۱.۸	۱.۱۶	۰	
۳۰.۲	۲۹.۸	۲۹.۵	۲۹.۲	۲۸.۹	۲۸.۶	۲۸.۳	۲۸.۱	۲۷.۹	۱۱
۳۲.۷	۳۲.۴	۳۲.۱	۳۱.۸	۳۱.۴	۳۱.۱	۳۰.۸	۳۰.۶	۳۰.۵	۱۲
۳۵.۲	۳۴.۹	۳۴.۶	۳۴.۳	۳۴.۰	۳۳.۷	۳۳.۳	۳۳.۲	۳۳.۰	۱۳
۳۷.۸	۳۷.۵	۳۷.۱	۳۶.۸	۳۶.۵	۳۶.۲	۳۵.۹	۳۵.۷	۳۵.۶	۱۴
۴۰.۳	۴۰.۰	۳۹.۷	۳۹.۴	۳۹.۱	۳۸.۷	۳۸.۴	۳۸.۳	۳۸.۱	۱۵
۴۲.۹	۴۲.۵	۴۲.۲	۴۱.۹	۴۱.۶	۴۱.۳	۴۱.۰	۴۰.۸	۴۰.۶	۱۶
۴۵.۴	۴۵.۵	۴۴.۸	۴۴.۵	۴۴.۱	۴۳.۸	۴۳.۵	۴۳.۳	۴۳.۲	۱۷
۴۷.۹	۴۷.۶	۴۷.۳	۴۷.۰	۴۶.۷	۴۶.۴	۴۶.۰	۴۵.۹	۴۵.۷	۱۸
۵۰.۵	۵۰.۲	۴۹.۸	۴۹.۵	۴۹.۲	۴۸.۹	۴۸.۶	۴۸.۴	۴۸.۳	۱۹
۵۳.۰	۵۲.۷	۵۲.۴	۵۲.۱	۵۱.۸	۵۱.۴	۵۱.۱	۵۱.۰	۵۰.۸	۲۰
۷.۸	۳.۴	۵.۸	۱.۲	۳.۸	۱.۴	۱.۸	۱.۱۶	۰	
۵۵.۶	۵۵.۲	۵۴.۹	۵۴.۶	۵۴.۳	۵۴.۰	۵۳.۷	۵۳.۵	۵۳.۳	۲۱
۵۸.۱	۵۷.۸	۵۷.۵	۵۷.۲	۵۶.۸	۵۶.۵	۵۶.۲	۵۶.۰	۵۵.۹	۲۲
۶۰.۶	۶۰.۳	۶۰.۰	۵۹.۷	۵۹.۴	۵۹.۱	۵۸.۷	۵۸.۶	۵۸.۴	۲۳
۶۳.۲	۶۲.۹	۶۲.۵	۶۲.۲	۶۱.۹	۶۱.۶	۶۱.۳	۶۱.۱	۶۱.۰	۲۴
۶۵.۷	۶۵.۴	۶۵.۱	۶۴.۸	۶۴.۵	۶۴.۱	۶۳.۸	۶۳.۷	۶۳.۵	۲۵
۶۸.۳	۶۷.۹	۶۷.۶	۶۷.۳	۶۷.۰	۶۶.۷	۶۶.۴	۶۶.۲	۶۶.۰	۲۶
۷۰.۸	۷۰.۵	۷۰.۲	۶۹.۹	۶۹.۵	۶۹.۲	۶۸.۹	۶۸.۷	۶۸.۶	۲۷
۷۳.۳	۷۳.۰	۷۲.۷	۷۲.۴	۷۲.۱	۷۱.۸	۷۱.۴	۷۱.۳	۷۱.۱	۲۸
۷۵.۹	۷۵.۶	۷۵.۳	۷۴.۹	۷۴.۶	۷۴.۳	۷۴.۰	۷۳.۸	۷۳.۷	۲۹
۷۸.۴	۷۸.۱	۷۷.۸	۷۷.۵	۷۷.۲	۷۶.۸	۷۶.۵	۷۶.۴	۷۶.۲	۳۰

Y.A	3.F	5.A	1.T	3.A	1.F	1.A	1.1F	.	
11.0	10.F	10.T	10.0	Y9.Y	Y9.F	Y9.1	Y8.9	Y8.Y	31
13.5	13.T	13.9	13.F	13.T	11.9	11.F	11.T	11.T	32
16.0	15.Y	15.F	15.1	14.A	14.5	14.1	14.0	13.A	33
18.6	18.T	17.9	17.F	17.T	17.0	16.Y	16.5	16.F	34
19.1	9.0	9.5	9.T	19.9	19.5	19.T	19.1	18.9	35
19.Y	19.T	19.0	19.Y	19.F	19.1	19.1	19.F	19.F	36
19.T	19.9	19.F	19.T	19.9	19.F	19.T	19.1	19.0	37
19.Y	19.F	19.1	19.Y	19.5	19.T	19.A	19.Y	19.5	38
10.1.T	10.1.0	10.0.F	10.0.T	10.0.0	10.0.Y	10.0.F	10.0.T	10.0.1	39
10.T.A	10.T.5	10.T.T	10.T.9	10.T.F	10.T.T	10.1.9	10.1.A	10.1.F	40
Y.A	3.F	5.A	1.T	3.A	1.F	1.A	1.1F	.	
10.F.F	10.F.0	10.5.Y	10.5.F	10.5.1	10.F.A	10.F.5	10.F.T	10.F.1	41
10.A.9	10.A.F	10.A.T	10.A.0	10.Y.F	10.Y.T	10.Y.0	10.F.A	10.F.Y	42
111.F	111.1	11.0	11.5	11.0.T	10.9.9	10.9.5	10.9.F	10.9.T	43
114.0	113.Y	113.T	113.0	113.Y	113.F	113.1	111.9	111.A	44
116.5	116.T	115.9	115.F	115.T	114.9	114.F	114.5	114.T	45
119.1	118.Y	118.F	118.1	117.A	117.5	117.T	117.0	116.A	46
121.F	121.T	121.0	12.0.Y	12.0.T	12.0.0	119.Y	119.5	119.F	47
124.1	123.A	123.5	123.T	122.9	122.F	122.T	122.1	121.9	48
126.Y	126.F	126.0	125.Y	125.F	125.1	124.A	124.F	124.5	49
129.T	128.9	128.F	128.T	128.0	127.F	127.T	127.T	127.0	50
Y.A	3.F	5.A	1.T	3.A	1.F	1.A	1.1F	.	
131.A	131.F	131.1	13.0	13.5	13.0.T	129.9	129.Y	129.5	51
134.T	134.0	133.Y	133.F	133.0	132.Y	132.F	132.T	132.1	52
136.A	136.5	136.T	135.9	135.F	135.T	134.9	134.A	134.F	53
139.F	139.1	138.Y	138.F	138.1	137.A	137.5	137.T	137.T	54
141.9	141.F	141.T	141.0	14.0.Y	14.0.T	14.0.0	139.9	139.Y	55
144.5	144.1	143.A	143.5	143.T	142.9	142.F	142.F	142.T	56
147.0	146.Y	146.F	146.1	145.Y	145.F	145.1	144.9	144.A	57
149.5	149.T	148.9	148.F	148.T	148.0	147.F	147.5	147.T	58
151.1	151.A	151.F	151.1	15.0	15.5	15.0.T	15.0.0	149.9	59
154.F	154.T	154.0	153.Y	153.F	153.0	152.Y	152.F	152.F	60



جدول اندازه‌های اروپایی - قد بلند (۱۸۶-۱۶۸ سانتی متر)

دور بازو	قد بالاتنه		قد پهلو		دور گردن		قد آستین		بالاتنه پشت		دور باسن		دور کمر		دور سینه		تمام قد		سایز		
	cm	Inc	cm	Inc	cm	Inc	cm	Inc	cm	Inc	cm	Inc	cm	Inc	cm	Inc	cm	Inc	Eur.	US	
۲۵	۱۰	۴۲	۱۶	۱۰.۱	۳۹	۳۳	۱۳	۵۹	۲۳	۴۰	۱۵	۸۲	۳۲	۵۸	۲۳	۷۶	۳۰	۱۶۸	۶۶	۳۲	۶
۲۶	۱۰	۴۳	۱۷	۱۰.۲	۴۰	۳۴	۱۳	۵۹	۲۳	۴۰	۱۶	۸۶	۳۴	۶۲	۲۴	۸۰	۳۱	۱۶۸	۶۶	۳۴	۸
۲۷	۱۰	۴۴	۱۷	۱۰.۲	۴۰	۳۵	۱۳	۵۹	۲۳	۴۱	۱۶	۹۰	۳۵	۶۶	۲۶	۸۴	۳۳	۱۶۸	۶۶	۳۶	۱۰
۲۸	۱۱	۴۵	۱۷	۱۰.۳	۴۰	۳۶	۱۴	۶۰	۲۳	۴۱.۵	۱۶	۹۴	۳۷	۷۰	۲۷	۸۸	۳۴	۱۶۸	۶۶	۳۸	۱۲
۲۹	۱۱	۴۶	۱۸	۱۰.۴	۴۱	۳۷	۱۴	۶۰	۲۳	۴۲	۱۶	۹۸	۳۸	۷۴	۲۹	۹۲	۳۶	۱۶۸	۶۶	۴۰	۱۴
۳۰	۱۲	۴۷	۱۸	۱۰.۴	۴۱	۳۸	۱۵	۶۱	۲۴	۴۲.۵	۱۶	۱۰۲	۴۰	۷۸	۳۰	۹۶	۳۷	۱۶۸	۶۶	۴۲	۱۶
۳۱	۱۲	۴۸	۱۹	۱۰.۵	۴۱	۳۹	۱۵	۶۱	۲۴	۴۳	۱۷	۱۰۶	۴۱	۸۲	۳۲	۱۰۰	۳۹	۱۶۸	۶۶	۴۴	۱۸
۳۲	۱۲	۴۹	۱۹	۱۰.۵	۴۱	۴۰	۱۵	۶۱	۲۴	۴۳.۵	۱۷	۱۱۰	۴۳	۸۶	۳۴	۱۰۴	۴۱	۱۶۸	۶۶	۴۶	۲۰
۳۴	۱۳	۵۰	۱۹	۱۰.۶	۴۱	۴۱	۱۶	۶۱	۲۴	۴۴	۱۷	۱۱۶	۴۵	۹۲	۳۶	۱۱۰	۴۳	۱۶۸	۶۶	۴۸	۲۲
۳۶	۱۴	۵۱	۲۰	۱۰.۶	۴۱	۴۲	۱۶	۶۲	۲۴	۴۴.۵	۱۷	۱۲۲	۴۸	۹۸	۳۸	۱۱۶	۴۵	۱۶۸	۶۶	۵۰	۲۴
۳۸	۱۵	۵۲	۲۰	۱۰.۷	۴۲	۴۳	۱۷	۶۲	۲۴	۴۵	۱۷	۱۲۸	۵۰	۱۰۴	۴۱	۱۲۲	۴۸	۱۶۸	۶۶	۵۲	۲۶
۴۰	۱۵	۵۳	۲۱	۱۰.۷	۴۲	۴۴	۱۷	۶۲	۲۴	۴۵.۵	۱۸	۱۳۴	۵۲	۱۱۰	۴۳	۱۲۸	۵۰	۱۶۸	۶۶	۵۴	۲۸
۴۲	۱۶	۵۴	۲۱	۱۰.۷	۴۲	۴۵	۱۷	۶۳	۲۴	۴۶	۱۸	۱۴۰	۵	۱۱۶	۴۵	۱۳۴	۵۲	۱۶۸	۶۶	۵۶	۳۰
۴۴	۱۷	۵۵	۲۱	۱۰.۸	۴۲	۴۶	۱۸	۶۳	۲۴	۴۶.۵	۱۸	۱۴۶	۵۷	۱۲۲	۴۸	۱۴۰	۵۵	۱۶۸	۶۶	۵۸	۳۲
۴۶	۱۸	۵۶	۲۲	۱۰.۸	۴۲	۴۷	۱۸	۶۳	۲۴	۴۷	۱۸	۱۵۲	۶۰	۱۲۸	۵۰	۱۴۶	۵۷	۱۶۸	۶۶	۶۰	۳۴
				۱۰.۵	۳۹	۳۷	۱۴	۶۳	۲۴	۴۶.۵	۱۸	۹۴	۳۷	۷۸	۳۰	۸۸	۳۴	۱۷۰	۶۷	۴۴	۳۴
				۱۰.۲	۴۰	۳۸	۱۵	۶۳	۲۴	۴۷	۱۸	۹۸	۳۸	۸۲	۳۲	۹۲	۳۶	۱۷۲	۶۷	۴۶	۳۶
				۱۰.۳.۵	۴۰	۳۹	۱۵	۶۴	۲۵	۴۷.۵	۱۸	۱۰۲	۴۰	۸۶	۳۴	۹۶	۳۷	۱۷۴	۶۸	۴۸	۳۸
				۱۰.۵	۴۱	۴۰	۱۵	۶۴	۲۵	۴۸	۱۹	۱۰۶	۴۱	۹۰	۳۵	۱۰۰	۳۹	۱۷۶	۶۹	۵۰	۴۰
				۱۰.۶.۵	۴۲	۴۱	۱۶	۶۴	۲۵	۴۸.۵	۱۹	۱۱۰	۴۳	۹۴	۳۷	۱۰۴	۴۱	۱۷۸	۷۰	۵۲	۴۲
				۱۰.۸	۴۲	۴۲	۱۶	۶۵	۲۵	۴۹	۱۹	۱۱۴	۴۵	۹۸	۳۸	۱۰۸	۴۲	۱۸۰	۷۱	۵۴	۴۴
				۱۰.۹.۵	۴۳	۴۳	۱۷	۶۵	۲۵	۴۹.۵	۱۹	۱۱۶	۴۶	۱۰۴	۴۱	۱۱۲	۴۴	۱۸۲	۷۱	۵۶	۴۶
				۱۱.۱	۴۳	۴۴	۱۷	۶۶	۲۶	۵۰	۱۹	۱۲۲	۴۸	۱۱۰	۴۳	۱۱۶	۴۵	۱۸۴	۷۲	۵۸	۴۸
				۱۱.۲.۵	۴۴	۴۵	۱۷	۶۶	۲۶	۵۰.۵	۲۰	۱۲۶	۴۹	۱۱۶	۴۵	۱۲۰	۴۷	۱۸۶	۷۳	۶۰	۵۰

قد ۱۶۸

۱۷۰-۱۸۶

اندازه‌ها اینچ (inches) و سانتی متر (cm)

جدول اندازه‌های اروپایی بر اساس طول قد (مؤسسه Burda)



قد زنانه بلند

قد بالاتنه جلو		قد پهلو		قد آستین		قد بالاتنه پشت		دور باسن		دور کمر		دور سینه		انگلیس	ایتالیا	آلمان
Inc	cm	Inc	cm	Inc	cm	Inc	cm	Inc	cm	Inc	cm	Inc	cm			
۱۷	۴۴	۴۱	۱۰.۵	۲۴	۶۱	۱۶	۴۲	۳۲	۸۲	۲۳	۵۸	۳۰	۷۶	(۶)	۳۲	۶۴
۱۷	۴۵	۴۱	۱۰.۶	۲۴	۶۱	۱۶	۴۲.۵	۳۴	۸۶	۲۴	۶۲	۳۱	۸۰	(۸)	۳۴	۶۸
۱۸	۴۶	۴۱	۱۰.۶	۲۴	۶۱	۱۷	۴۳	۳۵	۹۰	۲۶	۶۶	۳۳	۸۴	(۱۰)	۳۶	۷۲
۱۸	۴۷	۴۲	۱۰.۷	۲۴	۶۲	۱۷	۴۳.۵	۳۷	۹۴	۲۷	۷۰	۳۴	۸۸	(۱۲)	۳۸	۷۶
۱۹	۴۸	۴۲	۱۰.۸	۲۴	۶۲	۱۷	۴۴	۳۸	۹۸	۲۹	۷۴	۳۶	۹۲	(۱۴)	۴۰	۸۰
۱۹	۴۹	۴۲	۱۰.۸	۲۴	۶۳	۱۷	۴۴.۵	۴۰	۱۰۲	۳۰	۷۸	۳۷	۹۶	(۱۶)	۴۲	۸۴
۱۹	۵۰	۴۳	۱۰.۹	۲۴	۶۳	۱۷	۴۵	۴۱	۱۰۶	۳۲	۸۲	۳۹	۱۰۰	(۱۸)	۴۴	۸۸
۲۰	۵۱	۴۳	۱۰.۹	۲۴	۶۳	۱۸	۴۵.۵	۴۳	۱۱۰	۳۴	۸۶	۴۱	۱۰۴	(۲۰)	۴۶	۹۲
۲۰	۵۲	۴۳	۱۱.۰	۲۴	۶۳	۱۸	۴۶	۴۵	۱۱۶	۳۶	۹۲	۴۳	۱۱۰	(۲۲)	۴۸	۹۶
۲۱	۵۳	۴۳	۱۱.۰	۲۵	۶۴	۱۸	۴۶.۵	۴۸	۱۲۲	۳۸	۹۸	۴۵	۱۱۶	(۲۴)	۵۰	۱۰۰
۲۱	۵۴	۴۳	۱۱.۱	۲۵	۶۴	۱۸	۴۷	۵۰	۱۲۸	۴۱	۱۰۴	۴۸	۱۲۲	(۲۶)	۵۲	۱۰۴
۲۱	۵۵	۴۳	۱۱.۱	۲۵	۶۴	۱۸	۴۷.۵	۵۲	۱۳۴	۴۳	۱۱۰	۵۰	۱۲۸	(۲۸)	۵۴	۱۰۸
۲۲	۵۶	۴۳	۱۱.۱	۲۵	۶۵	۱۹	۴۸	۵۵	۱۴۰	۴۵	۱۱۶	۵۲	۱۳۴	(۳۰)	۵۶	۱۱۲
۲۲	۵۷	۴۴	۱۱.۲	۲۵	۶۵	۱۹	۴۸.۶	۵۷	۱۴۶	۴۸	۱۲۲	۵۵	۱۴۰	(۳۲)	۵۸	۱۱۶
۲۳	۵۸	۴۴	۱۱.۲	۲۵	۶۵	۱۹	۴۹	۶۰	۱۵۲	۵۰	۱۲۸	۵۷	۱۴۶	(۳۴)	۶۰	۱۲۰

اینچ ۵'۹ / ۱۷۶-۱۶۸ سانتی‌متر

### قد زنانه کوتاه

قد بالاتنه جلو		قد پهلو		قد آستین		قد بالاتنه پشت		دور باسن		دور کمر		دور سینه		انگلیس	ایتالیا	آلمان
Inc	cm	Inc	cm	Inc	cm	Inc	cm	Inc	cm	Inc	cm	Inc	cm			
۱۵	۴۰	۳۸	۹۷	۲۲	۵۷	۱۵	۳۸	۳۲	۸۲	۲۳	۵۸	۳۰	۷۶	(۶)	۳۲	۱۶
۱۶	۴۱	۳۸	۹۸	۲۲	۵۷	۱۵	۳۸.۵	۳۴	۸۶	۲۴	۶۲	۳۱	۸۰	(۸)	۳۴	۱۷
۱۶	۴۲	۳۸	۹۸	۲۲	۵۷	۱۵	۳۹	۳۵	۹۰	۲۶	۶۶	۳۳	۸۴	(۱۰)	۳۶	۱۸
۱۷	۴۳	۳۹	۹۹	۲۳	۵۸	۱۵	۳۹.۵	۳۷	۹۴	۲۷	۷۰	۳۴	۸۸	(۱۲)	۳۸	۱۹
۱۷	۴۴	۳۹	۱۰۰	۲۳	۵۸	۱۶	۴۰	۳۸	۹۸	۲۹	۷۴	۳۶	۹۲	(۱۴)	۴۰	۲۰
۱۷	۴۵	۳۹	۱۰۰	۲۳	۵۹	۱۶	۴۰.۵	۴۰	۱۰۲	۳۰	۷۸	۳۷	۹۶	(۱۶)	۴۲	۲۱
۱۸	۴۶	۳۹	۱۰۱	۲۳	۵۹	۱۶	۴۱	۴۱	۱۰۶	۳۲	۸۲	۳۹	۱۰۰	(۱۸)	۴۴	۲۲
۱۸	۴۷	۳۹	۱۰۱	۲۳	۵۹	۱۶	۴۱.۵	۴۳	۱۱۰	۳۴	۸۶	۴۱	۱۰۴	(۲۰)	۴۶	۲۳
۱۹	۴۸	۴۰	۱۰۲	۲۳	۵۹	۱۶	۴۲	۴۵	۱۱۶	۳۶	۹۲	۴۳	۱۱۰	(۲۲)	۴۸	۲۴
۱۹	۴۹	۴۰	۱۰۲	۲۳	۶۰	۱۶	۴۲.۵	۴۸	۱۲۲	۳۸	۹۸	۴۵	۱۱۶	(۲۴)	۵۰	۲۵
۱۹	۵۰	۴۰	۱۰۳	۲۳	۶۰	۱۷	۴۳	۵۰	۱۲۸	۴۱	۱۰۴	۴۸	۱۲۲	(۲۶)	۵۲	۲۶
۲۰	۵۱	۴۰	۱۰۳	۲۳	۶۰	۱۷	۴۳.۵	۵۲	۱۳۴	۴۳	۱۱۰	۵۰	۱۲۸	(۲۸)	۵۴	۲۷
۲۰	۵۲	۴۰	۱۰۳	۲۴	۶۱	۱۷	۴۴	۵۵	۱۴۰	۴۵	۱۱۶	۵۲	۱۳۴	(۳۰)	۵۶	۲۸
۲۱	۵۳	۴۱	۱۰۴	۲۴	۶۱	۱۷	۴۴.۵	۵۷	۱۴۶	۴۸	۱۲۲	۵۵	۱۴۰	(۳۲)	۵۸	۲۹
۲۱	۵۴	۴۱	۱۰۴	۲۴	۶۱	۱۷	۴۵	۶۰	۱۵۲	۵۰	۱۲۸	۵۷	۱۴۶	(۳۴)	۶۰	۳۰

اینچ ۲'۵ / ۱۶۰cm سانتی متر

اندازه‌ها اینچ (inches) و سانتی متر (cm)



## جدول سایز زنانه (مؤسسه Burda)



بر اساس طول قد کوتاه (۱۶۷-۱۶۰ سانتی متر)

۲۳	۲۲	۲۱	۲۰	۱۹	۱۸	۱۷	۱۶	<b>سایز Burda</b>
۱۴	۱۲	۱۰	۸	۶	۴	۲	۰	<b>سایز آمریکایی</b>
۴۶	۴۴	۴۲	۴۰	۳۸	۳۶	۳۴	۳۲	<b>سایز اروپایی</b>
۱۶۰	۱۶۰	۱۶۰	۱۶۰	۱۶۰	۱۶۰	۱۶۰	۱۶۰	<b>تمام قد</b>
۱۰۴	۱۰۰	۹۶	۹۲	۸۸	۸۴	۸۰	۷۶	<b>دور سینه</b>
۸۶	۸۲	۷۸	۷۴	۷۰	۶۶	۶۲	۵۸	<b>دور کمر</b>
۱۱۰	۱۰۶	۱۰۲	۹۸	۹۴	۹۰	۸۶	۸۲	<b>دور باسن</b>
۴۱.۵	۴۱	۴۰.۵	۴۰	۳۹.۵	۳۹	۳۸.۵	۳۸	<b>بالاتنه پشت</b>
۵۹	۵۹	۵۹	۵۸	۵۸	۵۷	۵۷	۵۷	<b>قد آستین</b>
۴۰	۳۹	۳۸	۳۷	۳۶	۳۵	۳۴	۳۳	<b>دور گردن</b>
۱۰۱	۱۰۱	۱۰۰	۱۰۰	۹۹	۹۸	۹۸	۹۷	<b>قد پهلوی</b>
۴۷	۴۶	۴۵	۴۴	۴۳	۴۲	۴۱	۴۰	<b>قد بالاتنه جلو</b>
۳۰	۲۹	۲۸	۲۷	۲۶	۲۵	۲۴	۲۳	<b>طول سینه</b>
۳۲	۳۱	۳۰	۲۹	۲۸	۲۷	۲۶	۲۵	<b>محیط بالای سرشانه</b>



## جدول سایز زنانه (مؤسسه Burda)

بر اساس طول قد بلند (۱۷۶ سانتی متر به بالا)

۹۲	۸۸	۸۴	۸۰	۷۶	۷۲	۶۸	۶۴	<b>سایز Burda</b>
۱۴	۱۲	۱۰	۸	۶	۴	۲	۰	سایز آمریکایی
۴۶	۴۴	۴۲	۴۰	۳۸	۳۶	۳۴	۳۲	سایز اروپایی
۱۷۶	۱۷۶	۱۷۶	۱۷۶	۱۷۶	۱۷۶	۱۷۶	۱۷۶	تمام قد
۱۰۴	۱۰۰	۹۶	۹۲	۸۸	۸۴	۸۰	۷۶	دور سینه
۸۶	۸۲	۷۸	۷۴	۷۰	۶۶	۶۲	۵۸	دور کمر
۱۱۰	۱۰۶	۱۰۲	۹۸	۹۴	۹۰	۸۶	۸۲	دور باسن
۴۵.۵	۴۵	۴۴.۵	۴۴	۴۳.۵	۴۳	۴۲.۵	۴۲	بالاتنه پشت
۶۳	۶۳	۶۳	۶۲	۶۲	۶۱	۶۱	۶۱	قد آستین
۴۰	۳۹	۳۸	۳۷	۳۶	۳۵	۳۴	۳۳	دور گردن
۱۰۹	۱۰۹	۱۰۸	۱۰۸	۱۰۷	۱۰۶	۱۰۶	۱۰۵	قد پهلوی
۵۱	۵۰	۴۹	۴۸	۴۷	۴۶	۴۵	۴۴	قد بالاتنه جلو
۳۲	۳۱	۳۰	۲۹	۲۸	۲۷	۲۶	۲۵	طول سینه
۳۲	۳۱	۳۰	۲۹	۲۸	۲۷	۲۶	۲۵	محیط بالای سرشانه

اگر شخص کوتاه تر از ۱۷۶ سانتی متر باشد، باید قدهای بالاتنه، آستین، پهلویها را کوتاه در نظر بگیرید.

## جدول سایز زنانه (مؤسسه Burda)















بر اساس طول قد متوسط (۱۶۸ سانتی متر)

۶۰	۵۸	۵۶	۵۴	۵۲	۵۰	۴۸	۴۶	۴۴	۴۲	۴۰	۳۸	۳۶	۳۴	۳۲	<b>سایز Burda</b>
۲۸	۲۶	۲۴	۲۲	۲۰	۱۸	۱۶	۱۴	۱۲	۱۰	۸	۶	۴	۲	۰	<b>سایز آمریکایی</b>
۱۶۸	۱۶۸	۱۶۸	۱۶۸	۱۶۸	۱۶۸	۱۶۸	۱۶۸	۱۶۸	۱۶۸	۱۶۸	۱۶۸	۱۶۸	۱۶۸	۱۶۸	<b>تمام قد</b>
۱۴۶	۱۴۰	۱۳۴	۱۲۸	۱۲۲	۱۱۶	۱۱۰	۱۰۴	۱۰۰	۹۶	۹۲	۸۸	۸۴	۸۰	۷۶	<b>دور سینه</b>
۱۲۸	۱۲۲	۱۱۶	۱۱۰	۱۰۴	۹۸	۹۲	۸۶	۸۲	۷۷	۷۴	۷۰	۶۶	۶۲	۵۸	<b>دور کمر</b>
۱۵۲	۱۴۶	۱۴۰	۱۳۴	۱۲۸	۱۲۲	۱۱۶	۱۱۰	۱۰۶	۱۰۲	۹۸	۹۴	۹۰	۸۶	۷۸	<b>دور باسن</b>
۴۷	۴۶.۵	۴۶	۴۵.۵	۴۵	۴۴.۵	۴۴	۴۳.۵	۴۳	۴۲.۵	۴۲	۴۱.۵	۴۱	۴۰.۵	۴۰	<b>بالاتنه پشت</b>
۶۳	۶۳	۶۳	۶۳	۶۲	۶۲	۶۱	۶۱	۶۱	۶۱	۶۰	۶۰	۵۹	۵۹	۵۹	<b>قد آستین</b>
۴۷	۴۶	۴۵	۴۴	۴۳	۴۲	۴۱	۴۰	۳۹	۳۸	۳۷	۳۶	۳۵	۳۴	۳۳	<b>دور گردن</b>
۱۰۸	۱۰۸	۱۰۷	۱۰۶	۱۰۶	۱۰۶	۱۰۵	۱۰۵	۱۰۵	۱۰۴	۱۰۴	۱۰۳	۱۰۲	۱۰۲	۱۰۱	<b>قد پهلو</b>
۵۶	۵۵	۵۴	۵۳	۵۲	۵۱	۵۰	۴۹	۴۸	۴۷	۴۶	۴۵	۴۴	۴۳	۴۲	<b>قد بالاتنه جلو</b>
۳۸	۳۷	۳۶	۳۵	۳۴	۳۳	۳۲	۳۱	۳۰	۲۹	۲۸	۲۷	۲۶	۲۵	۲۴	<b>طول سینه</b>
۴۶	۴۴	۴۲	۴۰	۳۸	۳۶	۳۴	۳۲	۳۱	۳۰	۲۹	۲۸	۲۷	۲۶	۲۵	<b>محیط بالای سرشانه</b>

علائم قراردادی سایزهای لباس‌های دوخته شده 

(XS - S - M - L - XL - XXL)

<p style="text-align: center;"><b>S</b></p> <div style="display: flex; justify-content: space-around; align-items: center;">   </div> <p style="text-align: center;">۴۴      ۳۶/۳۸ ۳۴      ۱۰/۱۲</p>	<p style="text-align: center;"><b>XS</b></p> <div style="display: flex; justify-content: space-around; align-items: center;">   </div> <p style="text-align: center;">۳۲/۳۴ ۶/۸</p>	<p style="text-align: center;"><b>Eur</b> اروپا <b>US</b> آمریکا</p>	<p style="text-align: center;">جدول سایز قد بلند</p>
<p style="text-align: center;">۸۸ cm ۳۴ ۳/۲ ins</p>	<p style="text-align: center;">۸۰ cm ۳۱ ۱/۲ ins</p>	<p style="text-align: center;"><b>Eur</b> اروپا <b>US</b> آمریکا</p>	<p style="text-align: center;">دور سینه ۲</p>
<p style="text-align: center;">۷۸cm ۳۰ ۳/۴ ins</p>	<p style="text-align: center;">۷۰ cm ۲۷ ۳/۴ ins</p>	<p style="text-align: center;"><b>Eur</b> اروپا <b>US</b> آمریکا</p>	<p style="text-align: center;">کمر ۳</p>
<p style="text-align: center;">۹۴ cm ۳۷ ins</p>	<p style="text-align: center;">۸۶cm ۳۴ ins</p>	<p style="text-align: center;"><b>Eur</b> اروپا <b>US</b> آمریکا</p>	<p style="text-align: center;">باسن ۴</p>

XXL	XL	L	M
  ۵۲/۵۴      ۵۸/۶۰ ۲۶/۲۸      ۴۸/۵۰	  ۵۴/۵۶      ۴۸/۵۰ ۴۴/۴۶      ۲۲/۲۴	  ۵۰/۵۲      ۴۴/۴۶ ۴۰/۴۲      ۱۸/۲۰	  ۴۶/۴۸      ۴۰/۴۲ ۳۶/۳۸      ۱۴/۱۶
۱۲۴ cm ۴۹ ins	۱۱۴ cm ۴۵ ins	۱۰۴ cm ۴۱ ins	۹۶ cm ۳۷ ۳/۴ ins
۱۱۴ cm ۴۵ ins	۱۰۴ cm ۴۱ ins	۹۴ cm ۳۷ ins	۸۶ cm ۳۴ ins
۱۲۶ cm ۴۹ ۳/۴ ins	۱۱۸ cm ۴۶ ۱/۲ ins	۱۱۰ cm ۴۳ ۱/۲ ins	۱۰۲ cm ۴۰ ۱/۴ ins

• اندازه‌ها در اروپا با سانتی‌متر (cm) و در آمریکا با اینچ (ins) نمایش داده می‌شود.



## جدول مقایسه سایز زنان با جزئیات برای خیاطان حرفه‌ای

لباس‌های آماده برای پوشیدن

۳۲	۳۰	۲۸	۲۶	۲۴	۲۲	۲۰	۱۸	۱۶	۱۴	۱۲	۱۰	۸	۶	۴	۲	۰	“.”	“...”	سایز اروپا
۳۶	۳۴	۳۲	۳۰	۲۸	۲۶	۲۴	۲۲	۲۰	۱۸	۱۶	۱۴	۱۲	۱۰	۸	۶	۴	۲	۰	سایز اروپا
۵X	۵X	۴X	۴X	۳X	۲X	XX- L/X	XL/X	XL/X	LXL	L	M	M	S	S	XS	XS	XXS	XXXXS	سایز آمریکا
۳۸W	۳۶W	۳۴W	۳۲W	۳۰W	۲۸W	۲۶W	۲۴W	۲۲	۲۰	۱۸	۱۶	۱۴	۱۲	۱۰	۸	۶	۴	۲	چهار الگو بزرگ
۶۰	۵۸	۵۶	۵۴	۵۲	۵۰	۴۸	۴۶	۴۴	۴۲	۴۰	۳۸	۳۶	۳۴	۳۲	۳۱	۳۰ ۱/۳	۲۹ ۱/۳	۲۸ ۱/۳	دور سینه (inches)
۵۶	۵۳ ۱/۳	۵۱ ۱/۳	۴۹ ۱/۳	۴۶ ۱/۲	۴۴ ۱/۳	۴۱ ۱/۳	۳۹ ۱/۳	۳۷ ۱/۳	۳۴ ۱/۳	۳۲ ۱/۳	۳۰ ۱/۳	۲۸ ۱/۳	۲۶ ۱/۳	۲۵ ۱/۳	۲۴ ۱/۳	۲۳ ۱/۳	۲۲ ۱/۳	۲۱ ۱/۳	دور کمر (inches)
۶۲	۶۰	۵۸	۵۶	۵۴	۵۲	۵۰	۴۸	۴۶	۴۴	۴۲	۴۰	۳۸	۳۶	۳۴ ۱/۲	۳۳ ۱/۲	۳۲ ۱/۳	۳۱ ۱/۳	۳۰ ۱/۳	دور باسن (inches)
۱۵۲	۱۴۷	۱۴۴	۱۳۷	۱۳۲	۱۲۷	۱۲۳	۱۱۷	۱۱۲	۱۰۷	۱۰۲	۹۷	۹۲	۸۷	۸۳	۸۰	۷۸	۷۵	۷۲	دور سینه (cm)
۱۴۲	۱۳۶	۱۳۰	۱۲۴	۱۱۸	۱۱۲	۱۰۵	۹۹	۹۴	۸۷	۸۱	۷۶	۷۱	۶۷	۶۴	۶۱	۵۸	۵۶	۵۴	دور کمر (cm)
۱۵۸	۱۵۳	۱۴۷	۱۴۲	۱۳۷	۱۳۳	۱۲۷	۱۲۳	۱۱۷	۱۱۲	۱۰۷	۱۰۳	۹۷	۹۲	۸۸	۸۵	۸۳	۸۰	۷۷	دور باسن (cm)

الگوهای کمپانی های اروپایی

۶۴	۶۲	۶۰	۵۸	۵۶	۵۴	۵۲	۵۰	۴۸	۴۶	۴۴	۴۲	۴۰	۳۸	۳۶	۳۴	۳۲	۳۰	۲۸	سانز اروپا
۶۲	۵۹	۵۷	۵۵	۵۲	۵۰	۴۸	۴۵	۴۳	۴۱	۳۹	۳۷	۳۶	۳۴	۳۳	۳۱	۳۰	۲۹	۲۷	دور سینه (inches)
۵۵	۵۲	۵۰	۴۸	۴۵	۴۳	۴۱	۳۸	۳۶	۳۴	۳۲	۳۰	۲۹	۲۷	۲۶	۲۴	۲۳	۲۱	۱۹	دور کمر (inches)
۶۴	۶۲	۶۰	۵۷	۵۵	۵۲	۵۰	۴۸	۴۵	۴۳	۴۱	۴۰	۳۸	۳۷	۳۵	۳۴	۳۲	۳۰	۲۹	دور باسن (inches)
۱۵۸	۱۵۳	۱۴۶	۱۴۰	۱۳۴	۱۲۸	۱۲۲	۱۱۶	۱۱۰	۱۰۴	۱۰۰	۹۶	۹۲	۸۸	۸۴	۸۰	۷۶	۷۲	۶۸	دور سینه (cm)
۱۴۰	۱۳۴	۱۲۸	۱۲۲	۱۱۶	۱۱۰	۱۰۴	۹۸	۹۲	۸۶	۸۲	۷۷	۷۴	۷۰	۶۶	۶۲	۵۸	۵۴	۵۰	دور کمر (cm)
۱۴۴	۱۳۹	۱۳۴	۱۲۹	۱۲۴	۱۱۹	۱۱۴	۱۰۹	۱۰۴	۹۹	۹۴	۸۹	۸۴	۷۹	۷۴	۶۹	۶۴	۵۹	۵۴	دور باسن (cm)

	XS	S	M	L	XL	XXL	Plus 1X	Plus 2X
سایز	۴	۶/۸	۱۰/۱۲	۱۴/۱۶	۱۸/۲۰	۲۰	۱۸-۲۰ W	۲۲-۲۴ W
دورسینه	۳۲ $\frac{1}{4}$ - ۳۴	۳۴ $\frac{1}{4}$ - ۳۵ $\frac{1}{4}$	۳۶ $\frac{1}{2}$ - ۳۸	۳۹ $\frac{1}{4}$ - ۴۱	۴۲ - ۴۵	۴۸	۴۷-۵۱	۵۲-۵۶

### جدول مقایسه سایز زنان در اروپا و آمریکا

انگلیس	آمریکا	ژاپن	فرانسه - اسپانیا - پرتغال	آلمان و اسکاندیناوی (بخشی از شمال اروپا، دانمارک، نروژ، سوئد و فنلاند)	ایتالیا	استرالیا و نیوزیلند
۶/۸	۶	۷-۹	۳۶	۳۴	۴۰	۸
۱۰	۸	۹-۱۱	۳۸	۳۶	۴۲	۱۰
۱۲	۱۰	۱۱-۱۳	۴۰	۳۸	۴۴	۱۲
۱۴	۱۲	۱۳-۱۵	۴۲	۳۹	۴۶	۱۴
۱۶	۱۴	۱۵-۱۷	۴۴	۴۰	۴۸	۱۶
۱۸	۱۶	۱۷-۱۹	۴۶	۴۲	۵۰	۱۸
۲۰	۱۸	۱۹-۲۱	۴۸	۴۴	۵۲	۲۰



جدول اندازه دور کمر - شعاع دایره در دامن‌ها 

دور کمر	شعاع		
	اندازه اینچ	دامن A دامن فون	یک کلوش
۲۰.۰	۱۲.۷	۶.۴	۳.۲
۲۱.۰	۱۳.۴	۶.۷	۳.۳
۲۲.۰	۱۴.۰	۷.۰	۳.۵
۲۳.۰	۱۴.۶	۷.۳	۳.۷
۲۴.۰	۱۵.۳	۷.۶	۳.۸
۲۵.۰	۱۵.۹	۸.۰	۴.۰
۲۶.۰	۱۶.۶	۸.۳	۴.۱
۲۷.۰	۱۷.۲	۸.۶	۴.۳
۲۸.۰	۱۷.۸	۸.۹	۴.۵
۲۹.۰	۱۸.۵	۹.۲	۴.۶
۳۰.۰	۱۹.۱	۹.۶	۴.۸
۳۱.۰	۱۹.۷	۹.۹	۴.۹
۳۲.۰	۲۰.۴	۱۰.۲	۵.۱
۳۳.۰	۲۱.۰	۱۰.۵	۵.۳
۳۴.۰	۲۱.۷	۱۰.۸	۵.۴
۳۵.۰	۲۲.۳	۱۱.۱	۵.۶
۳۶.۰	۲۲.۹	۱۱.۵	۵.۷
۳۷.۰	۲۳.۶	۱۱.۸	۵.۹
۳۸.۰	۲۴.۲	۱۲.۱	۶.۱
۳۹.۰	۲۴.۸	۱۲.۴	۶.۲
۴۰.۰	۲۵.۵	۱۲.۷	۶.۴
۴۱.۰	۲۶.۱	۱۳.۱	۶.۵
۴۲.۰	۲۶.۸	۱۳.۴	۶.۷
۴۳.۰	۲۷.۴	۱۳.۷	۶.۸
۴۴.۰	۲۸.۰	۱۴.۰	۷.۰
۴۵.۰	۲۸.۷	۱۴.۳	۷.۲
۴۶.۰	۲۹.۳	۱۴.۶	۷.۳
۴۷.۰	۲۹.۹	۱۵.۰	۷.۵
۴۸.۰	۳۰.۶	۱۵.۳	۷.۶
۴۹.۰	۳۱.۲	۱۵.۶	۷.۸
۵۰.۰	۳۱.۸	۱۵.۹	۸.۰

● انواع دامن راسته H

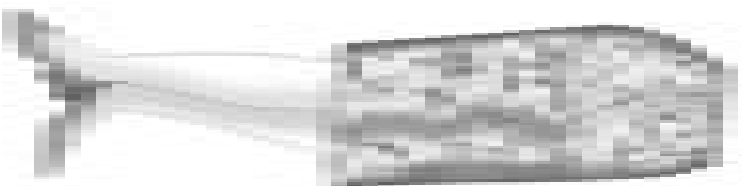

● دامن راسته  
straight skirt or tube

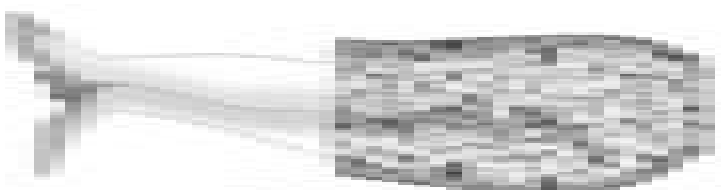

● دامن مدادی  
Pencil skirt

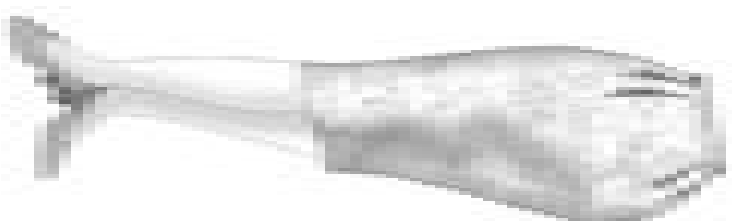

● دامن مدادی  
Pencil skirt or Tube skirt

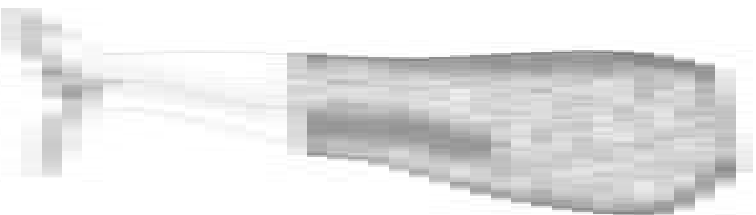

● دامن خیلی چسبان  
jupe chaussette

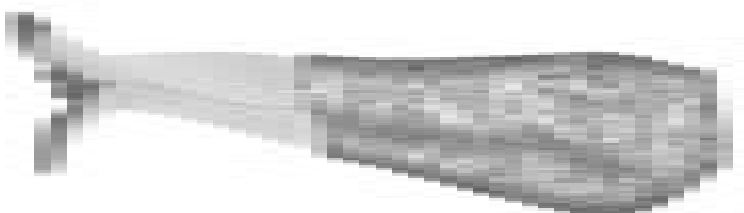

● دامن لوله‌ای - دامن خیلی چسبان  
Body-hugging

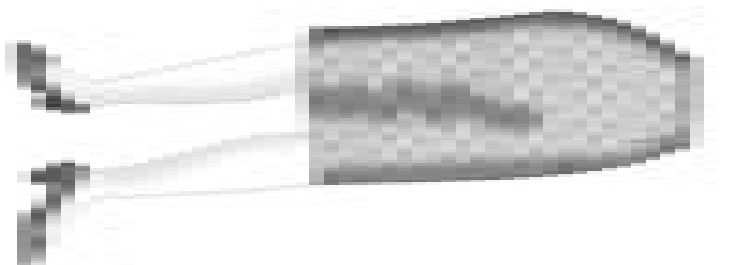

● دامن راسته  
Tigh skirt tall, Ored skirt

● دامن راسته با ساسون های اریب

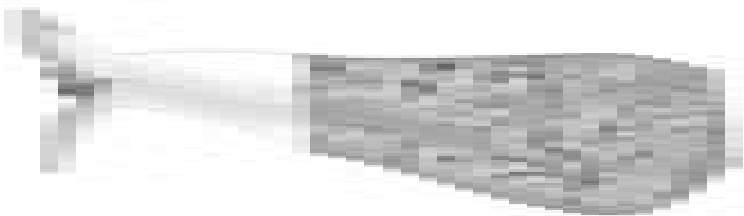

● دامن تنگ باریک اندام  
Slim skirt, Narrow skirt, Sheath skirt

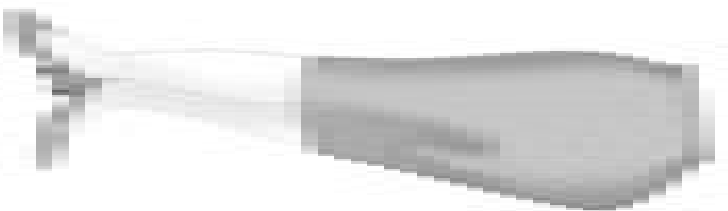

● دامن چاکدار  
Slash skirt

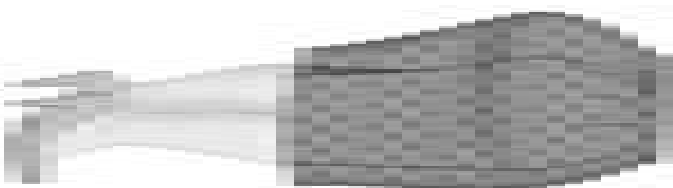

● انواع دامن تنگ چاک دار

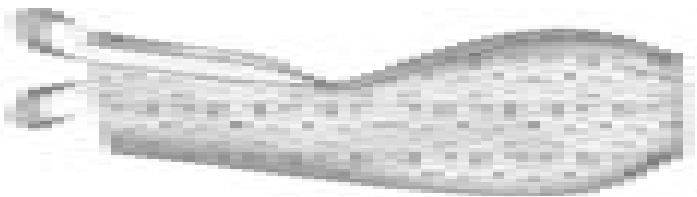

● دامن تنگ بلند چاک دار  
Hobble skirt

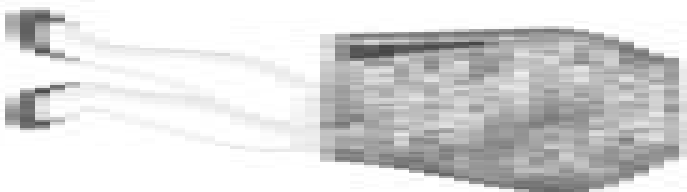

● دامن تنگ چاک دار  
Leg. Revealing

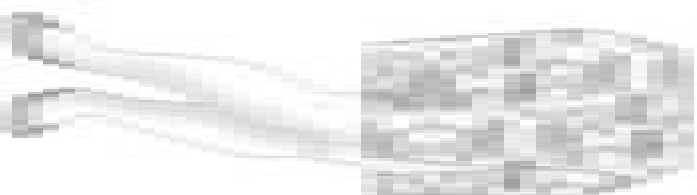

● دامن چاک دار بارش عصایی

● انواع دامن فون و کلوش A

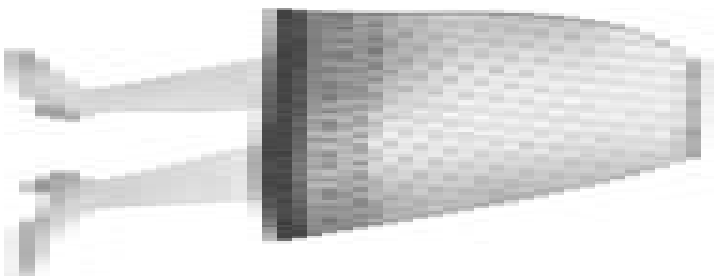

● دامن فون (دامن مثل A)  
A-line skirt

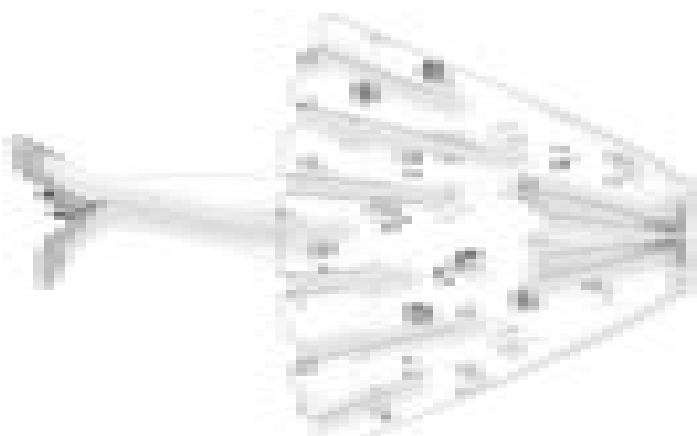

● دامن تمام کلوش  
Round circle

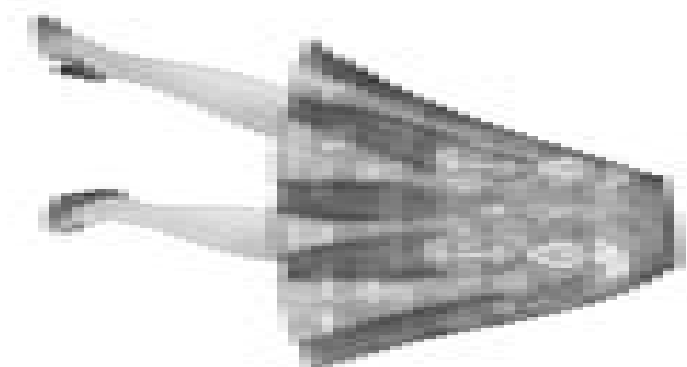

● دامن نیم کلوش  
Flared circle

● انواع دامن کلوش چین دار

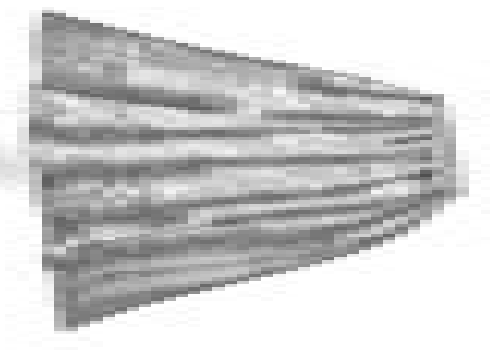

● دامن کلوش چین دار  
Joined skirt

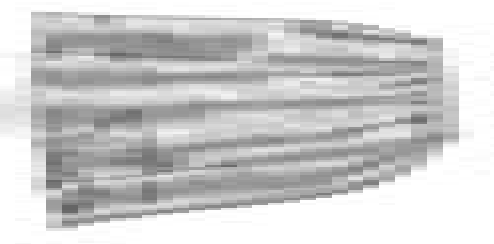

● دامن دور چین راسته  
Gather skirt

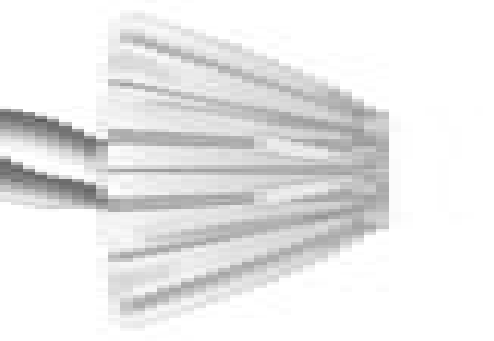

● دامن کلوش با پبلی های ریز

● انواع دامن ترک گودت دار

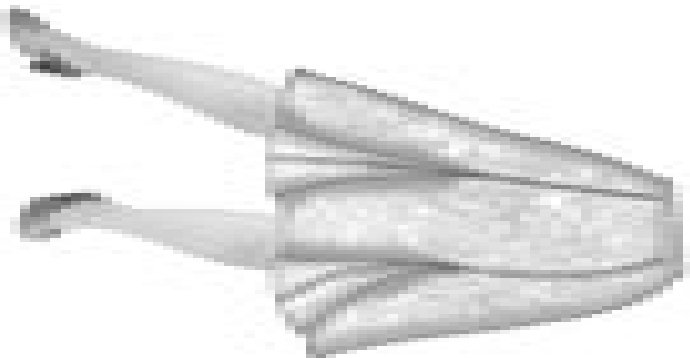

● دامن گودت دار  
Godet skirt

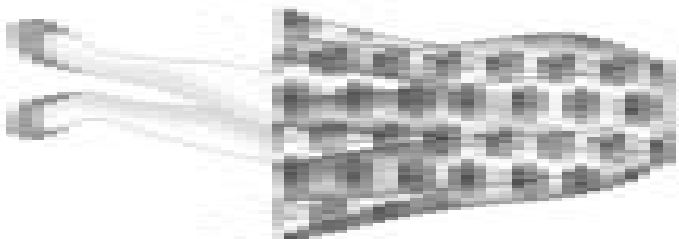

● دامن ترک گودت دار  
Jupe a quilles

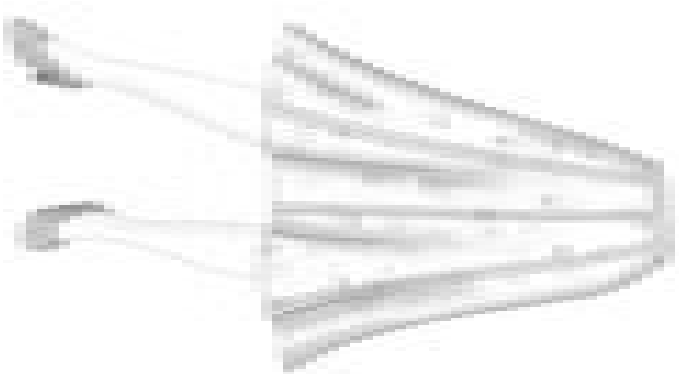

● دامن چتری - هشت ترک  
Umbrella skirt , Eight skirt



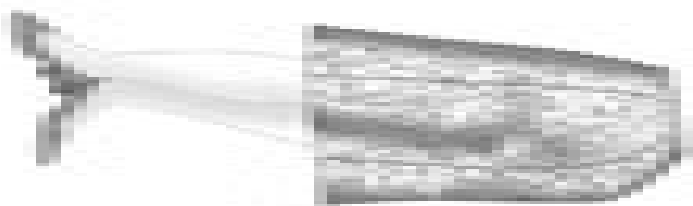

● دامن چهارتَرَک  
Four-gored skirt

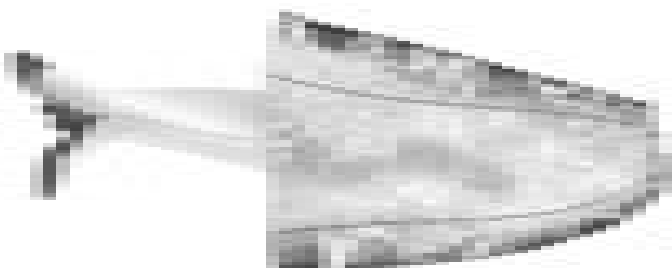

● دامن شش تَرَک  
six-gored skirt

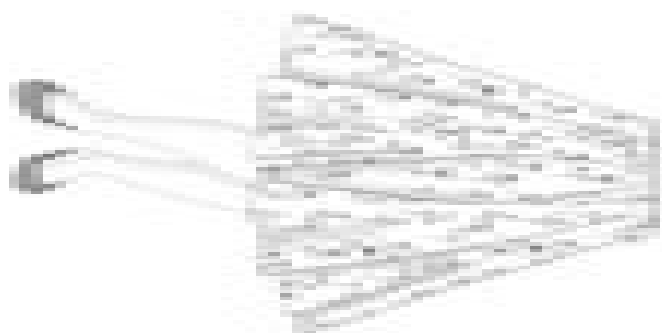

● دامن ده تَرَک  
Ten-gored skirt

● انواع دامن لیه چین دار

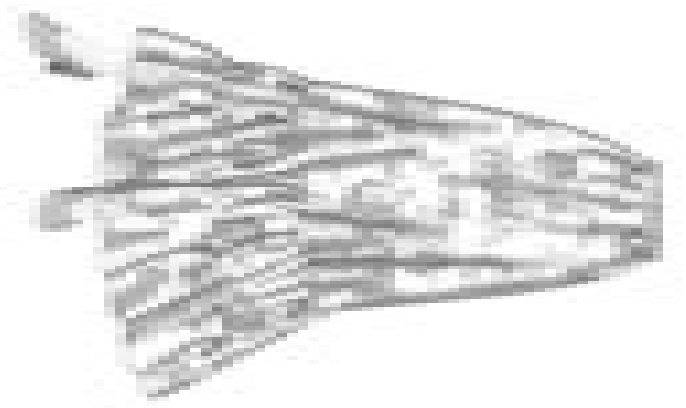

● دامن هندی، دامن سرخپوستی  
Indian skirt, Sonaw skirt

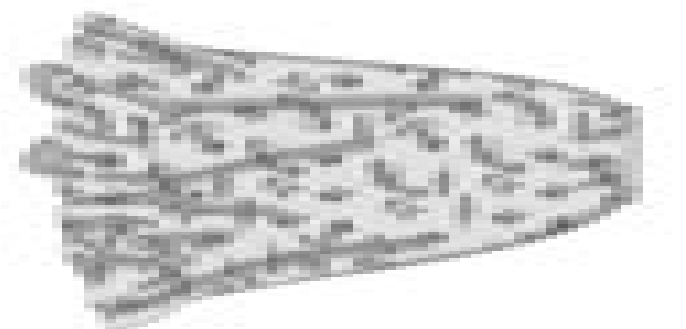

● دامن مادربزرگی  
Granny skirt

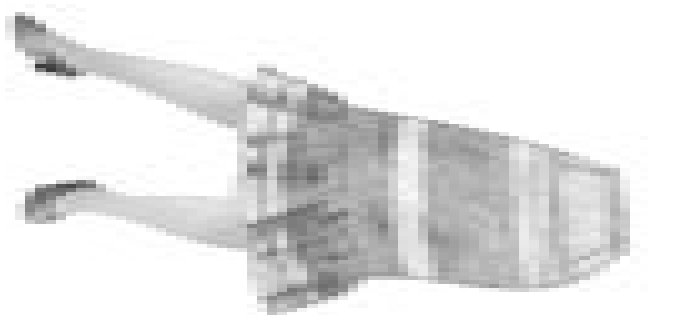

● دامن لیه چین دار  
Flounce skirt

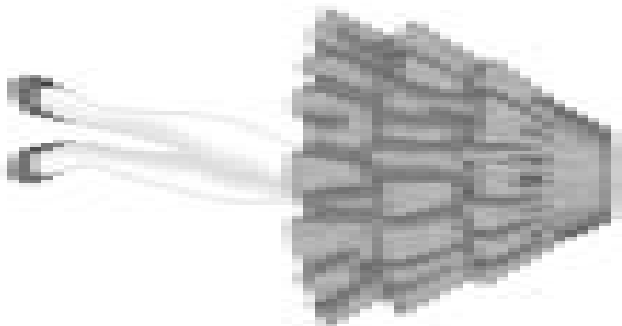

● دامین چند طبقه  
Volant skirt

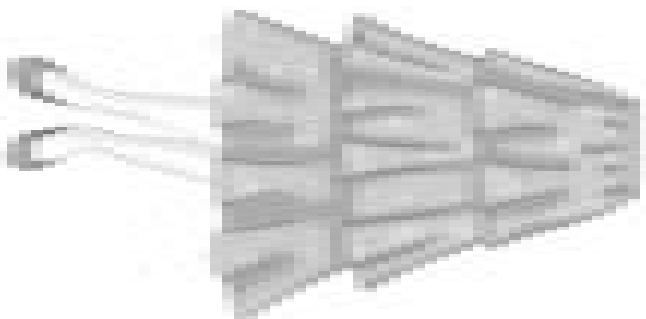

● دامین چند طبقه  
Tiered with or ruffles, gypsy, layered

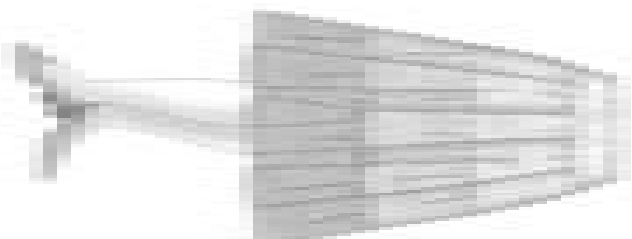

● دامین دهقانی، کولی، چندبر دایف، چمنزار، مهمل همزن  
Tiered skirt

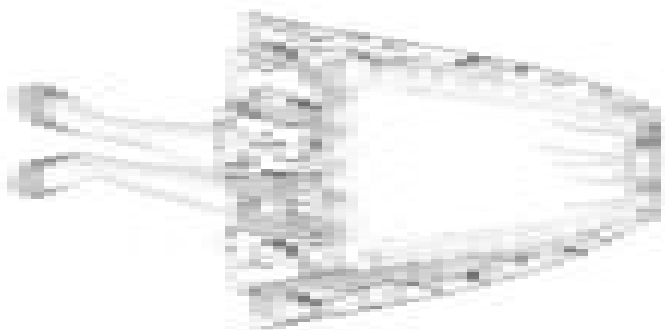

● دامن دیزیدل  
Dimble skirt

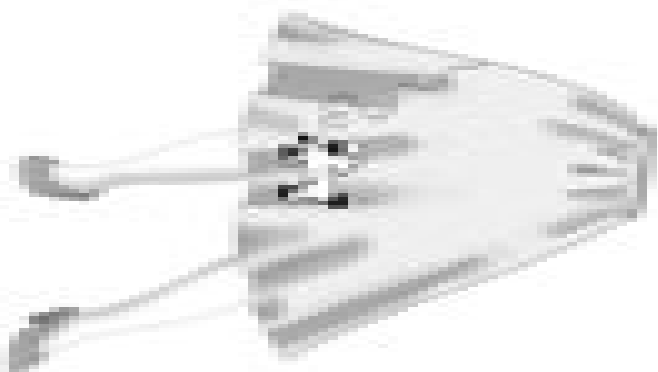

● دامن سگ پشمالو  
Poodle skirt

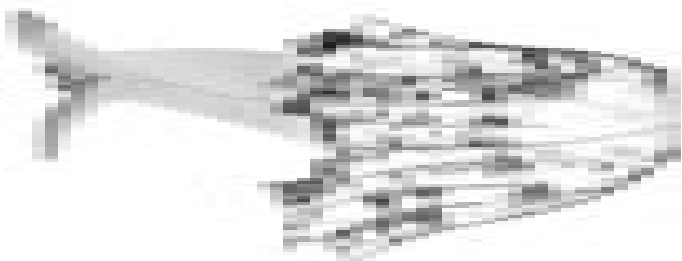

● دامن چهار گوش  
Hand kerchief

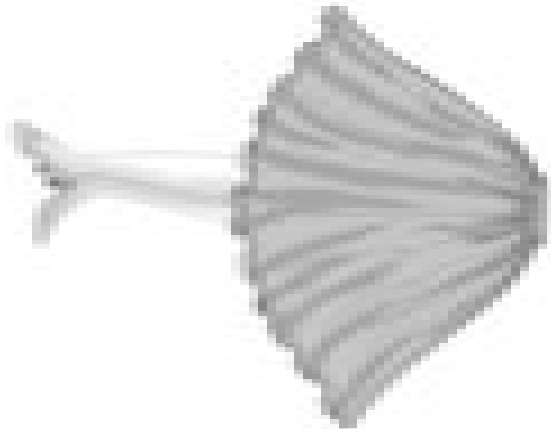

● دامن چند لایه  
Layered skirt

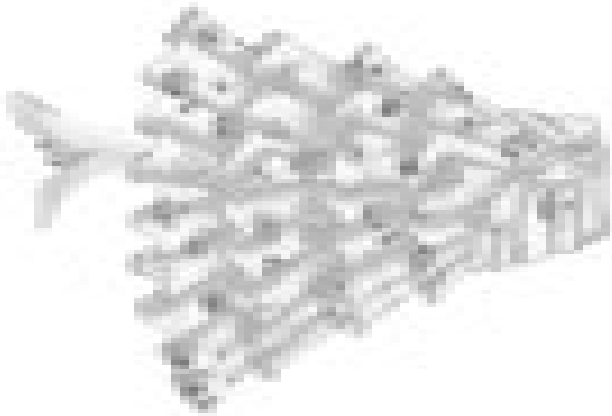

● دامن اسپانیایی  
Flamenco skirt, spanish skirt

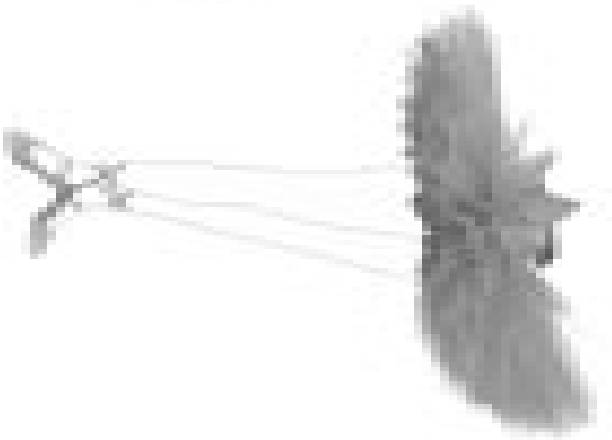

● دامن توتو ، بالرین  
Tutu skirt, Ballerina skirt

● انواع دامن پیلی دو طرفه

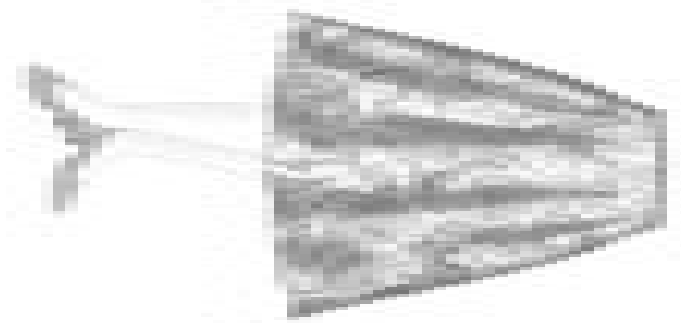

● دامن پیلی دو طرفه اتو نشده (نه خوابیده)

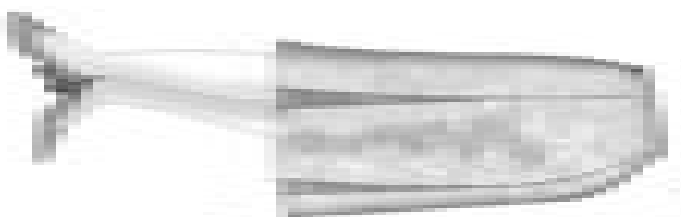

● دامن پیلی دو طرفه ،پیلی دو قلو  
Inverted pleat

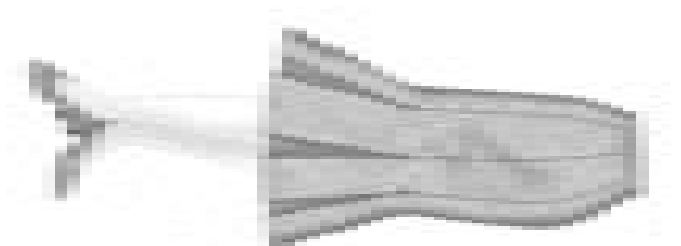

## ● انواع دامن پیلی دو طرفه در پشت

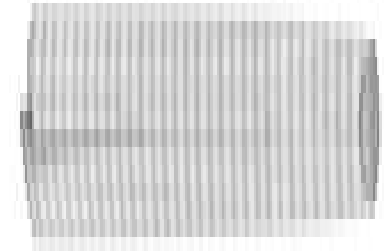

● چاک پیلی پشت دامن  
Knife kick pleat

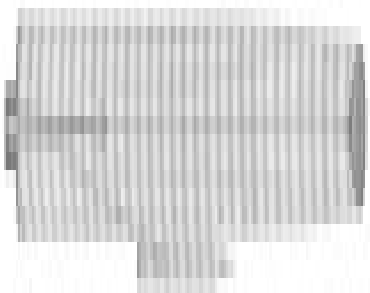

● پیلی دو طرفه پشت دامن  
(زیر پیلی جدا)  
Inverted box kick pleat  
W/Backing

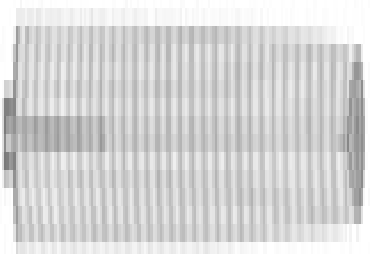

● پیلی دو طرفه دول پشت دامن  
Duble inverted box pleat

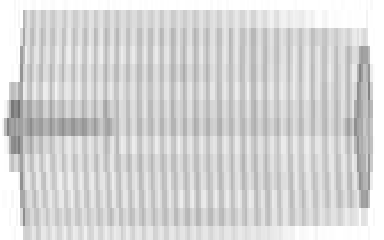

● پیلی دو طرفه پشت دامن  
(زیر پیلی سرخود)  
Inverted box pleat  
W/Dut Backing

● انواع دامن پیلی: یک طرفه

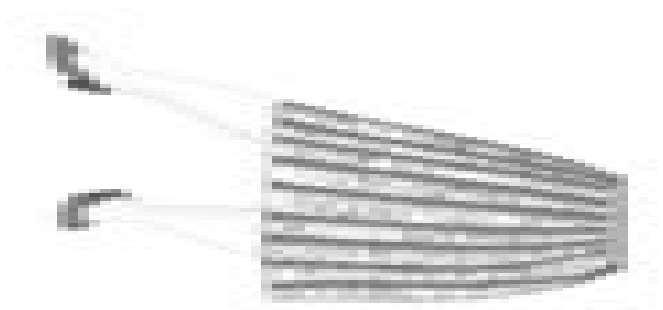

● دامن پیلی یک طرفه  
Knife pleat

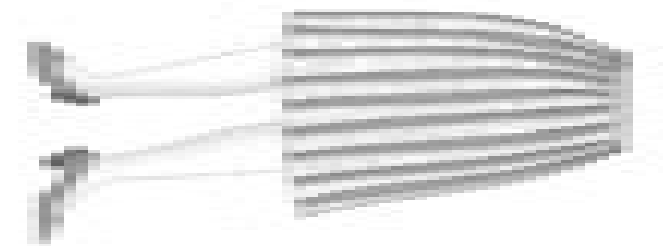

● دامن پیلی دار دوخته شده  
Top-stitched pleat

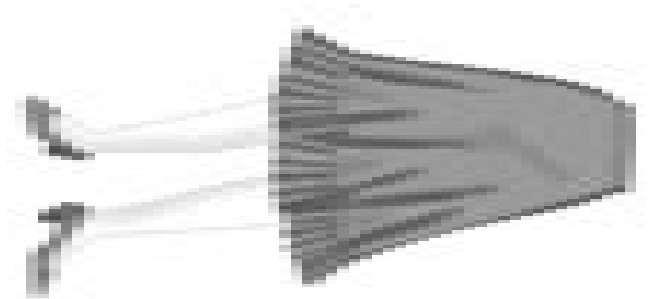

● دامن با لبه پیلی دار  
Flounced skirt



● انواع دامن پلیسه

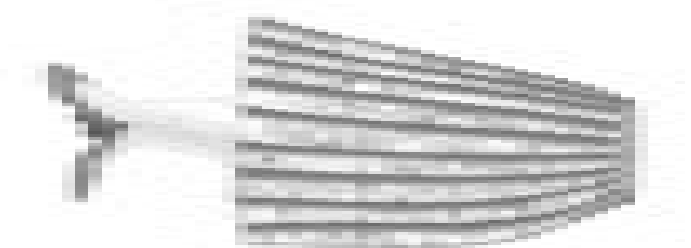

● دامن پلیلی آکارڈیونی  
Accordion pleat

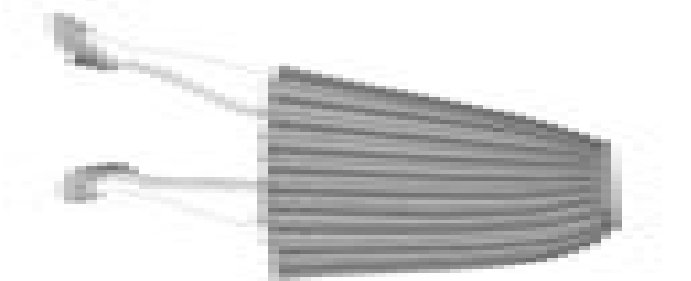

● دامن پلیسه خورشیدی  
Sunray, pleated

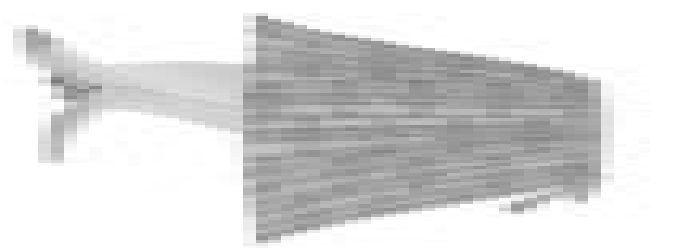

● دامن پلیسه  
Pleated skirt

● انواع دامن پفی

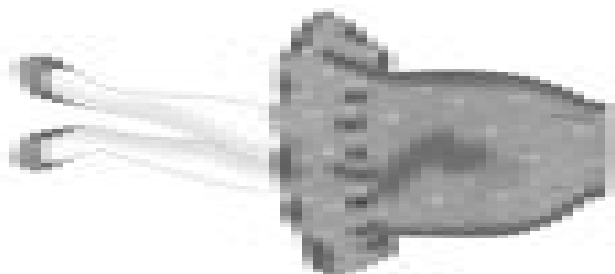

● دامن پفی یا حبابی  
Bubble skirt

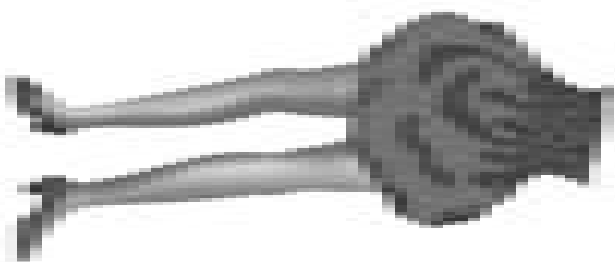

● دامن پفی یا حبابی  
Bubble skirt

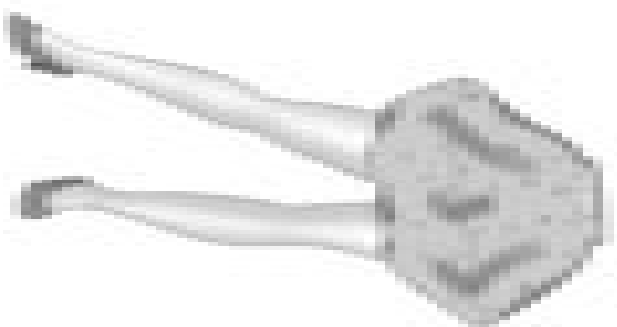

● دامن فانوسی  
Lantern skirt

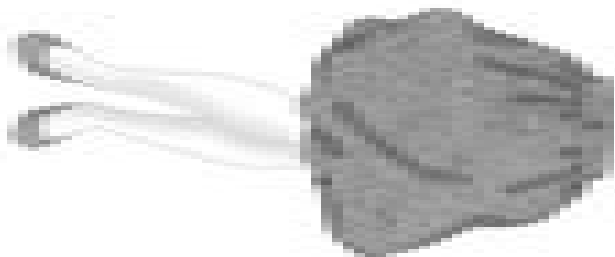

● دامن بالوني، پُفي، حبابي  
Balloon skirt, puff ball, Bubble

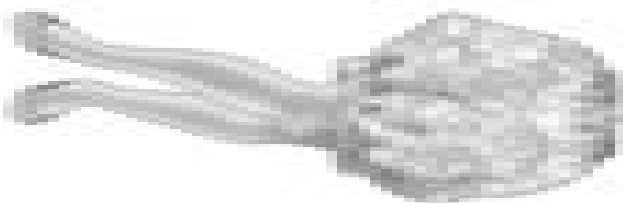

● دامن بالوني، دامن بالا و پاتين پف دار  
Balloon skirt, Round skirt

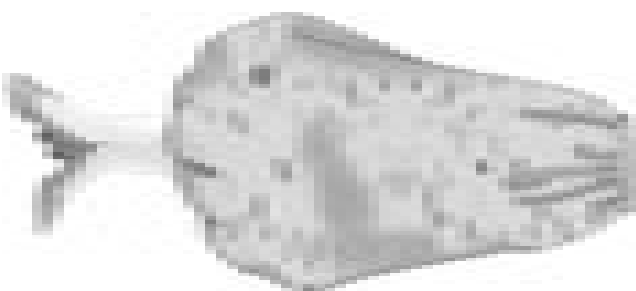

● دامن ليه گهنداز پُفي  
Harem skirt

● انواع دامن لبه والان دار

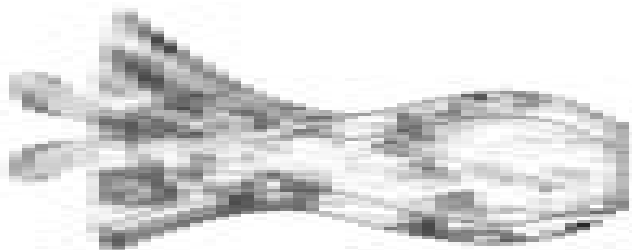

● دامن ماهی ، دامن پری دریایی  
Mermaid - Fishtail skirt

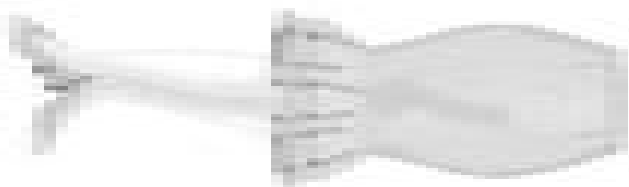

● دامن ماهی ، دامن پری دریایی  
Mermaid - Fishtail skirt

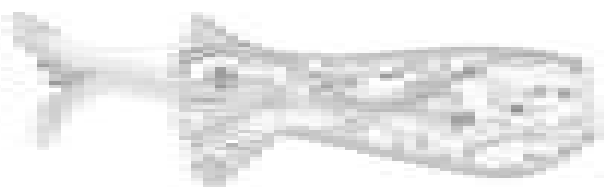

● دامن ماهی ، دامن پری دریایی  
Mermaid - Fishtail skirt

● انواع دامن نامتعارف

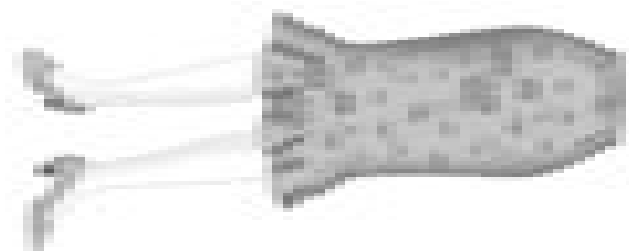

● دامن تراپمپت، شپووری  
Trumpet skirt

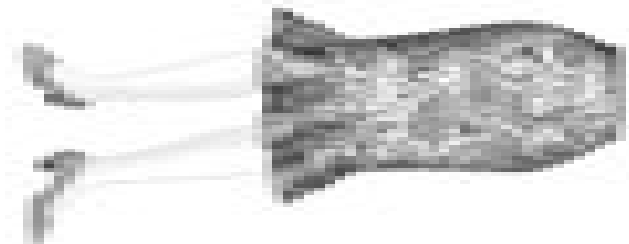

● دامن لبه چین دار  
Flounce skirt

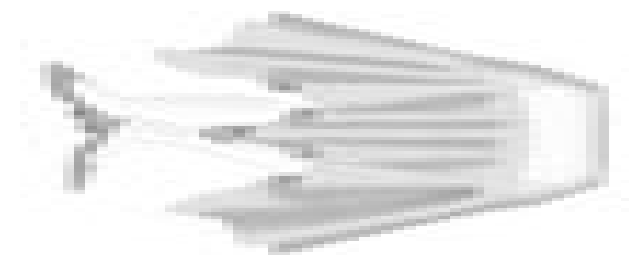

● دامن با برش



● دامن غير متقارن  
Asymmetrical. Waparound skin, warp

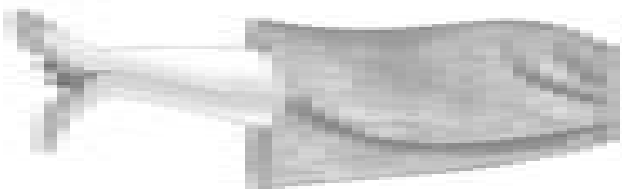

● دامن گل لاله ای  
Tulip skirt

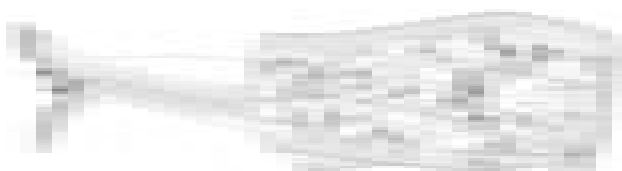

● دامن لنگی ، سارونگ  
Sarong skirt

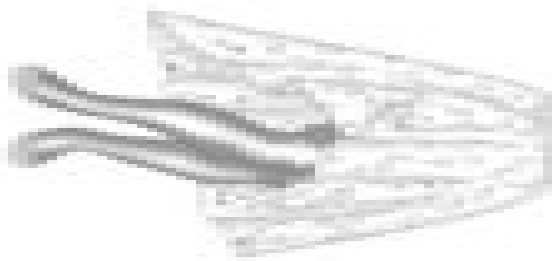
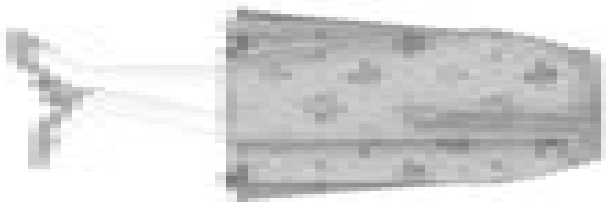
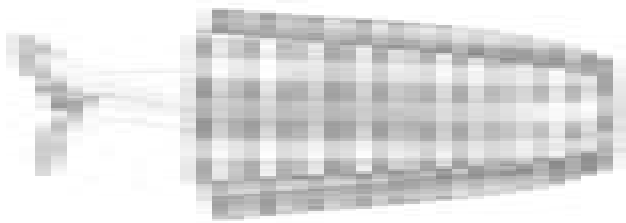

● انواع دامن نیلوفوری

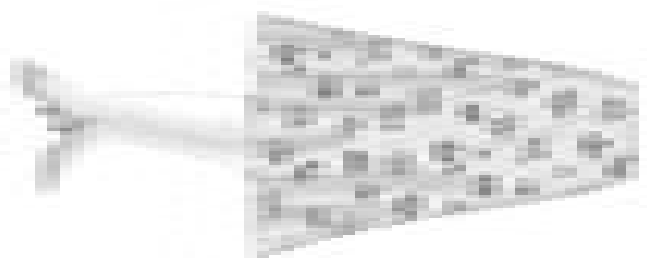

● دامن با برش غیرممتوازن در جلو و پشت دامن  
Assymetrial

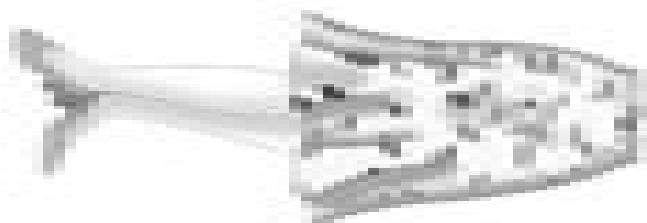

● دامن ناقوسی ، زنگ  
Bell skirt

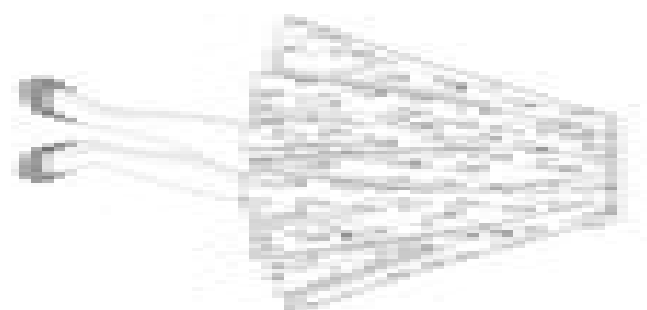





● دامن شلوغ دامن جمع شو  
Bustle skirt

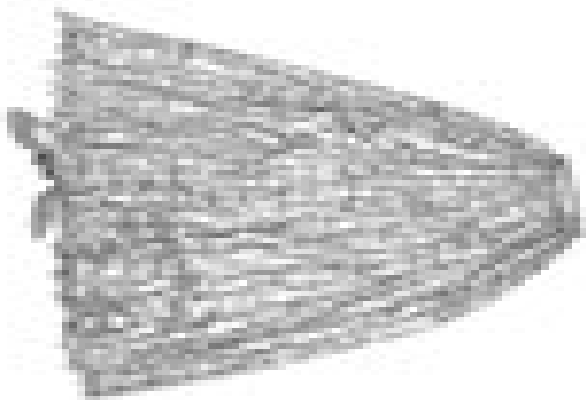

● دامن دسته جاروب  
Broom skirt

● انواع دامن والان دار

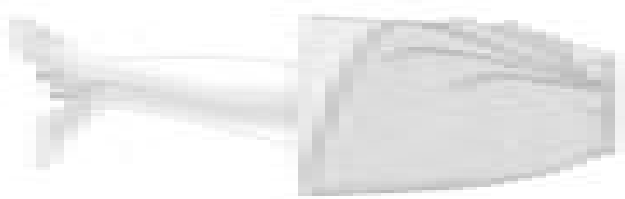
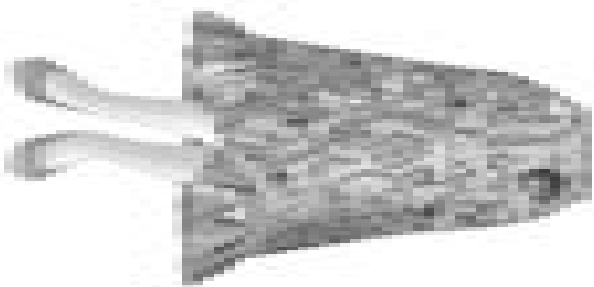
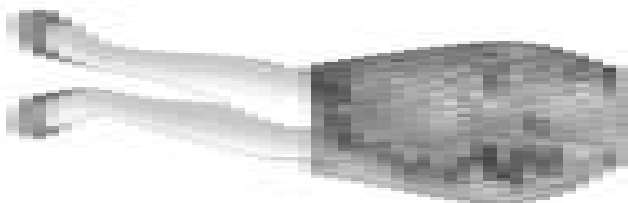

● دامن والان عمودی  
Ball skirt

● انواع دامن خمره‌ای V

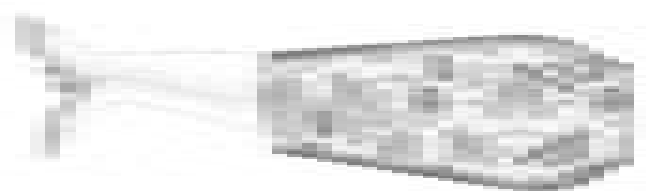
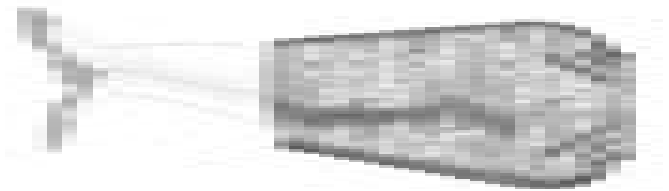

● دامن خمره‌ای

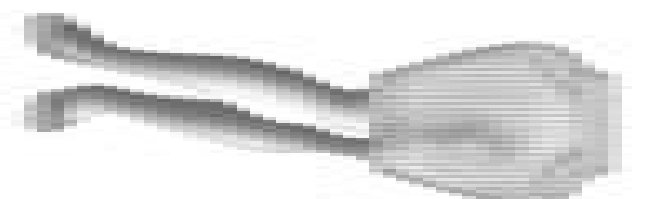

● انواع دامن برش دار

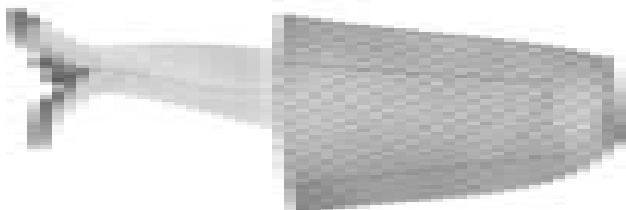
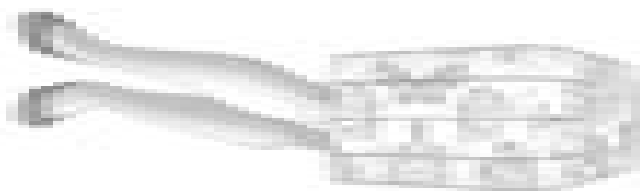
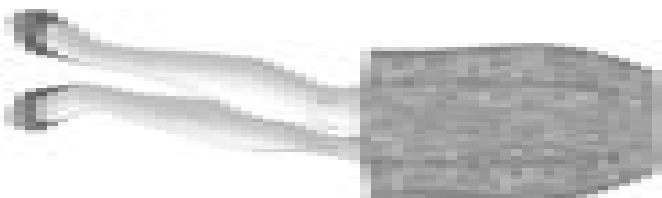

● دامن برش دار

● دامن با برش افقی ، یوک دامن  
Yoke skirt

● دامن برش دار نامتقارن

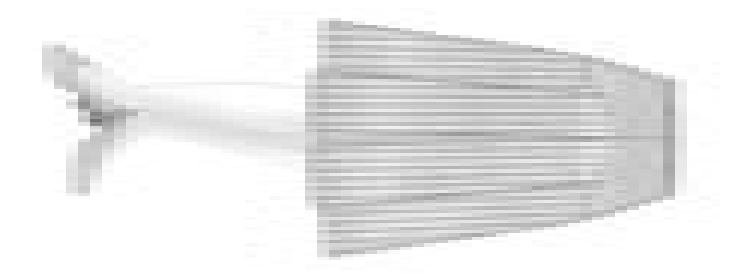
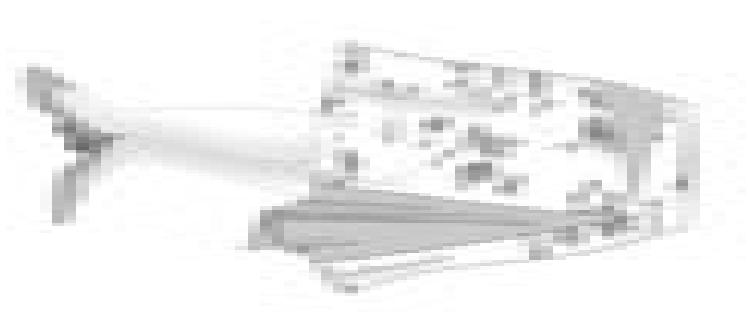

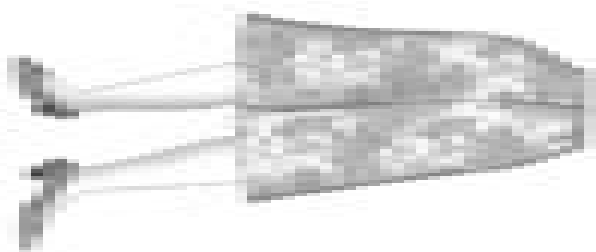

● دامن شلواری  
Culottes skirt

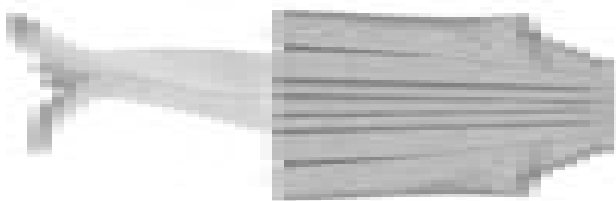

● دامن رفته‌ای یا کمشلی  
Cowl skirt

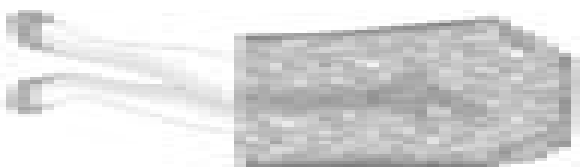

● دامن جیب دار

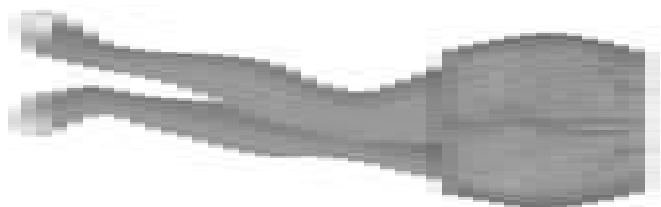

● دامن چین

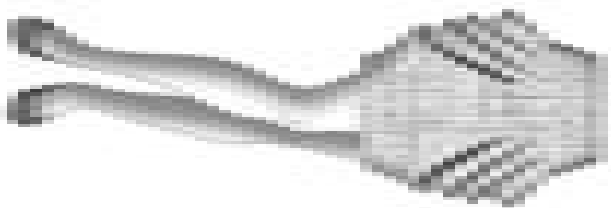

● دامن دراپه  
Draped skirt

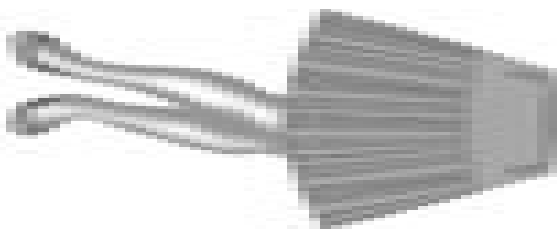
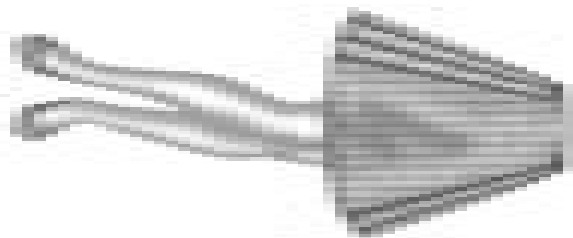
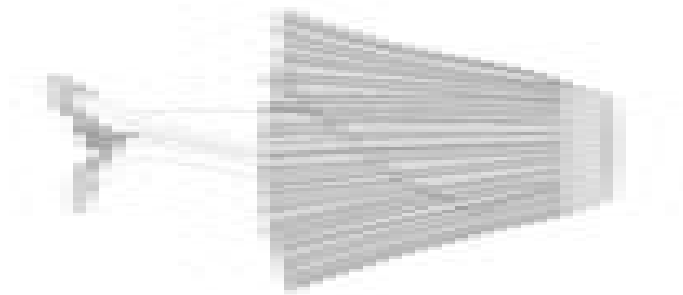

• دامن اسکاتلندی با مردانه  
Kiln - flitbeg



● انواع دامن خردچنگی



● انواع کمر دامن

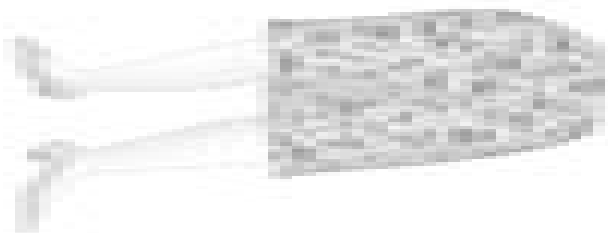

● دامن طبیعی کمر روی شکم  
Natural waist , faced

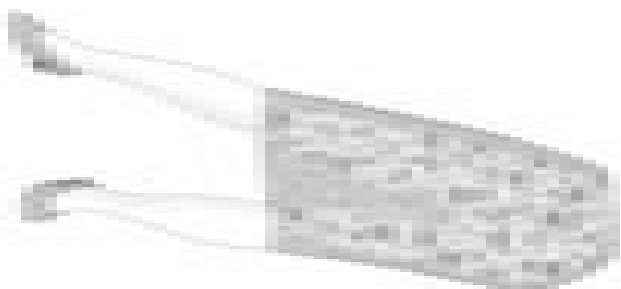

● دامن کمر برش دار یوک  
Yoke

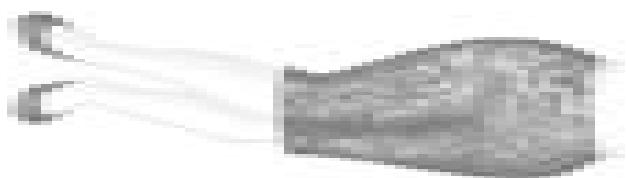

● دامن پایین تر از خط کمر ، کمر آویزان  
Low waist

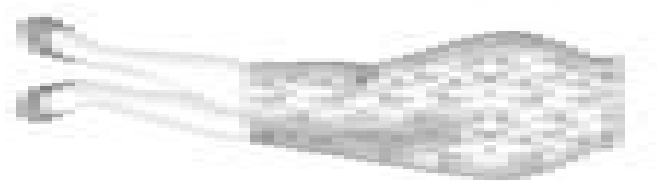

● دامن بالاتر از کمر  
Hight waist

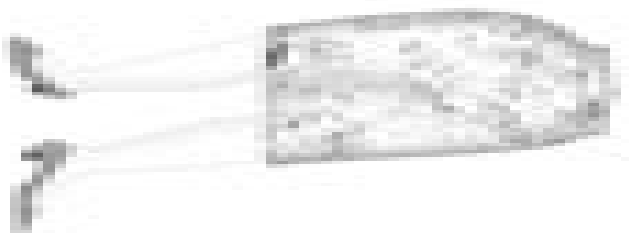

● دامن بالاتر از کمر با نوک تیز  
Pointed , shaped

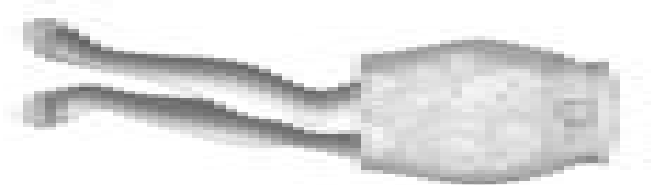

● دامن کمر بلند

● انواع کمر دامن

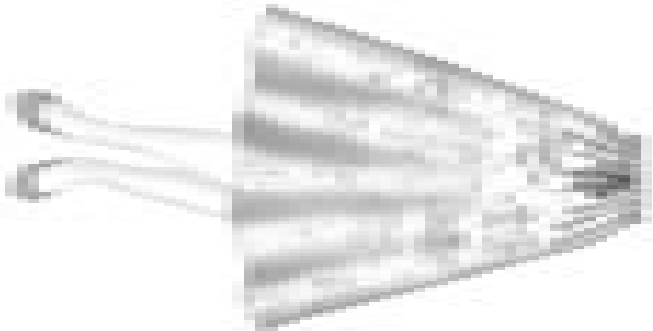

● دامن کمر لیفه دار  
Drawstring

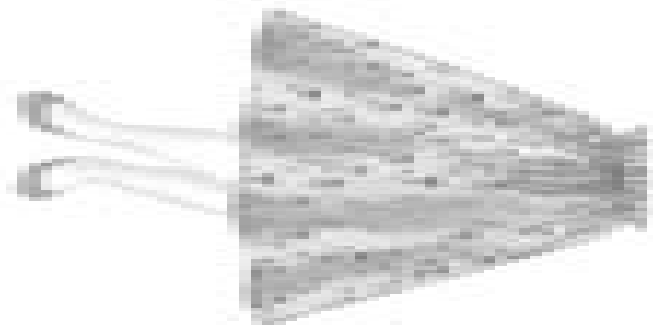

● دامن کمر لیفه دار  
Paper bag style

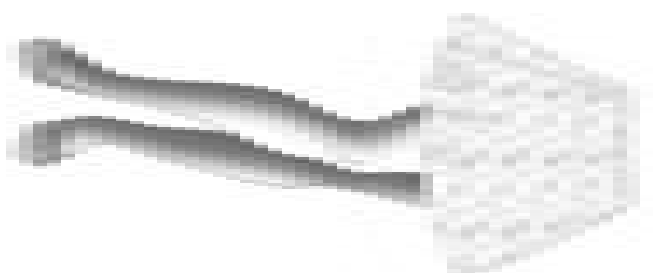

● دامن کمر برش دار نامنتظران

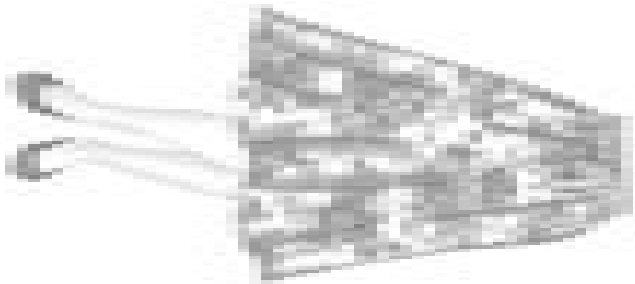

• دامن کمرکشی ، چین با کش ماسوره‌ای  
Shirring

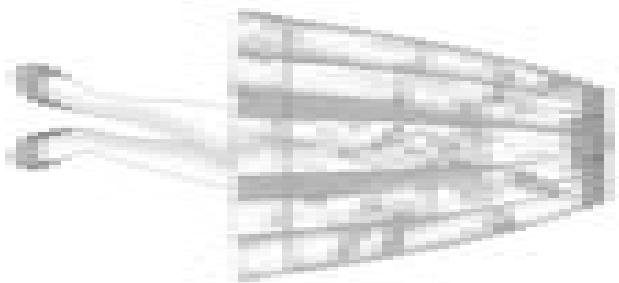

• دامن کمر باکشی توار

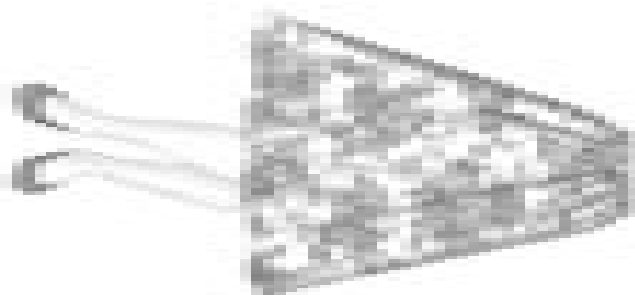

• دامن کمرکشی دار

● پلیسه مثلث زاویه‌دار

**Triangular Pleating**

این پلیسه از چندین تکه کشیده شده مثلث و برش بیرونی آن شبیه پلیسه لوزی است.

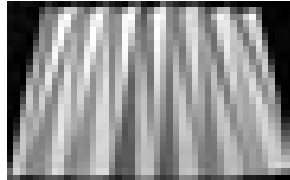

● پلیسه لوزی (الماسی)

**Diamond Pleating**

این پلیسه، ترکیبی از پلیسه دوزنقه و تاکردن قسمت‌های دیگر با فواصل معین است.

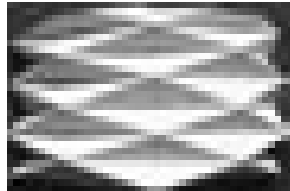

● پلیسه منحنی

**Curved Pleating**

این پلیسه را می‌توان از تاکردن قسمت‌های به‌وجود آمده در الگو استفاده کرد.



● پلیسه طرح شبیه پر مرغ

**Herringbone Pleating**

این پلیسه تقریباً شبیه پلیسه منحنی است که به‌وسیله خطوط مستقیم به‌وجود آمده است.

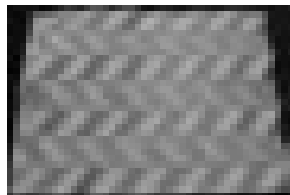

• پلیسه اشعه خورشیدی

Radial Pleating

این پلیسه شبیه به شعاع خورشید است از مرکز باریک و به لبه که می‌رسد پهن تر می‌شود.

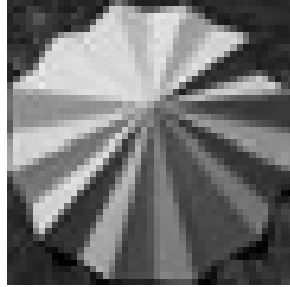

• پلیسه موازی (راسته)

Paraller Pleating

پلیسه موازی و خورشیدی بیشتر مواقع برای ساختن مشترک هستند.

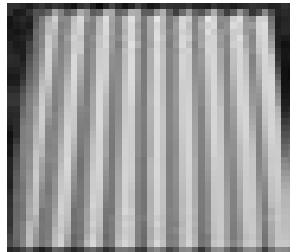

• پلیسه دوزنقه‌ای

Trapezoied Pleating

پلیسه دوزنقه‌ای را می‌توان برای ساختن طرح‌های به شکل تونلی یا لوله‌ای استفاده کرد.

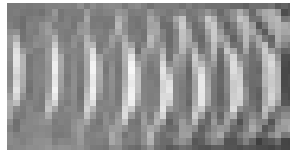

• پلیسه لوزی

Trapezoid Pleating - 4 sided tube



## دامن های کلوش

• دامن تمام کلوش - دایره کامل (۳۶۰°)

$\frac{1}{6}$  دور کمر منهای ۰/۵ سانتی متر

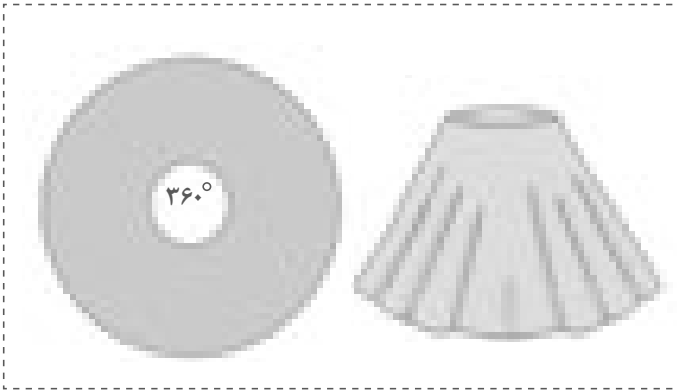

• دامن نیم کلوش -  $\frac{3}{4}$  دایره - ۲۷۰°

$\frac{1}{3}$  دور کمر منهای ۱ سانتی متر

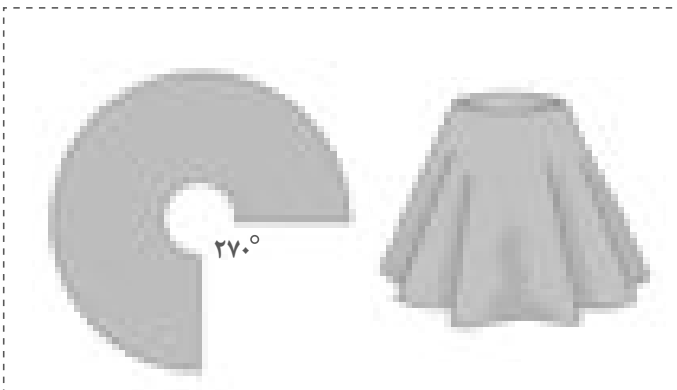



• دامن نیم دایره = نیم دایره -  $180^\circ$

$\frac{1}{3}$  دور کمر منهای  $\frac{1}{5}$  سانتی متر

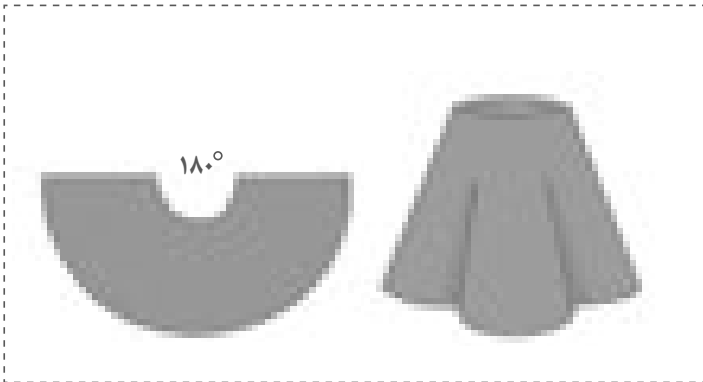

• دامن یک کلوش -  $\frac{1}{4}$  دایره  $90^\circ$

$\frac{1}{3}$  دور کمر تقسیم بر  $\frac{1}{5}$  منهای ۲ سانتی متر

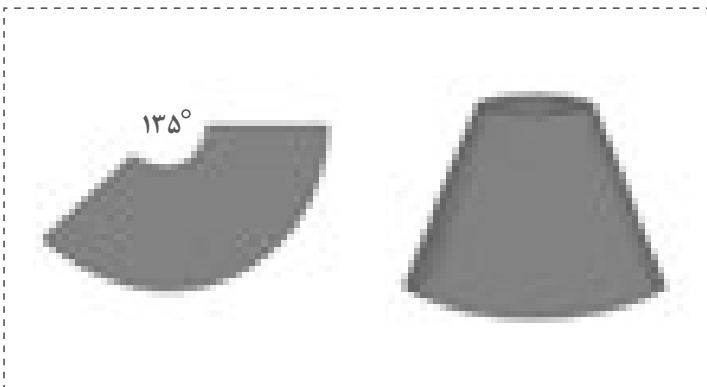

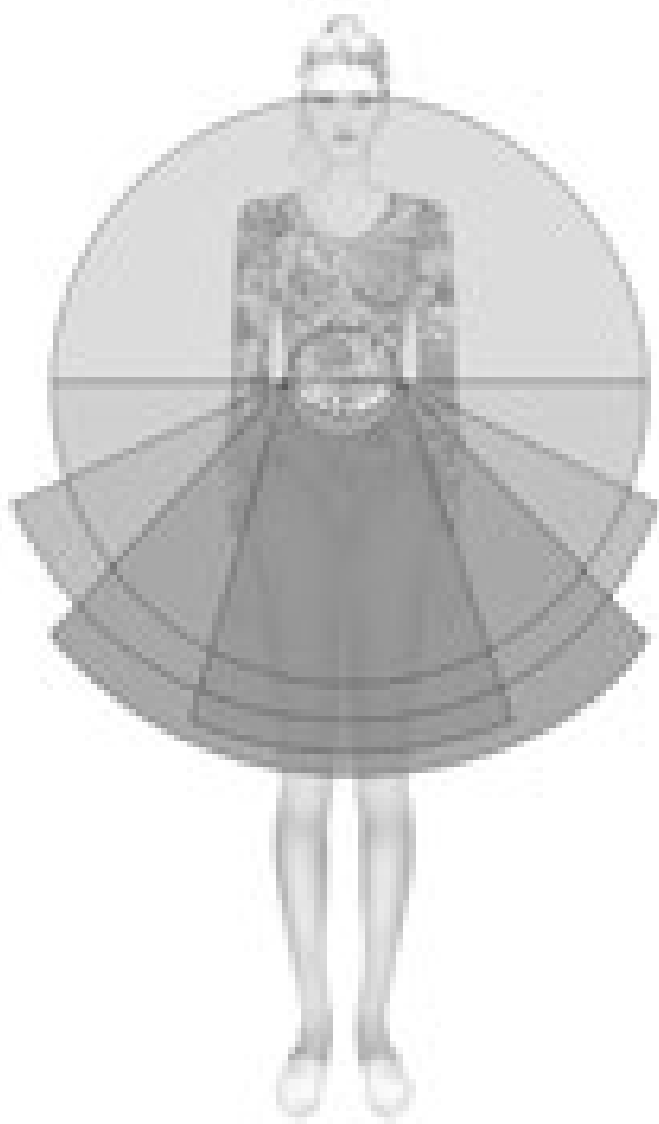

## واژه‌نامه

## C

قبا - خرقه	caftans
کرباسی - پارچه کتان	canvas
کلاه‌ها	caps
کتان نرم	chambray
ویژگی - ویژه	characteristics
تمرین	classic
پرت‌زدن - چیدن - بریدن	clip
تنک، بسته، متصل	close
پوشاندن	clothe
ترکیب آمیزش	combinations
	companion
تصور کلی	concept
پیرکردن	conform
ساخت، ترکیب	construction
نما، شکل	contour
پارچه نخی راه‌راه	corduray
رشته	course
کار یا شغل طراحی مدل‌های جدید در لباس‌های زنانه در مدل‌های خاص	couture
جامه با شلق دار (کلاه‌دار)	cowl
ایجاد کردن - تولید کردن	creating
چین‌دار - پرچین	crisp
مقاطع	cross-over
عرض از پهنا	cross - wise
فاق	crotch
دست - سرآستین	cuff
به‌طور متداول - معمولاً	currently
آستری	customers

## D

مرغک	dartless
------	----------

## A

درست کردن، اصلاح کردن	adjust
قابل تنظیم	adjustable
تنظیم - تطبیق - میزان	adjustment
تجزیه کردن	analyze
محکم شدن - ثابت شدن	anchor
رأس سینه	apen
اختصاص دادن	appropriato
جای آستین، حلقه آستین	armhole
زیر بغل	armpit
دور بازو	armplate
بی تناسب	asymmetrical
درفش، سوراخ کردن	awl

## B

خفاشی	batwing
راه اریب پارچه - اریب نسبت به بافت پارچه	bias
کارور	blade
طرح کردن	block
کمرتنگ کن، پاترون	bodice
مرد و زن	bottom
خط شکست یقه	break-linr
نیم‌شلواری - شلوار سطری	breeches
زری - زریفت	brocade
پهن - عریض - لباس دامن‌دار گشاد	broad
کوک موقت زدن - کوک زدن	baste
کوک موقت - کوک	bosting
اندازه - حجم	bulk

**F**

متداول - مرسوم	fashion oble
جاذب - دلربا	fascinating
شکل - طرح	figure
پود	filling
محکم - استوار	firm
به طور محکم	firmly
اندازه تناسب	fitnadj
پرو کردن	To fit
دامن کلوش	flave
پهن	flat
برگرداندن	flap
والان	founce
جریان	flow
تاکردن - تازدن	fold
شالوده - اساس	foundation
ساییدن - رفتن	fray
سجاف	facing
پارچه با بافت فشرده	firmly worn
تا - دولای پارچه	fold

**G**

اندازه گرفتن	gauged
کتان یا چیت راه راه یا شطرنجی	gingham
کمر بند	girdle
انعطاف پذیری	give
راه پارچه	grain
خرد	grain
خط راه پارچه	grainline

**H**

گره دار	halter
---------	--------

پارچه های لی - لی آبی رنگ

جزء به جزء	denim
توسعه دادن - ??? کردن	detailed
مورب - اریب	developed
سه بعدی	diagonal
طرح کردن	dimensional
مجزا - مشخص	discussed
از شکل انداختن - بدجلوه کردن	distincitive
اختلاف - تنوع	distort
جدا کردن	distribute
با پارچه آراستن یا پوشاندن	diversity
مانکن	draft
دو برابر سازی	Todrape
بادام ماندن	dress-from
اریب	dupicutes
کوک جسته - مورب	durable
مطلوب - دلخواه	diagonally
تقسیم کردن	diafouall basting
پارچه کشیاف دو رو	dislred
	distribute
	double knits

**E**

بی کران - بی انتها	end Lcss
بزرگ کردن - توسعه دادن	enlarge
منظره کلی	ensemble
به طور یکنواخت	evenly
امتداد دادن	extend
اصلاح	edjstment
چروک - تا	evease
زیادی اضافی	excess
نشان دادن	expose

K	
زانو	knee
بافتندگی - بافت	knit
لباس کشیافت	knit - wear
سوزن دوزی کردن	knot

L	
تور	lace
لباس مانکنی	leo-tard
از درازا - از طول	length- wise
تراز کردن	level
لباس زیر	Lingerie - liner
تعیین محل کردن	locute
گشاد - بادی	loose
روی هم آوردن درزها	lap
برگرداندن یقه	laple
درجهت طول - از درازا	lengthwise
پارچه نازک و نرم	limp fabric
پارچه کتان	linen
آستر	lining

M	
اندازه گیری - اندازه گرفتن	measure
دست سازی کردن	manipulation
الگو - ترکیب	
مقال یا پارچه ای که برای کار روی مانکن استفاده می شود	muslin

N	
چرت	notch
نوآموزان - مبتدیان	novice

موزون	harmonius
ارتفاع	height
لبه - حاشیه	hem
پارچه های پیچازی	home span plaid
خانگی دست بافت	
روسری - کلاه	hood
ران و کفل	ham
پارچه ابریشمی ضخیم	heovy silk
خط باسن	hem line
هم سطح	horizontally

I	
شکل یا مثال توضیح دادن	illustrated
نشان دادن - اشاره کردن به	indicate
منحصربه فرد	individual
پیشه و هنر	industry
مؤثرترین	most influential
درهم پیچیده - متقاطع	inter lacing
فاصله - فرجه	inter vals
یادداشت کردن	iten
کشیدن	inoolving
افزودن - الحاق کردن	insert
لایی مویی	interfocing
آستری داخلی	interlining
میز اتو	ironing board

J	
پارچه های کشیافتی	jersey - fabric
کوچک - کوچک تر	junion
اتصال	junction

مستطیل شکل  
محکم کردن تقویت کردن

rectangular  
reinforce

خراب - پرز - کرک

nep

S

نمونه  
خالی کردن - در آوردن  
باسن  
پارچه نخی - کتان  
دوختن  
ترکی پارچه  
برن  
ملافه - ورقه  
بدن نما - نرم لطیف - حریری  
طرح  
کج - اریب  
نرم - صاف - براق  
باریک  
شیب  
نرم - یکنواخت  
دم قیچی - برش  
شق و رق - خشک - آهار زده  
آهار زدن  
بخیه - شلال  
نخ کردن  
پرشدن - پرکردن  
ترکیبی - مصنوعی  
بالشتک لوله‌ای شکل مخصوص  
اطوی درزهای آستین  
محکم کردن  
تیز کردن  
آب رفتن پارچه  
چاک

Sample  
scoop  
seat  
seer sucker  
sew  
selvage  
shark  
sheet  
sheer  
silhouette  
slant  
sleek  
slim  
slope  
smooth  
ship  
stiff  
stiffening  
stitch  
string  
spuff  
synthetics  
semm roll  
securing  
sharpen  
shrink  
slask

O

ابتدایی - اولیه  
لباس - شلوار کار  
روی هم آمدن در لباس جلو باز  
آزادی

origingal  
over-all  
overlap  
optional

P

پنبه  
انجام کار  
عمودی - ستونی  
کور قرار دادن  
بافت ساقه  
چین - پیلی  
عمودی  
هم اندازه  
کشیدن - کشیده شدن  
دانه رو - در بافت  
الگو  
کوک - پرز  
بیشتر از - به اضافه  
مقدمات  
آبرفتگی پارچه  
اطو کردن

padding  
performance  
perpendicular  
pivot  
plain - weare  
pleat  
plumv  
pre-measured  
pull  
purl  
pattern  
pile  
plus  
preliminaries  
preshrink  
press

R

مرتب کردن  
نقطه حساس  
کشابف  
دارای خطوط برجسته کردن  
خط برگرد بقیه

range  
raw  
rib  
ridje  
roll-Line

یکنوع پارچه پشمی یا پشم و نخ  
که برای لباس مردانه به کار می‌رود  
(توتید)

tweed

بالشتک مخصوص اطوی آستین

sleeve board

تاج آستین - کاپ آستین

seleere heading

نوار اریب

twill top

مربع

square

دوخت و دوز

sewing

## U

آستری زیری

under lining

بالای ثبت

upper back

## V

اختلاف

variation

## W

تار

waip

بافندگی کردن

weave

پود

weft

پهنای - عرض

width

کشیده شده

worn

مغزی

welt

رولت

wheel

پارچه پشمی مخلوط

wool blend

پارچه مخلوط پشم و نخ

worsted wool

## Y

نخ تابیده

yorn

## T

متر

tape measure

پاره کردن - جدا کردن

tear

بافت - تار و پود

trxture

نخ کردن

threads

تنگ

tight

گره زدن - بستن

tie

محکم - سفت

tightlg

مانکن

torso

منتقل کردن به وسیله کاغذ شفاف

trace

گرایش دادن - چیدن

rtim

تور

tulle

پارچه جناقی

twill

تابیدن

twist

نوک تیز

taper

خیاطی مردانه

tailoring

وسیله مخصوص اطوی

tailar, sboard

انحنای یقه

tailors ham

بالشتک مخصوص اطوی

برش‌های منحنی

tailor tacks

کوک شل

thicknesses

ضخامت و کلفتی

thread tracing

نخ کوک

tricing paper

کاغذ پوستی

## فصل سوم

• فهرست مشخصات فنی تجهیزات •





































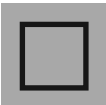













## علائم بین‌المللی شست‌وشو و نگه‌داری لباس

نقش تشت با شماره‌های داخل آن: مفهومی است که لباس را می‌توان با دست یا به وسیله ماشین لباسشویی شست، شماره داخل تشت نمایشگر درجه حرارت آن برحسب سانتی‌گراد «C» است.



شست‌وشو با ماشین لباسشویی سرد		شست‌وشو با ماشین لباسشویی نرمال	
شست‌وشو با ماشین لباسشویی گرم		شست‌وشو با ماشین لباسشویی دائمی یا ثابت	
شست‌وشو با ماشین لباسشویی داغ		شست‌وشو با ماشین لباسشویی ملایم یا حساس	
شست‌وشو با ماشین لباسشویی داغ			
شست‌وشو با ماشین لباسشویی جوش		شست‌وشو با ماشین لباسشویی سرد « $20^{\circ}\text{C}$ »	
شست‌وشو با دست		شست‌وشو با ماشین لباسشویی گرم « $40^{\circ}\text{C}$ »	
شست‌وشو با دست سرد « $30^{\circ}\text{C}$ »		شست‌وشو با ماشین لباسشویی داغ « $50^{\circ}\text{C}$ »	
شست‌وشو با دست گرم « $40^{\circ}\text{C}$ »		شست‌وشو با ماشین لباسشویی داغ « $60^{\circ}\text{C}$ »	
شست‌وشو با دست داغ « $50^{\circ}\text{C}$ »		شست‌وشو با ماشین لباسشویی داغ « $70^{\circ}\text{C}$ »	
شست‌وشو ممنوع «عملیات ممنوع»		شست‌وشو با ماشین لباسشویی جوش « $95^{\circ}\text{C}$ »	

	خشمک کردن عادی
	خشمک کردن عادی با کمی پخار
	خشمک کردن با پخار متوسط
	خشمک کردن عادی با پخار زیاد
	خشمک کردن عادی بدون پخار
	خشمک کردن ناگهانی و ثابت
	خشمک کردن ملایم
	خشمک کردن ممنوع
	خشمک کردن با ماشین لبلشویی
	استفاده از کلر ممنوع
	عدم استفاده از کلر
	سفید کردن
	استفاده از مواد سفید کننده (مختص کلر)
	خسخت و شو و درجه حرارت
	خسخت و شو با ماشین لبلشویی و ناگهانی
	خسخت و شو با ماشین لبلشویی و ناگهانی
	خسخت و شو با ماشین لبلشویی ملایم یا حساس
	
	
	خسخت و شو با ماشین لبلشویی
	خسخت و شو با دست
	خسخت و شو ممنوع

	خمشک کردن لباس		حلال های خمشک شویی
	خمشک کردن در سایه		خمشک شویی با حرارت کم
	خمشک کردن در سطحی مسطح		خمشک شویی با کمی رطوبت
	خمشک کردن بدون چالاندن		خمشک شویی با چرخش آرام
	خمشک کردن روی طایلی		بزرگوارانهترین متوسط
			هر نوع ماده خمشک شویی
			خمشک شویی با بخار
	خمشک کردن ممنوع		خمشک شویی ممنوع
	فستردن لباس ممنوع		خمشک شویی بدون بخار
	خمشک کردن در سطحی مسطح		خمشک شویی با کمی رطوبت
	خمشک کردن بدون چالاندن		خمشک شویی با چرخش آرام
	خمشک کردن روی طایلی		بزرگوارانهترین متوسط
			هر نوع ماده خمشک شویی
			خمشک شویی با بخار
	درجه حرارت با امکان اتوکاری		

## علائم بین‌المللی شست‌وشو – نگهداری لباس



نقش مربع، مفهومی آن است که لباس را چگونه می‌توان خشک کرد.





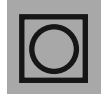



نقش دایره در یک مربع، مفهومی آن است که با دکمه خشک‌کن و چرخاندن لباس در ماشین لباسشویی، آن را خشک کرد.







خشک کردن روی طناب لباس		خشک کردن با چرخاندن لباس در ماشین لباسشویی «عادی»	
خشک کردن بدون چلانند لباس		خشک کردن با چرخاندن لباس در ماشین لباسشویی «عادی با کمی بخار»	
برای خشک کردن لباس پهن شود روی سطحی مسطح		خشک کردن با چرخاندن لباس در ماشین لباسشویی «عادی با بخار متوسط»	
خشک کردن لباس در سایه		خشک کردن با چرخاندن لباس در ماشین لباسشویی «عادی با بخار زیاد»	
چلانند و فشردن لباس ممنوع		خشک کردن با چرخاندن لباس در ماشین لباسشویی «عادی بدون بخار»	
خشک کردن ممنوع، عملیات ممنوع		خشک کردن با چرخاندن لباس در ماشین لباسشویی «دائمی و ثابت»	
		خشک کردن با چرخاندن لباس در ماشین لباسشویی «ملازم»	
		خشک کردن با چرخاندن لباس در ماشین لباسشویی ممنوع «عملیات ممنوع»	

علائم بین‌المللی شست‌وشو - نگهداری لباس 



اتو، چه نوع درجه حرارت، بخار یا خشک	
درجه حرارت ملایم، درجه $120^{\circ}\text{C}$	
درجه حرارت متوسط، درجه $160^{\circ}\text{C}$	
درجه حرارت زیاد، درجه $210^{\circ}\text{C}$	
اتوکاری بدون بخار	
اتوکاری ممنوع عملیات ممنوع	



تصویر	نام	محیط	مثال محیط	مساحت	مثال مساحت
	مربع	یک ضلع $\times 4$	$8 \times 4 = 32$	یک ضلع $\times$ خودش	$8 \times 8 = 64$
	مستطیل	(طول + عرض) $\times 2$	$(8 + 4) \times 2 = 24$	طول و عرض	$8 \times 4 = 32$
	مثلث متساوی الاضلاع	یک ضلع $\times 3$	$5 \times 3 = 15$	(قاعدہ $\times$ ارتفاع) $\div 2$	$(4 \times 5) \div 2 = 10$
	مثلث متساوی الساقین	مجموع ۳ ضلع	$4 + 4 + 4 = 12$	(قاعدہ $\times$ ارتفاع) $\div 2$	$(4 \times 4) \div 2 = 8$
	مثلث قائم الزاویه	مجموع ۳ ضلع	$3 + 4 + 5 = 12$	(قاعدہ $\times$ ارتفاع) $\div 2$	$(3 \times 4) \div 2 = 6$

$(2+4) \times 1/5 = 9$	(قاعده بزرگ + قاعده کوچک) $\times$ نصف ارتفاع	$2+4+3+3=12$	مجموع 4 ضلع	دورزنه	
$\frac{5 \times 3}{2} = 9$	(قطر بزرگ $\times$ قطر کوچک) $\div 2$	$3 \times 4 = 12$	یک ضلع 4	لوزی	
$4 \times 2 = 8$	قاعده $\times$ ارتفاع	$4 \times 2 = 8$	مجموع 2 ضلع متوالی $2 \times$	متوازی الاضلاع	
$12/5 \times 12/5 \times 3/14 = 491$	عدد بی $(3/14) \times$ شعاع $\times$ شعاع $\times$	$25 \times 3/14 = 7/8/5$	عدد بی $(3/14) \times$ قطر	دايره	
$2 \times 2^2 \times 3/14 = 1256$	$2 \times 3/14 \times$ قطر $\times$ قطر	$2 \times 3 \times 3/14 \times \frac{4}{3}$	حجم: چهار سوم $\times 3/14$ شعاع به توان 3	کره	
$(4 \times 2) \times 3/14 = 25/12$	نصف قطر بزرگ $\times$ نصف قطر کوچک $\times (3/14)$	—	—	بیضی	

### اعداد طبیعی

• اعدادی که از یک شروع شده و تا بی‌نهایت رفته و نماد این مدل از اعداد را با  $N$  که مخفف Natural می‌باشد و کلمه‌ای انگلیسی است.

$$N = \{1, 2, 3, 4, 5, \dots\}$$

### اعداد صحیح

• اعدادی که از منفی بی‌نهایت تا مثبت بی‌نهایت ادامه دارد و با حرف  $Z$  مخفف Zahlen بوده و کلمه آلمانی است.

$$Z = \{\dots, -3, -2, -1, 0, 1, 2, 3, \dots\}$$

### اعداد اعشاری

• اعدادی که دارای اعشاری ممیز بوده.

$$\{5/57514, 129/25, 14/3, \dots\}$$

### اعداد حسابی

• اعدادی هستند که از صفر شروع و تا بی‌نهایت ادامه دارند.

$$W = \{0, 1, 2, 3, \dots\}$$

### اعداد حقیقی

• اعدادی که شامل تمام اعداد حسابی و گنگ و گویا و حسابی و اعشاری و طبیعی و ... باشد را اعداد حقیقی می‌گویند و آن را با نماد  $(R)$  نشان داده.



	<b>جمع</b>	
عدد زوج + عدد زوج = عدد زوج $24 = 4 + 20$	عدد فرد + عدد فرد = عدد زوج $20 = 5 + 15$	عدد زوج + عدد فرد = عدد فرد $17 = 5 + 12$
عدد زوج ÷ عدد زوج = عدد زوج $4 = 20 \div 5$	<b>تقسیم</b>	عدد زوج ÷ عدد زوج = عدد فرد $5 = 4 \div 20$
عدد زوج × عدد فرد = عدد فرد $20 = 4 \times 5$	عدد فرد ÷ عدد فرد = عدد فرد $5 = 3 \div 15$	عدد زوج × عدد زوج = عدد زوج $20 = 4 \times 5$
	<b>ضرب</b>	
عدد فرد × عدد فرد = عدد فرد $20 = 4 \times 5$	عدد مثبت × عدد مثبت = عدد مثبت $20 = 4 \times 5$	عدد منفی × عدد منفی = عدد مثبت $20 = 4 \times 5$
عدد مثبت × عدد مثبت = عدد مثبت $20 = 4 \times 5$	عدد زوج × عدد فرد = عدد زوج $20 = 4 \times 5$	عدد زوج × عدد زوج = عدد زوج $20 = 4 \times 5$
عدد منفی × عدد مثبت = عدد منفی $-20 = -4 \times 5$	عدد مثبت × عدد منفی = عدد مثبت $20 = 4 \times 5$	عدد زوج × عدد زوج = عدد زوج $20 = 4 \times 5$
عدد منفی × عدد مثبت = عدد منفی $-20 = -4 \times 5$	عدد زوج × عدد زوج = عدد زوج $20 = 4 \times 5$	عدد زوج × عدد زوج = عدد زوج $20 = 4 \times 5$
عدد مثبت × عدد منفی = عدد منفی $-20 = 4 \times -5$	عدد مثبت × عدد منفی = عدد مثبت $20 = 4 \times 5$	عدد زوج × عدد زوج = عدد زوج $20 = 4 \times 5$

## انواع خط

### پاره خط

- به خطی که دو طرف آن بسته باشد.

### نیم خط

- به خطی که یک طرف آن بسته باشد و طرف دیگر ادامه پیدا کند.

### خط راست

- به خطی گفته می‌شود که در یک امتداد و یک راستا باشد مانند خط کشی برای اندازه‌گیری یک ضلع مربع.

### خط شکسته

- به خطی که صاف و مانند خط راست نیست بلکه مانند یک مربع گوشه‌هایی دارد. این نوع خط به دو حالت است که عبارت است از: خط شکسته باز مانند دو خط که همدیگر را قطع ولی از هم نگذرند و خط شکسته بسته مانند مربع، مثلث، مستطیل، لوزی.

### خط خمیده

- خطی است که مانند خط شکسته می‌ماند ولی با این تفاوت که گوشه‌ای در کار نمی‌باشد. این نوع خط نیز به دو حالت است که عبارت است از: خط خمیده باز مانند: حرف C در الفبای انگلیسی اعداد هشت که اگر شکل شکسته بالای آن خمیده باشد خط خمیده باز است و خط خمیده بسته مانند: یک دایره یا یک بیضی.

### خطوط متقاطع

- به دو خط که به هریک از شکل‌های بالا باشد ولی همدیگر را قطع و از هم بگذرند مانند: ضربدر.

### خطوط عمود

- به دو خط راست که همدیگر را قطع و محل برخورد آنها یک زاویه ۹۰ درجه را درست کند برای فهمیدن این تعریف یک مربع یا یک مستطیل بکشد و شکل گوشه‌های آن را مشاهده کند که آن گوشه را زاویه ۹۰ و رابطه آن دو خط همان گوشه را با هم عمود نامیده.

### خط تقارن

- خط تقارن همان محل تاخوردگی است که دو نیمه کاملاً بر هم منطبق بوده و مساوی هم باشند.

درجه مواد	AB	VB	۶B	۵B	۴B	۳B	۲B	B	HB	F	H	۲H	۳H	۴H	۵H	۶H	۷H	۸H	۹H
برای خط‌کشی و نوشتن																			
نوشتن، اسکچ، سایه																			
نقشه‌کشی																			
کشیدن خط روی مواد																			
کشیدن روی مواد سخت																			
روی مواد سخت‌تر																			
کارهای هنری																			

رنگ مولد نسبت به شماره و سایه ایجاد شده



خیلی سخت

سایه روشن

خیلی نرم

سایه تاریک

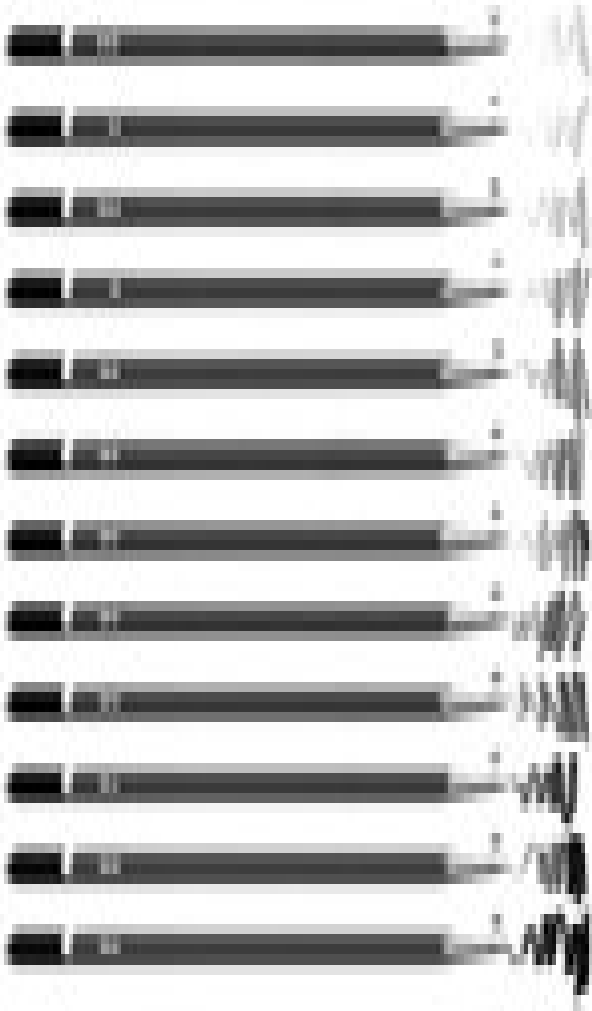

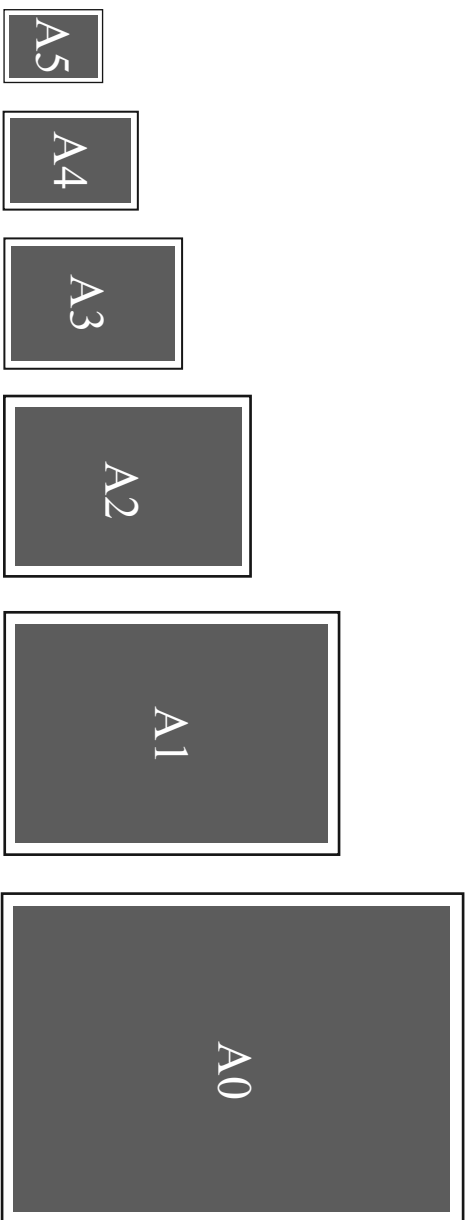

انواع سایز کاغذ 

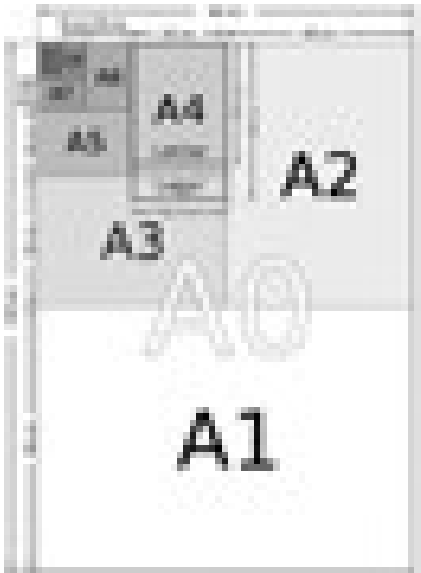

کد (نام)	سایز کاغذ (میلی متر)
A.	۸۴۱ × ۱۱۸۹
A <sub>۱</sub>	۵۹۴ × ۸۴۱
A <sub>۲</sub>	۴۲۰ × ۵۹۴
A <sub>۳</sub>	۲۹۷ × ۴۲۰
A <sub>۴</sub>	۲۱۰ × ۲۹۷
A <sub>۵</sub>	۱۴۸ × ۲۱۰
A <sub>۶</sub>	۱۰۵ × ۱۴۸
A <sub>۷</sub>	۷۴ × ۱۰۵
A <sub>۸</sub>	۵۲ × ۷۴

انواع سایز کاغذ 

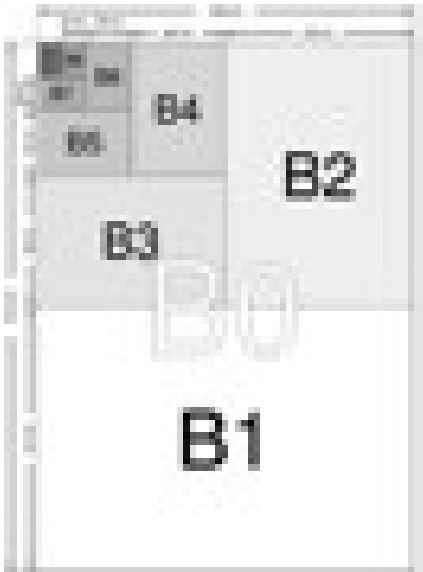

کد (نام)	سایز کاغذ (میلی متر)
B <sub>1</sub>	۱۰۰۰ × ۱۴۱۴
B <sub>۲</sub>	۷۰۷ × ۱۰۰۰
B <sub>۳</sub>	۵۰۰ × ۷۰۷
B <sub>۴</sub>	۳۳۳ × ۵۰۰
B <sub>۵</sub>	۲۵۰ × ۳۵۳
B <sub>۶</sub>	۱۷۶ × ۲۵۰
B <sub>۷</sub>	۱۲۵ × ۱۷۶
B <sub>۸</sub>	۸۸ × ۱۲۵
B <sub>۹</sub>	۶۲ × ۸۸

انواع سایز کاغذ 

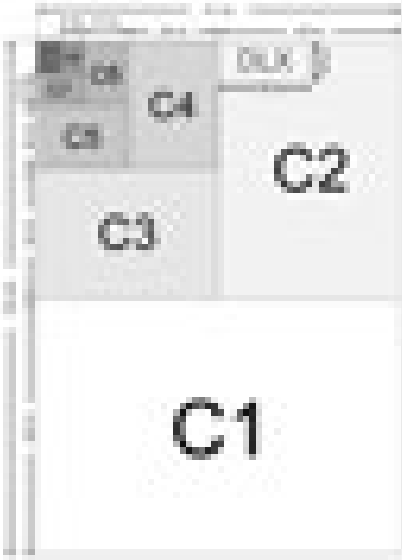









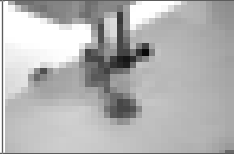
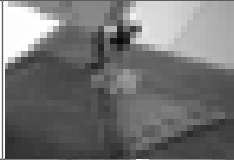

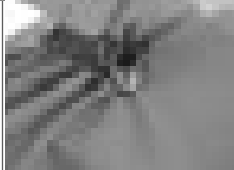



کد (نام)	سایز کاغذ (میلی متر)
C	۹۱۷ × ۱۲۹۷
C <sub>۱</sub>	۴۶۸ × ۹۱۷
C <sub>۲</sub>	۴۵۸ × ۶۴۸
C <sub>۳</sub>	۳۲۴ × ۴۵۸
C <sub>۴</sub>	۲۲۹ × ۳۲۴
C <sub>۵</sub>	۱۶۲ × ۲۲۹
C <sub>۶</sub>	۱۱۴ × ۱۶۲
C <sub>۷</sub>	۸۱ × ۱۱۴
C <sub>۸</sub>	۵۷ × ۸۱



## انواع پایه ماشین دوخت

نام پایه	نام انگلیسی		
پایه قیطان دوزی	Couching/ Braiding Foot		<ul style="list-style-type: none"> <li>• جنبه تزئینی دارد، دارای سه شیار که قیطان‌ها درون آن قرار می‌گیرد.</li> </ul>
پایه دکمه دوزی	Sew-on Button Foot		<ul style="list-style-type: none"> <li>• این پایه با قرار گرفتن روی دکمه دوسوراخه، با تنظیم فاصله دکمه را می‌دوزد. (مخصوص دکمه‌ها بدون پایه)</li> </ul>
ملیلۀ ابردوزی یا پنبه دوزی	Quilting stitch Guide		
پایه کوک شل			<ul style="list-style-type: none"> <li>• برای قرینه‌سازی الگو روی پارچه - دوخت‌های تزئینی به صورت شل و برجسته</li> </ul>
پایه نوار اریب			<ul style="list-style-type: none"> <li>• برای دوخت نوار اریب - پاکدوزی درزهای داخل</li> </ul>
پایۀ شکوفه زنی			<ul style="list-style-type: none"> <li>• به صورت دوار مدل‌های تزئینی و زیبا ایجاد می‌کند</li> </ul>

<ul style="list-style-type: none"> <li>• دوخت‌های دکمه بدون پایه دو یا چهار سوراخ</li> </ul>			<p>پایه دکمه‌دوزی</p>
<ul style="list-style-type: none"> <li>• دوخت پارچه‌های ضخیم</li> </ul>			<p>پایه غلطک یا ضخیم‌دوزی</p>
<ul style="list-style-type: none"> <li>• ایجاد پیلی‌های ریز و یکدست</li> </ul>		<p>Ruffier foot</p>	<p>پایه چین پلیسه</p>
<ul style="list-style-type: none"> <li>• جهت چین دادن ریز روی پارچه</li> </ul>			<p>پایه چین سوزنی</p>
<ul style="list-style-type: none"> <li>• تزئینات و گلدوزی و تکه‌دوزی</li> </ul>		<p>Applique Foot</p>	<p>پایه تکه‌دوزی</p>
<ul style="list-style-type: none"> <li>• دوخت‌های زیپ‌های معمولی - استخوانی، کاپشنی یا فلزی</li> </ul>		<p>Zipper Foot</p>	<p>پایه زیپ</p>
<ul style="list-style-type: none"> <li>• برای تا کردن لبه پارچه - قسمت‌های اریب مانند دامن‌های کلوش، برش‌های حلزونی شکل و پارچه‌های حریر</li> </ul>		<p>Rolled Hem Foot</p>	<p>پایه لب‌تو</p>
		<p>Button hole Foot</p>	<p>پایه جادکمه</p>

<p>● پایه در گلدوزی</p>		<p>Eyelet Plate</p>	<p>پایه چشمه‌دوزی</p>
		<p>Overcast Foot</p>	<p>پایه سردوزی</p>
<p>● ایجاد منحنی و دایره‌وار با انواع دوخت‌های با قطرهای متفاوت</p>			<p>گردونه دوزی</p>
<p>● در پارچه‌های خیلی ضخیم و چندلایه</p>			<p>کمک پایه</p>
<p>● دوخت زیپ‌های مخفی</p>			<p>پایه زیپ مخفی</p>
<p>● این پایه علاوه بر تکه‌دوزی در کش‌دوز، نیز کاربرد دارد</p>			<p>پایه شفاف (شیشه‌ای)</p>
<p>● به منظور سردوزی و پاکدوزی با تیغه برش</p>			<p>پایه برش سردوزی</p>
<p>● جهت دوخت لحاف، کوسن با پشم شیشه</p>			<p>پایه راسته‌دوزی</p>

نوع پایه	مدل چرخ خیاطی	درجه طول دوخت	دکمه سرانگشتی	درجه عرض زیگزاگ	درجه کشش نخ
سردوزی	۱۱۲۹D-۱۱۳۹D ۱۱۲۹D-۱۱۳۹D ۴۰۸۴D- ۵۰۰۰D ۵۰۰۰C-۶۰۶۰D	نیم تا ۱ (شکل جادکمه)	G-F	۵	بسته به نخ و پارچه
قیطان دوزی	۱۱۲۹D-۱۱۳۹D ۴۰۸۴D-۵۰۰۰C ۵۰۰۰C-۶۰۶۰D	استرچ	M	۵	بسته به نخ و پارچه
شفاف	۱۱۲۹D-۱۱۳۹D ۴۰۸۴D-۵۰۰۰D ۵۰۰۰C-۶۰۶۰D	دلخواه	دلخواه	۱ تا ۵	بسته به نخ و پارچه
ساتن	۱۱۲۹D-۱۱۳۹D ۴۰۸۴D-۵۰۰۰D ۵۰۰۰C-۶۰۶۰D	نیم تا ۱ استرچ	G-F-U V-W-Y-Z	۱ تا ۵	بسته به نخ و پارچه
رگه دوزی	۱۱۲۹D-۱۱۳۹D ۴۰۸۴D-۵۰۰۰D ۵۰۰۰C-۶۰۶۰D	۲ تا ۳	G-F	صفر	بسته به نخ و پارچه
راسته دوزی	۱۱۲۹D-۱۱۳۹D ۴۰۸۴D-۵۰۰۰D ۵۰۰۰C-۶۰۶۰D	۱ تا ۳	G	صفر	بسته به نخ و پارچه
کوک شل	۱۱۲۹D-۱۱۳۹D ۴۰۸۴D-۵۰۰۰C ۵۰۰۰C-۶۰۶۰D	نیم تا ۱	G-F	۵	۰.۵ تا ۲
رفو	۱۱۲۹D-۱۱۳۹D ۴۰۸۴D-۵۰۰۰C ۵۰۰۰D-۶۰۶۰D	نیم تا ۱	G	صفر	بسته به نخ و پارچه
صفحه راسته دوزی	۱۱۲۹D-۱۱۳۹D ۴۰۸۴D-۵۰۰۰D ۵۰۰۰C-۶۰۶۰D	دلخواه	G	صفر	بسته به نخ و پارچه

درجه کشش نخ	درجه عرض زیگزاگ	دکمه سرانگشتی	درجه طول دوخت	مدل چرخ خیاطی	نوع پایه
بسته به نخ و پارچه	برحسب سلیقه ۲ تا ۵ استفاده می شود	D-E-F G-F	نیم تا ۱ (شکل جادکمه)	۱۱۲۹D-۱۱۳۹D ۵۰۰D-۵۰۰C ۴۰۸۴D-۶۰۶۰D	تکه دوزی
بسته به نخ و پارچه	۲ صفر (ساده دوزی) تا ۳ (زیگزاگ)	G-F	۲ تا ۳	۱۱۲۹D-۱۱۳۹D ۵۰۰D-۵۰۰C ۶۰۶۰D-۴۰۸۴D	نوار اریب
بسته به نخ و پارچه	۵	A-B-C	نیم تا ۱	۱۱۲۹D-۱۱۳۹D ۴۰۸۴D-۵۰۰D ۵۰۰C-۶۰۶۰D	جادکمه
بسته به نخ و پارچه	۵	H	۲ تا ۳	۱۱۲۹D-۱۱۳۹D ۴۰۸۴D-۵۰۰C ۵۰۰D-۶۰۶۰D	پس دوزی
بسته به نخ و پارچه	صفر	G-F	۲ تا ۳	۱۱۲۹D-۱۱۳۹D ۴۰۸۴D-۵۰۰C ۵۰۰D-۶۰۶۰D	زیب

نوع	پارچه	درز ویژه	سایز سوزن ماشین دوخت	نخ
حریرها	● چین دار: ارگاندی، ارگانزا، وال لطیف: پاتیس، پارچه پنبه‌ای، ابریشم نازک، ابریشم چینی، ژرژت، کریشه	فرانسوی، دوبل شکسته	۸(۶۰) ۹(۶۵) یا ۱۱(۷۵)	بسیار ظریف: پنبه مرسریزه شده، پلی استر یا پوش پنبه، الیاف بلند پلی استر
سبک وزن	● پارچه پیراهنی ابریشمی، ماهوت، چلوار، پارچه آکسفورد، چیت، کتان سبک، ابریشم و پشم، راه راه، کردونه، ریون یا پنبه با بافت ساتن	فرانسوی، درز دوبل خوابیده، پیچ (رل) بخیه و دالبرقیچی، زیگزاگ یا زیگزاگ چندگانه، درز دوبل	۸(۶۰) ۹(۶۵) یا ۱۱(۷۵)	بسیار ظریف: پنبه مرسریزه شده، پلی استر با پوش پنبه، الیاف بلند پلی استر
سبک رو به متوسط	● تریکو، به هم متصل، ژرسه، بافت پوشاک ورزشی سبک، بافت حلقوی، مخمل کلاهی	دو درزه، مستقیم و زیگزاگ، زیگزاگ باریک	۱۱(۷۵) ۱۴(۹۰) خودکار	همه منظوره: پنبه/ پلی استر الیاف بلند پلی استر
متوسط	● فنلافل (پارچه پشمی) انواع کتان، کرپ، گاباردین، پارچه پنبه‌ای با بافت سرژه، پوپلین، چیت، مخمل نخی، مخمل، پارچه مخمل نما، مخمل کلاهی، تافته، بافت دوبل، بافت پوشاک ورزشی، پارچه لباس کار، پارچه آجیده دوزی	درز دوبل خوابیده، درز شکسته (درز یک طرفه خوابیده) درز دوبل خوابیده، مانند درز دالبر قیچی زیگزاگ با پس دوز مناسب لبه	۱۱(۷۵) ۱۴(۹۰) خودکار برای بافت	همه منظوره: پنبه/ پلی استر الیاف بلند پلی استر
متوسط روبه سنگین	● پشم سنگین، فنلافل (پارچه پشمی)، پشمین، خز مصنوعی، کرباس، جین سنگین، برزنت سنگین و کت	درز دوبل خوابیده، درز شکسته (درز) یکطرفه خوابیده، کوک نزدیک درز لباس، درز ساده	۱۶/۱۰۰ ۱۸/۱۰۰	مخصوص کار سنگین، پنبه/ پلی استر، الیاف بلند پلی استر، کوک نزدیک درز و جادکمه
بی گره (بی بافت)	● چرم، پارچه کشیاف (طبیعی یا دست ساز)، پوست گوزن، گوساله و خزنده، پلاستیک و نم	درز دوبل خوابیده، درز دوبل خوابیده، درز شکسته (درز) یک طرفه خوابیده) کوک نزدیک درز لباس، درز ساده	۱۱/۷۵ ۱۴/۹۰ ۱۶/۱۰۰	همه منظوره: پلی استر با پوشش پنبه، الیاف بلند پلی استر، چرم: از پلی استر با پوشش پنبه استفاده نشود.

## فصل ۴

### علوم پایه

## نسبت و تناسب

۱ در حالت کلی، دو نسبت  $a$  به  $b$  و  $c$  به  $d$  مساوی‌اند، هرگاه برای یک عدد مانند  $k$  داشته باشیم:

$$c = kd \text{ و } a = kb \text{ یا } \frac{a}{b} = \frac{c}{d} = k$$

۲ اگر  $a$  و  $b$  مقادیر متناظر دو کمیت باشند که با هم رابطه معکوس دارند، مقدار  $k = a \times b$  ثابت است و اگر  $c$  و  $d$  دو مقدار متناظر دیگر از همین کمیت باشند، داریم:

$$a = \frac{k}{b} \text{ و } c = \frac{k}{d} \text{ یا } k = a \times b = c \times d$$

## ۳ خواص عملیات:

در عبارتهای زیر، فرض بر آن است که مخرجها مخالف صفر هستند.

$\frac{a}{b} = \frac{ca}{cb} \quad (c \neq 0)$	$c \times \frac{a}{b} = \frac{ca}{b}$	$\frac{a}{b} = a \times \frac{1}{b}$
$\frac{a+b}{c} = \frac{a}{c} + \frac{b}{c}$	$-\frac{a}{b} = \frac{-a}{b} = \frac{a}{-b}$	
$\frac{\frac{a}{b}}{\frac{c}{d}} = \frac{ad}{bc}$	$\frac{a}{b} \times \frac{c}{d} = \frac{ac}{bd}$	

تساوی  $\frac{a}{b} = \frac{c}{d}$  معادل است با  $a \times d = b \times c$

## درصد و کاربردهای آن

۱ معادله درصد: رابطه بین مقدار اولیه، درصدی از مقدار اولیه و مقدار نهایی را نشان می‌دهد.

$$b = x \times a$$

$\swarrow$  مقدار نهایی      مقدار اولیه  $\searrow$   
 ↓  
 درصد به صورت عدد اعشاری / کسری

۲ درصد تغییر: برای هر کمیتی مقدار

$$۱۰۰ \times \text{نسبت تغییر} = ۱۰۰ \times \frac{\text{میزان تفاوت در مقدار}}{\text{مقدار اولیه}} \times ۱۰۰ = \frac{\text{مقدار اولیه} - \text{مقدار نهایی}}{\text{مقدار اولیه}}$$

را درصد تغییر آن کمیت می‌نامند.

درصد تغییر می‌تواند منفی هم باشد که به معنای کاهش است.



## واحدهای اندازه‌گیری انگلیسی

### ۱ واحدهای اندازه‌گیری طول

- ۱ میلی‌متر (mm) = ۲۵/۴ سانتی‌متر (cm) = ۲/۵۴ اینچ (in)
- ۱ فوت (ft) = ۱۲ اینچ (in)
- ۱ سانتی‌متر (cm)  $\cong$  ۹۰ اینچ (in) = ۳۶ فوت (ft) = ۳ یارد (yd)
- ۱ متر (m) = ۱۶۰۹/۳۴۴ اینچ (in) = ۶۳۳۶۰ فوت (ft) = ۵۲۸۰ مایل خشکی (mil)
- ۱ متر (m)  $\cong$  ۱۸۵۳ فوت  $\cong$  ۶۰۸۰ مایل دریایی
- ۱ مایل خشکی  $\cong$  ۱/۱۵ مایل دریایی

ضریب تبدیل (با تقریب کمتر از ۰/۰۱)	به	برای تبدیل از
۱/۶۱	کیلومتر	مایل
۲/۵۴	سانتی‌متر	اینچ
۰/۳۱	متر	فوت
۰/۹۱	متر	یارد
۰/۶۲	مایل	کیلومتر
۰/۳۹	اینچ	سانتی‌متر
۳/۲۸	فوت	متر
۱/۰۹	یارد	متر

### ۲ واحدهای اندازه‌گیری جرم

- ۱ گرم (g) = ۰/۰۳۵ اونس (oz)
- ۱ اونس (oz)  $\cong$  ۲۸ گرم (g)
- ۱ کیلوگرم (kg)  $\cong$  ۳۵/۲۷ اونس (oz)
- ۱ اونس (oz) = ۱۶ پوند (lb)  $\cong$  ۴۵۰ (g)
- ۱ پوند (lb)  $\cong$  ۰/۴۵ کیلوگرم (kg)
- ۱ تن (T)  $\cong$  ۲۲۰۰ پوند (lb)

### ۳ واحدهای اندازه‌گیری حجم

- ۱ میلی‌لیتر (ml) = ۵ قاشق چایخوری (tsp)
- ۱ میلی‌لیتر (ml) = ۱۵ قاشق سوپ‌خوری (tbsp)
- ۱ میلی‌لیتر (ml) = ۲۴۰ فنجان (C)

## توان رسانی و ریشه گیری

### ۱ قوانین مربوط به توان رسانی

$(a^m)^n = a^{m \cdot n}$	$\frac{a^m}{a^n} = a^{m-n}$	$(a^m)^n = (a^n)^m$ $a^m \cdot a^n = a^{m+n}$
$a^m \cdot a^n = a^{m+n}$	$\frac{1}{a^n} = a^{-n}$	$\left(\frac{a}{b}\right)^n = \frac{a^n}{b^n}$

### ۲ اتحادهای جبری

اتحاد مربع دو جمله‌ای

اتحاد مزدوج

اتحاد جمله مشترک

### ۳ معادله درجه دوم

$$x^2 + (a+b)x + ab = (x+a)(x+b)$$

$$x^2 - (a+b)x + ab = (x-a)(x-b)$$

$$x^2 + (a+b)x + ab = (x+a)(x+b) + (a+b)x + ab$$

$$x^2 + (a+b)x + ab = (x+a)(x+b) + (a+b)x + ab$$

$$\begin{array}{l} \Delta = b^2 - 4ac \\ x_1 = \frac{-b + \sqrt{\Delta}}{2a} \\ x_2 = \frac{-b - \sqrt{\Delta}}{2a} \end{array} \quad \begin{array}{l} \Delta = b^2 - 4ac \\ x_1 = \frac{-b + \sqrt{\Delta}}{2a} \\ x_2 = \frac{-b - \sqrt{\Delta}}{2a} \end{array}$$

معادله ریشه ندارد

## مثلثات

۱ یکی از حالات تشابه دو مثلث، تساوی زاویه‌های آن دو مثلث می‌باشد.

۲ رابطه فیثاغورس: در مثلث قائم‌الزاویه  $ABC$  داریم:

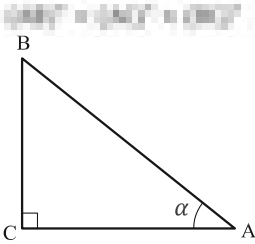

۳ نسبت‌های مثلثاتی یک زاویه تند:

در مثلث قائم‌الزاویه  $ABC$  زاویه تند  $\alpha$  را در نظر بگیرید. بنا به تعریف داریم:

$$\tan \alpha = \frac{\text{طول ضلع روبه روی زاویه } \alpha}{\text{طول ضلع مجاور زاویه } \alpha} = \frac{BC}{AC}$$

$$\sin \alpha = \frac{\text{طول ضلع روبه روی زاویه } \alpha}{\text{وتر}} = \frac{BC}{AB}$$

$$\cos \alpha = \frac{\text{طول ضلع مجاور زاویه } \alpha}{\text{وتر}} = \frac{AC}{AB}$$

۴ جدول نسبت‌های مثلثاتی زاویه‌های  $0^\circ$  و  $30^\circ$  و  $45^\circ$  و  $60^\circ$  و  $90^\circ$ :

زاویه $\alpha$ نسبت مثلثاتی	$0^\circ$	$30^\circ$	$45^\circ$	$60^\circ$	$90^\circ$
$\sin \alpha$	0	$\frac{1}{2}$	$\frac{\sqrt{2}}{2}$	$\frac{\sqrt{3}}{2}$	1
$\cos \alpha$	1	$\frac{\sqrt{3}}{2}$	$\frac{\sqrt{2}}{2}$	$\frac{1}{2}$	0
$\tan \alpha$	0	$\frac{1}{\sqrt{3}}$	1	$\sqrt{3}$	$\infty$
$\cot \alpha$	$\infty$	$\sqrt{3}$	1	$\frac{1}{\sqrt{3}}$	0

۵ روابط بین نسبت‌های مثلثاتی:

الف)  $\sin^2 \alpha + \cos^2 \alpha = 1$

ب)  $\tan \alpha = \frac{\sin \alpha}{\cos \alpha}$

۶ محیط و مساحت دایره:

دایره  $P = 2\pi r$  (شعاع  $r$ )

مساحت دایره  $S = \pi r^2$  (شعاع  $r$ )

۷ در مثلث متساوی‌الساقین  $ABC$  داریم:

$$\left\{ \begin{array}{l} A_1 = A_2 \Rightarrow \text{AH نیمساز زاویه A است} \\ H_1 = H_2 = 90^\circ \Rightarrow \text{AH عمود بر BC است} \\ BH = HC \Rightarrow \text{AH منصف ضلع BC است} \end{array} \right\} \Rightarrow \text{AH عمود منصف BC است}$$

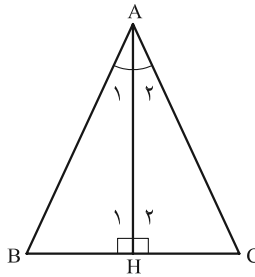

### نمودار تابع خاص

۱ نمودار تابع خطی:

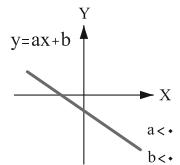
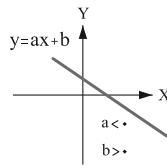
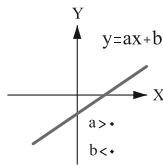
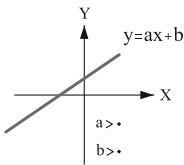

۲ نمودار تابع ثابت:

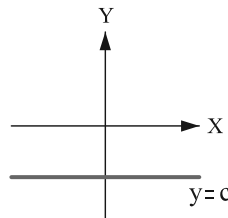
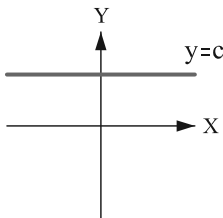

کاربرد	فرمول (معادله، رابطه)	کاربرد	فرمول (معادله، رابطه)
نیروی وزن	$g = \frac{w}{m} \rightarrow w = mg$	بازه زمانی	$\Delta t = t_f - t_i$
بیشینه نیروی اصطکاک ایستایی	$f_{s(max)} = \mu_s N$	جابجایی	$\Delta x = x_f - x_i$
نیروی اصطکاک جنبشی	$f_k = \mu_k N$	سرعت متوسط	$\bar{v} = \frac{x_f - x_i}{t_f - t_i} = \frac{\Delta x}{\Delta t}$
شدت جریان الکتریکی متوسط	$I = \frac{\Delta q}{\Delta t}$	رابطه مکان زمان حرکت یکنواخت	$x = vt + x_i$
قانون اهم	$R = \frac{V}{I}$	شتاب متوسط	$\bar{a} = \frac{\Delta v}{\Delta t}$
مقاومت رساناهای فلزی در دمای ثابت	$R = \frac{\rho L}{A}$	شتاب لحظه‌ای حرکت با شتاب ثابت	$a = \bar{a} = \frac{\Delta v}{\Delta t}$
انرژی الکتریکی مصرفی	$U = I^2 R t$	رابطه سرعت زمان حرکت با شتاب ثابت	$v = v_i + at$
توان مصرفی	$P = I^2 R$ و $P = \frac{U}{t}$ $P = VI$ و $P = \frac{V^2}{R}$	سرعت متوسط در حرکت با شتاب ثابت	$\bar{v} = \frac{v_f + v_i}{2}$
جریان مقاومت‌های متوالی (سری)	$I_1 = I_2 = I_3 = I_{eq}$	رابطه مستقل از زمان در حرکت با شتاب ثابت	$v_f^2 - v_i^2 = 2a(x - x_i)$
ولتاژ مقاومت‌های متوالی (سری)	$V_1 + V_2 + V_3 = V_{eq}$	رابطه جابه‌جایی در حرکت با شتاب ثابت	$\Delta x = x_f - x_i = \frac{1}{2}at^2 + v_i t$
مقاومت معادل مقاومت‌های متوالی (سری)	$R_1 + R_2 + R_3 = R_{eq}$	قانون دوم نیوتن	$\bar{a} = \frac{\bar{F}}{m}$

کاربرد	فرمول (معادله، رابطه)
جریان مقاومت‌های موازی	$\frac{1}{R_{eq}} = \frac{1}{R_1} + \frac{1}{R_2} + \frac{1}{R_3} + \dots$
ولتاژ مقاومت‌های موازی	$V_1 = V_2 = V_3 = \dots = V_{eq}$
مقاومت معادل مقاومت‌های موازی	$\frac{1}{R_1} + \frac{1}{R_2} + \frac{1}{R_3} = \frac{1}{R_{eq}}$
فشار و ارتباط آن با نیروی عمودی و سطح تماس	$P = \frac{F}{A}$
اختلاف فشار دو نقطه شاره ساکن	$P_2 - P_1 = \rho g (h_2 - h_1)$
فشار یک نقطه شاره ساکن	$P = \rho g h$
اصل پاسکال	$P_1 = P_2 \Rightarrow \frac{F_1}{A_1} = \frac{F_2}{A_2}$
چگالی	$\rho = \frac{m}{V}$
چگالی نسبی	$d = \frac{\rho_2}{\rho_1}$
رابطه دما در مقیاس سلسیوس و مقیاس فارنهایت	$F = \frac{9}{5}\theta + 32$
رابطه دما در مقیاس سلسیوس و مقیاس کلوین	$T = \theta + 273$
رابطه دما در مقیاس فارنهایت و مقیاس کلوین	$T = \frac{5}{9}(F - 32) + 273$
مقدار گرمای داده شده به یک جسم	$Q = mC(\theta_2 - \theta_1) = mC\Delta\theta$
تعادل گرمایی	$Q_1 + Q_2 + Q_3 + \dots = 0$
گرمای منتقل شده از طریق رسانش	$Q = \frac{KA\Delta T}{L} = \frac{KA\Delta T}{L}$
انبساط خطی	$L_2 - L_1 = \alpha L_1 \Delta\theta$ $L_2 = L_1(1 + \alpha \Delta\theta)$
انبساط سطحی	$A_2 - A_1 = 2\alpha A_1 \Delta\theta$ $A_2 = A_1(1 + 2\alpha \Delta\theta)$
انبساط حجمی	$V_2 - V_1 = 3\alpha V_1 \Delta\theta$ $V_2 = V_1(1 + 3\alpha \Delta\theta)$

# جدول تناوبی عنصرها

دوره اولی	دوره دوم	دوره سوم	دوره چهارم	دوره پنجم	دوره ششم	دوره هفتم
۱	۲	۳	۴	۵	۶	۷
۸	۹	۱۰	۱۱	۱۲	۱۳	۱۴
۱۵	۱۶	۱۷	۱۸	۱۹	۲۰	۲۱
۲۲	۲۳	۲۴	۲۵	۲۶	۲۷	۲۸
۲۹	۳۰	۳۱	۳۲	۳۳	۳۴	۳۵
۳۶	۳۷	۳۸	۳۹	۴۰	۴۱	۴۲
۴۳	۴۴	۴۵	۴۶	۴۷	۴۸	۴۹
۵۰	۵۱	۵۲	۵۳	۵۴	۵۵	۵۶
۵۷	۵۸	۵۹	۶۰	۶۱	۶۲	۶۳
۶۴	۶۵	۶۶	۶۷	۶۸	۶۹	۷۰
۷۱	۷۲	۷۳	۷۴	۷۵	۷۶	۷۷
۷۸	۷۹	۸۰	۸۱	۸۲	۸۳	۸۴
۸۵	۸۶	۸۷	۸۸	۸۹	۹۰	۹۱
۹۲	۹۳	۹۴	۹۵	۹۶	۹۷	۹۸
۹۹	۱۰۰	۱۰۱	۱۰۲	۱۰۳	۱۰۴	۱۰۵

جدول تناوبی عنصرها

## ثابت تفکیک اسیدها ( $K_a$ ) و بازها ( $K_b$ )

توجه: در شرایط یکسان (دما و غلظت) هر چه ثابت تفکیک اسید یا بازی بزرگ تر باشد، آن اسید یا باز قوی تر است.

ثابت تفکیک ( $K_a$ )	فرمول شیمیایی	نام اسید	ثابت تفکیک ( $K_a$ )	فرمول شیمیایی	نام اسید
$6,9 \times 10^{-2}$	$H_2PO_4$	فسفریک اسید		$HClO_4$	پرکلریک اسید
$1,3 \times 10^{-3}$	$CH_2ClCO_2H$	کلرو استیک اسید		$H_2SO_4$	سولفوریک اسید
$7,4 \times 10^{-4}$	$C_6H_8O_4$	سیتریک اسید		$HI$	هیدرویدیک اسید
$6,3 \times 10^{-4}$	$HF$	هیدروفلوئوریک اسید		$HCl$	هیدروکلریک اسید
$5,6 \times 10^{-4}$	$HNO_2$	نیتریک اسید		$HNO_3$	نیتریک اسید
$6,2 \times 10^{-5}$	$C_6H_5CO_2H$	بنزواتیک اسید	$2,2 \times 10^{-1}$	$CCl_3CO_2H$	تری کلرواستیک اسید
$1,7 \times 10^{-5}$	$CH_3CO_2H$	استیک اسید	$1,8 \times 10^{-1}$	$H_2CrO_4$	کرومیک اسید
$4,5 \times 10^{-7}$	$H_2CO_3$	کربنیک اسید	$1,7 \times 10^{-1}$	$HIO_3$	یدیک اسید
$8,9 \times 10^{-8}$	$H_2S$	هیدروسولفوریک اسید	$5,6 \times 10^{-1}$	$C_2H_2O_4$	اکزالیک اسید
$4 \times 10^{-8}$	$HClO$	هیپوکلوریک اسید	$5 \times 10^{-2}$	$H_2PO_3$	فسفرو اسید
$5,4 \times 10^{-10}$	$H_2BO_3$	بوریک اسید	$4,5 \times 10^{-2}$	$CHCl_2CO_2H$	دی کلرواستیک اسید
			$1,4 \times 10^{-2}$	$H_2SO_3$	سولفوریک اسید

ثابت تفکیک ( $K_b$ )	فرمول شیمیایی	نام باز	ثابت تفکیک ( $K_b$ )	فرمول شیمیایی	نام باز
$4 \times 10^{-4}$	$C_2H_5NH_2$	بوتیل آمین		$KOH$	پتاسیم هیدروکسید
$6,3 \times 10^{-5}$	$(CH_3)_3N$	تری متیل آمین		$NaOH$	سدیم هیدروکسید
$1,8 \times 10^{-5}$	$NH_3$	آمونیاک		$Ba(OH)_2$	باریم هیدروکسید
$1,7 \times 10^{-9}$	$C_6H_5N$	پیریدین		$Ca(OH)_2$	کلسیم هیدروکسید
$7,4 \times 10^{-10}$	$C_6H_5NH_2$	آنیلین	$5,4 \times 10^{-4}$	$(CH_3)_3NH$	دی متیل آمین
			$4,5 \times 10^{-4}$	$C_2H_5NH_2$	اتیل آمین



نمونه‌ها	نام کلویید	حالت فیزیکی	نوع کلویید	فاز پخش کننده	فاز پخش شونده
-	-	-	-	گاز	گاز
کف صابون	کف	مایع	گاز در مایع	مایع	
سنگ پا، بونالیت	کف جامد	جامد	گاز در جامد	جامد	
مه، افشانه‌ها (اسپری‌ها)	آیروسول مایع	گاز	مایع در گاز	گاز	مایع
شیر، کره، مایونز	امولسیون	مایع	مایع در مایع	مایع	
ژله، ژل موی سر	ژل	جامد	مایع در جامد	جامد	
دود، غبار	آیروسول جامد	گاز	جامد در گاز	گاز	جامد
رنگ‌های روغنی، چسب مایع	سول	مایع	جامد در مایع	مایع	
سرامیک، شیشه رنگی، یاقوت، لعل، فیروزه	سول جامد	جامد	جامد در جامد	جامد	

## مقاومت قطعات در بارگذاری های مختلف

نوع بارگذاری	شکل بارگذاری	تنش در قطعه	حداکثر جابجایی در قطعه
کششی		تنش کششی در بارگذاری کششی $= \frac{\text{نیروی کششی}}{\text{سطح مقطع}}$	حداکثر جابجایی در بارگذاری کششی $= \frac{\text{نیرو} \times \text{طول}}{\text{سفتی جنس} \times \text{سطح مقطع}}$
فشاری		تنش فشاری در بارگذاری فشاری $= \frac{\text{نیروی فشاری}}{\text{سطح مقطع}}$	حداکثر جابجایی در بارگذاری فشاری $= \frac{\text{نیرو} \times \text{طول}}{\text{سفتی جنس} \times \text{سطح مقطع}}$
برشی		تنش برشی در بارگذاری برشی $= \frac{\text{نیروی برشی}}{\text{سطح مقطع}}$	---
خمشی		$= \frac{\text{حداکثر تنش قطعه بارگذاری خمش}}{\text{طول} \times \text{نیرو}}$ $\frac{\text{ممان اینرسی}}{\text{ضریب}}$	$= \frac{\text{حداکثر جابجایی در خمش}}{\text{نیرو} \times \text{طول}}$ $\frac{\text{سفتی جنس} \times \text{ممان اینرسی}}{\text{ضریب}}$
پیچشی		$= \frac{\text{حداکثر تنش قطعه هنگام پیچش}}{\text{گشتاور پیچشی}}$ $\frac{\text{ممان اینرسی قطعی}}{\text{ضریب}}$	$= \frac{\text{حداکثر جابجایی زوایه در پیچش}}{\text{طول} \times \text{گشتاور پیچشی}}$ $\frac{\text{سفتی برشی جنس} \times \text{ممان اینرسی قطعی}}{\text{ضریب}}$
مقایسه استحکام و سفتی مواد مختلف معمولی			
استحکام فولاد < استحکام مس < استحکام آلومینیوم		سفتی فولاد < سفتی مس < سفتی آلومینیوم	
استحکام قطعه زمانی بالا می رود که:		سفتی قطعه زمانی بالا می رود که:	
۱- استحکام جنس قطعه بیشتر باشد.		۱- سفتی جنس قطعه بیشتر باشد.	
۲- در برابر نیروی یکسان تنش در قطعه کمتر باشد.		۲- در برابر نیروی یکسان جابجایی در قطعه کمتر باشد.	
به چه شرطی مقاومت قطعه بالا می رود:			
			
ممان اینرسی سطح مقطع حول محور افقی به ترتیب، شکل الف از همه بیشتر است.			

## فصل ۵

ایمنی، بهداشت و ارگونومی

## رنگ‌های ایمنی

رنگ	قرمز	زرد	سبز	آبی
معنی	ایست، ممنوع	احتیاط احتمال خطر	بدون خطر، کمک‌های اولیه	علائم پیشنهادی راهنمایی
رنگ زمینه	سفید	سیاه	سفید	سفید
رنگ علائم	سفید	سیاه	سفید	سفید
مثال‌های کاربردی	علائم ایست، اضطراری، خاموش، مواد علائم ممنوع، آتش‌نشانی	اشاره و تذکر خطر (مثلاً آتش، انفجار، تابش)، اشاره و تذکر موانع (مثلاً گودال و برآمدگی)	مشخصه راه نجات و خروجی اضطراری، کمک‌های اولیه و ایستگاه‌های نجات	موظف به استفاده از تجهیزات ایمنی شخصی، محل کیوسک

## علائم پیشنهادی

باید قفل شود	باید از ماسک جوشکاری استفاده شود	باید از کلاه ایمنی استفاده شود	باید از لباس ایمنی استفاده شود	باید از ماسک ایمنی استفاده شود	عابرپیاده باید از این مسیر استفاده کند	باید از کمربند ایمنی استفاده شود
باید همه دست‌ها شسته شود	باید از ماسک محافظ استفاده شود	باید کفش ایمنی بپوشید	باید عینک حفاظتی بپوشید	قبل از شروع به کار قطع کنید	باید از پل استفاده شود	باید از گوشی محافظ استفاده شود

## علائم نجات در مسیرهای فرار و خروجی‌های اضطراری

اطلاعات مسیر کمک‌های اولیه، مسیرهای فرار و خروجی‌های اضطراری	کمک‌های اولیه	برانکاردر	دوش اضطراری	تجهیزات شستشوی چشم
تلفن اضطراری	پنجره اضطراری خروج نزدیکان فرار		خروجی اضطراری / مسیر فرار	

علائم ایمنی حریق و علائم اضافی

					
تلفن اضطراری حریق	کلید هشدار حریق	کلاه آتش نشانی	نردبان اضطراری حریق	قرقره شلنگ آتش نشانی	کیسول آتش نشانی

علائم ممنوع

					
ممنوع	سیگار کشیدن ممنوع	کبریت، شعله و سیگار کشیدن ممنوع	عبور عابر پیاده ممنوع	خاموش کردن با آب ممنوع	این آب خوردنی نیست
					
ورود افراد متفرقه ممنوع	برای وسایل نقلیه بالاتر ممنوع	دست زدن و تماس ممنوع	کاربرد این دستگاهها در وان حمام، دوش یا ظرفشویی ممنوع	وصل کردن ممنوع	گذاشتن یا انبار کردن ممنوع
					
عدم دسترسی برای افراد با قطعات فلزی	عکس برداری ممنوع	پوشیدن دستکش ممنوع	ورود به محوطه ممنوع	استفاده از تلفن همراه ممنوع	حمل نفر ممنوع

علائم هشدار

					
هشدار قبل از نقطه خطر	هشدار نسبت به مواد آتشزا	هشدار نسبت به مواد منفجره	هشدار، مواد سمی	هشدار، مواد خورنده	هشدار، مواد رادیواکتیو یا پرتو یونیزه کننده
					
هشدار، بارهای آویزان و معلق	هشدار، رفت و آمد بالا	هشدار، ولتاژ الکتریکی خطرناک	هشدار، لبه‌های برنده	هشدار، تابش لیزری	هشدار، مواد آتشزا
					
هشدار، پرتوهای غیر یونی کننده و الکترومغناطیس	هشدار، میدان مغناطیسی	هشدار، نسبت به زمین خوردن و گیر کردن	هشدار، خطوط سقوط	هشدار، خطر مرگ	هشدار، سرما
					
هشدار، سطوح داغ	هشدار، کپسول های گاز	هشدار، خطر باتری	هشدار، آسیب دیدگی دست	هشدار، خطر سر خوردن	هشدار، خطر پرس شدن

## لوزی خطر

آبی

- ۱- باخطر کم
- ۲- خطرناک
- ۳- خیلی خطرناک
- ۴- مرگبار
- واکنش پذیر
- ۰- نرمال

قرمز

- ۱- بالای ۲۰۰ درجه فارنهایت
- ۲- زیر ۲۰۰ درجه فارنهایت
- ۳- زیر ۱۰۰ درجه فارنهایت
- ۴- زیر ۷۳ درجه فارنهایت
- ۰- نمی سوزد
- خطرات آتش سوزی نقطه اشتعال

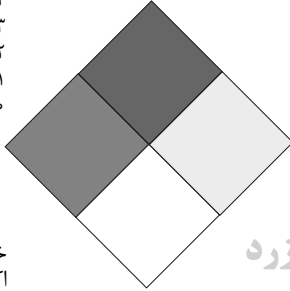

سبزی

- OX اکسید کننده خاص
- ACID اسیدی
- ALK قلیایی
- COR خورنده

زرد

- ۱- در اثر استفاده از حرارت ناپایدار می گردد
- ۲- تغییرات شیمیایی شدید
- ۳- ممکن است در اثر حرارت و شک منفجر شود
- ۴- ممکن است منفجر شود
- واکنش پذیری
- ۰- پایدار است

### تشریح راهنمای لوزی خطر

بهداشت	قابلیت اشتعال	واکنش پذیری
نحوه حفاظت	قابلیت سوختن	قابلیت آزاد کردن انرژی
۴- حفاظت کامل و استفاده از دستگاه های تنفسی	۴- قابلیت اشتعال بالا	۴- ممکن است تحت شرایط عادی منفجر شود
۳- حفاظت کامل و استفاده از دستگاه های تنفسی	۳- تحت شرایط معمولی مشتعل می گردد	۳- ممکن است در اثر حرارت و شک منفجر شود
۲- از دستگاه تنفسی همراه ماسک کامل صورت استفاده گردد	۲- با حرارت ملایم مشتعل می گردد	۲- تغییرات شیمیایی شدید می دهد ولی منفجر نمی شود
۱- بایستی از دستگاه تنفسی استفاده گردد	۱- وقتی حرارت ببیند و گرم شود مشتعل می گردد	۱- در اثر استفاده از حرارت ناپایدار می گردد
۰- وسیله خاصی مورد نیاز نمی باشد	۰- مشتعل نمی شود	۰- در حالت عادی پایدار است

## مقایسه انواع کلاس های آتش

### جدول مقایسه انواع کلاس های آتش

اروپایی	نوع حریق
Class A	جامدات قابل اشتعال (مواد خشک)
Class B	مایعات قابل اشتعال
Class C	گازهای قابل اشتعال
Class F/D	وسایل الکتریکی (برقی)
Class D	فلزات قابل اشتعال
Class F	روغن آشپزی

## روش‌های متفاوت اطفای حریق

طبقه‌بندی آتش‌سوزی‌ها	مواد	خاموش‌کننده توصیه شده
<b>دسته A</b> جامدات احتراق‌پذیر به جز فلزات	موادی که از سطح می‌سوزند مانند: چوب، کاغذ، پارچه موادی که از عمق می‌سوزند مانند: چوب، زغال سنگ، پارچه موادی که در اثر حریق شکل خود را از دست می‌دهند مانند: لاستیک نرم، پلاستیک نرم	خاموش‌کننده‌های نوع آبی پودری چند منظور $CO_2$ هالون خاموش‌کننده‌های پودری چندمنظوره خاموش‌کننده‌های نوع آبی خاموش‌کننده‌های $CO_2$ خاموش‌کننده‌های هالون خاموش‌کننده‌های پودری خاموش‌کننده‌های چندمنظوره
<b>دسته B</b> مایعات قابل اشتعال	نفت، بنزین، رنگ، لاک، روغن و غیره (غیر قابل حل در آب) مایعات سنگین مانند قیر و آسفالت و گریس الکل، کتون‌ها و غیره (قابل حل در آب)	خاموش‌کننده‌های پودری خاموش‌کننده‌های کف‌شیمیایی و کف‌مکانیکی خاموش‌کننده‌های پودری و $CO_2$ خاموش‌کننده هالون خاموش‌کننده‌های AFFF
<b>دسته C</b> گازهای قابل اشتعال	گازها یا موادی که اگر با آب ترکیب شوند تولید گاز قابل اشتعال می‌نمایند مانند: کاربید	خاموش‌کننده‌های پودری خاموش‌کننده‌های $CO_2$ خاموش‌کننده‌های هالون
<b>دسته D</b> تجهیزات برقی	کلید و پریز برق، تلفن، رایانه، ترانسفورماتورها	خاموش‌کننده‌های $CO_2$ خاموش‌کننده‌های هالون
<b>دسته E</b> فلزات قابل اشتعال	منیزیم، سدیم، پتاسیم، آلومینیوم	خاموش‌کننده‌های پودر خشک

## میزان شدت نور در محیط‌های کار (لوکس)

لوکس	فعالیت کاری	ردیف
۲۰-۵۰	فضاهای عمومی با محیط تاریک	۱
۵۰-۱۰۰	گذرگاه‌ها و راهروهای کارهای موقت	۲
۱۰۰-۲۰۰	فضاهای کاری برای کارهایی که گاه‌آ‌انجام می‌شود	۳
۲۰۰-۵۰۰	کارهایی که معمولاً با کنتراست بالا یا بر روی قطعه بزرگ انجام می‌شود	۴
۵۰۰-۱۰۰۰	کارهایی که معمولاً با کنتراست متوسط یا بر روی قطعه کوچک انجام می‌شود	۵
۱۰۰۰-۲۰۰۰	کارهایی که معمولاً با کنتراست پایین یا بر روی قطعه کوچک انجام می‌شود	۶
۲۰۰۰-۵۰۰۰	کارهایی که معمولاً با کنتراست پایین یا بر روی قطعات ریز و یا تکرار زیاد انجام می‌شود	۷
۵۰۰۰-۱۰۰۰۰	انجام کارهای ممتد و طولانی با دقت بالا	۸
۱۰۰۰۰-۲۰۰۰۰	انجام کارهای خیلی خاص با کنتراست بسیار پایین	۹



حدود مجاز توصیه شده در خصوص نیروی کشیدن و هل دادن بار در راستای افقی

شرایط	نیروهایی که نباید از آن تجاوز کرد (بر حسب کیلوگرم)	مثالهایی از نوع کار
الف) وضعیت ایستاده ۱- تمام بدن در کار دخالت دارد	۲۳ کیلوگرم نیرو	حمل بار با فرغون
۲- عضلات اصلی دست و شانه دست‌ها کاملاً کشیده شده‌اند	۱۱ کیلوگرم نیرو	خم شدن بر روی یک مانع برای حرکت یک شیء یا هل دادن یک شیء در ارتفاع بالاتر از شانه
ب) زائل زمین	۱۹ کیلوگرم نیرو	برداشتن یا جابه‌جا کردن یک قطعه از دستگاه هنگام تعمیر نگهداری جابه‌جا کردن اشیاء در محیط‌های کاری سربسته نظیر تونل‌ها یا کانال‌های بزرگ
ج) در حالت نشسته	۱۳ کیلوگرم نیرو	کار کردن با یک فرم عمودی نظیر دستگیره‌های کنترل در ماشین‌آلات سنگین، برداشتن و گذاشتن سینی‌های با محصول بر روی نوار نقاله

حدود مجاز توصیه شده در خصوص نیروی کشیدن و هل دادن بار در راستای عمودی

شرایط	نیروهایی که نباید از آن تجاوز کرد (بر حسب کیلوگرم)	مثالهایی از نوع کار
کشیدن اجسام به سمت پایین در ارتفاع بالای سر	۵۵ کیلوگرم نیرو ۶۰ کیلوگرم نیروی	کار کردن با سیستم کنترل گرفتن قلاب نظیر دستگیره ایمنی یا کنترل دستی به کار انداختن یک جرثقیل زنجیری گیره‌های برقی، سطح‌گیره قطری کمتر از ۵ سانتی‌متر باشد.
کشیدن به سمت پایین تا ارتفاع شانه	۲۲ کیلوگرم نیرو	به کار انداختن کنترل، گرفتن قلاب
کشیدن به سمت بالا ۲۵ cm (۱۰ in) ارتفاع آرنج ارتفاع شانه	۲۷ کیلوگرم نیرو ۱۵ کیلوگرم نیرو ۷/۵ کیلوگرم نیرو	بلند کردن یک شیء با یک دست بلند کردن در یا درپوش
فشار دادن به سمت پایین تا ارتفاع آرنج	۲۹ کیلوگرم نیرو	بسته‌بندی کردن باربندی، مهر و موم کردن بسته‌ها
فشار دادن به سمت بالا تا ارتفاع شانه	۲۰ کیلوگرم نیرو	بلند کردن یک گوشه یا انتهای شیء نظیر یک لوله یا تیر آهن، بلند کردن یک شیء تا قسمت بالای تخته



پشتی صندلی باید کاملاً به کمر بچسبد و پایین آن قوس طبیعی کمر را پوشش دهد. زاویه آرنج برابر ۹۰ درجه واقعی باشد. شانه‌ها نیز در وضعیت راحت قرار داشته باشند. ران به صورت افقی بوده و زاویه آن با مفصل زانو بین ۹۰ تا ۱۱۰ درجه باشد. کف پاها باید کاملاً روی زمین قرار گیرد اگر ارتفاع مناسب نیست از زیرپایی استفاده شود. مچ دست در حالت طبیعی مستقیم روی صفحه کلید قرار می‌گیرد.

## میزان خطر و احتمال وقوع آن بر حسب مسیر جریان برق

مسیر جریان	میزان خطر مرگ	احتمال وقوع
از سر به اندام‌های دیگر	خیلی زیاد (مرگبار)	خیلی کم
از یک دست به دست دیگر	زیاد	متوسط
از دست به پا	خیلی زیاد	زیاد
از یک پا به یک دست	کم	کم

## زمان تست هیدرو استاتیک خاموش‌کننده‌ها

ردیف	نوع خاموش‌کننده آتش‌نشانی	دوره زمان تست (سال)
۱	خاموش‌کننده آب و گاز تحت فشار و یا حاوی ترکیبات ضد یخ	۵
۲	خاموش‌کننده حاوی AFFF یا FFFP	۵
۳	خاموش‌کننده پودری یا سیلندر فولادی	۵
۴	خاموش‌کننده کربن‌دی‌اکسید	۵
۵	خاموش‌کننده حاوی پودرتر شیمیایی	۵
۶	خاموش‌کننده‌های حاوی پودر خشک شیمیایی با سیلندرهای آلومینیم و یا برنجی	۱۲
۷	خاموش‌کننده‌های حاوی پودر خشک شیمیایی با سیلندرهای فولادی ریخته‌گری و مواد هالوژنه	۱۲
۸	خاموش‌کننده‌های حاوی پودر و دارای بالن (کارت‌ریج) یا سیلندرهای فولادی ریخته‌گری شده	۱۲

توضیحات	کد
شیشه رنگی (معمولاً سبز) کدهای ۷۰ تا ۷۹ مربوط به انواع شیشه‌های است	 72 GL
کاغذ یا مقوای ممزوج با پلاستیک یا آلومینیم	 84 C/PAP
آلومینیم	 41 ALU
چوب	 50 FOR
چوب پنبه	 51

توضیحات	کد
پارچه	 60 TEX
کنف	 61 TEX
شیشه ممزوج	 70 GL
شیشه بدون رنگ شفاف	 71 GL
کدهای ۶۰ تا ۶۹ به طور کلی مربوط به انواع پارچه‌ها است	

## علائم و کدهای بازیافت مواد مختلف

امروزه بازیافت به عنوان یکی از پارامترهای مؤثر بر طراحی محصولات محسوب می‌گردد و به خصوص در مباحثی همچون طراحی و توسعه پایدار توجه به بازیافت از اهمیت ویژه‌ای برخوردار است.

یکی از عواملی که می‌تواند پس از استفاده از محصول، به سهولت تفکیک زباله در مبدأ کمک نماید علائم بازیافت مندرج بر روی بدنه کالا است که نوع جنس محصول را بیان می‌دارد که در ذیل، به بیان برخی از متداول‌ترین آنها اشاره شده است.

توضیحات	کد	توضیحات	کد
پلی اتیلن با چگالی بالا	 02 PE-HD	پلی اتیلن تری فتالات	 01 PET
پلی اتیلن با چگالی پایین	 04 PE-LD	پلی وینیل کلراید	 03 PVC
پلی استایرن	 06 PS	پلی پروپیلن	 05 PP
کدهای ۸ تا ۱۴ به ترتیب مربوط به باتری‌های سرب - اسیدی، قلیاتی، نیکل کادمیوم، نیکل متال هیدرید، لیتیوم، اکسید نقره، و زینک کربن (باتری‌های قلمی معمولی) است.		سایر پلاستیک‌ها که عمدتاً شامل اکریلیک‌ها، فایبرگلاس، پلی‌آمید و ملامین (اوره فرمالدئید)	 07 O
کاغذهای ممزوج با سایر مواد، کاغذ روزنامه، پاکت نامه و غیره	 21 PAP	مقوا	 20 PAP
آهن	 40 FE	کاغذ	 22 PAP

## کدها عبارت‌اند از:

۱- **PETE** پلاستیک کد ۱: پلی اتیلن ترفتالات، قابل بازیافت‌ترین و معمول‌ترین پلاستیک است که به عنوان بطری‌های آب، نوشانه و ظرف‌های یک‌بار مصرف و غیره استفاده می‌شود. محکم و در برابر گرما مقاوم است و با بازیافت به بطری‌های آب، ساک، لباس، کفش، روکش مبلی، فیبرهای پلی استر و غیره تبدیل می‌شود.

۲- **HDPE** پلاستیک کد ۲: پلی اتیلن با غلظت بالا که به راحتی و به سرعت بازیافت می‌شود. پلاستیک نوع خشک است، اما زود شکل می‌گیرد و معمولاً در قوطی شوینده‌ها، بطری‌های شیر، قوطی آب‌میوه، کیسه‌های زباله و غیره به کار می‌رود، با بازیافت به لوله‌های پلاستیکی، قوطی شوینده‌ها، خودکار، نیمکت و غیره تبدیل می‌شود.

۳- **PVC** پلاستیک کد ۳: پلی وینیل کلراید سخت بازیافت می‌شود. با آنکه محیط زیست و سلامت افراد را به خطر می‌اندازد، هنوز در همه جا در لوله‌ها، میزها، اسباب‌بازی و بسته‌بندی و غیره به چشم می‌خورد، **PVC** بازیافت شده به عنوان کف‌پوش، سرعت‌گیر، پنل و گل‌پخش‌کن ماشین استفاده می‌شود.

۴- **LDPE** پلاستیک کد ۴: پلی اتیلن با غلظت پایین است. ویژگی آن قابل انعطاف بودنش است. معمولاً در نخ‌های شیرینی، بسته‌بندی، قوطی‌های فشاری، کاورهای خشکشویی به کار می‌رود. بعد از بازیافت به عنوان بسته‌های حمل‌نامه، سطل‌های زباله، سیم‌بند و غیره استفاده می‌شود.

۵- **pp** پلاستیک کد ۵: پلی پروپیلن با غلظت پایین و در برابر حرارت فوق‌العاده مقاوم است. به عنوان نی، درهای بطری و قوطی استفاده می‌شود. **PP** بازیافت شده در چراغ راهنمایی و رانندگی، پارو، جای پارک دوچرخه و قفسه‌های کشویی کاربرد دارد.

۶- **PS** پلاستیک کد ۶: پلی استایرن که فوم معروف است، در ظروف یک‌بار مصرف دردار و غیره بکار می‌رود. فوق‌العاده سبک ولی حجیم است. **PS** به دلیل آنکه گرما را زیاد منتقل نمی‌کند، کاربرد زیادی دارد. با آنکه این ماده جزو برنامه‌های بازیافت شهرداری‌ها نیست، اما می‌تواند به عایق‌های حرارتی، شانه‌های تخم‌مرغ، خط‌کش و ظروف پلاستیکی تبدیل شود.

۷- **سایر موارد** پلاستیک کد ۷: سایر پلاستیک‌ها مانند پلی اورتان می‌توانند ترکیبی از پلاستیک‌های فوق باشند. جزو بازیافت نیستند، محصولات با کد ۷ می‌توانند هرچیز از زین دوچرخه گرفته تا ظرف‌های ۵ گالنی را شامل شوند. بسیاری از بازیافت‌کنندگان، پلاستیک با این کد را قبول نمی‌کنند، اما رزین این پلاستیک‌ها قابل تبدیل به الوارهای پلاستیکی و مواد سفارشی هستند.

- Rundschau Fur internationale demenmode - M.Muller & sohn Metric Patternmaking For skirts and trouers - M.Muller & system
- Fitting & pattern alteration- Elizabeth liechty- Judith Rasband Color in Fashion - Yoko ogawa - Junko yamamoto - Eikondo Fashionillustration. Techiques - workbook ١,٢,٣,٤
- pattran drafting For dressmaking - pamelac stringer Modelagem - Infantil - Racado basico manequim como montar o seu molde - molde on line patten making for fashion design - Helen Joseph - Trrmstrong Moldes Femininos - Nocoos Basicas senac Nacional
- Metric Pattern cutting for womens wear - wihifred aldrich II modellismo tecnira del modello startoriale- Donna - Uomo - Bambinola construction Fashion ١-٢
- Patternmaking For Fashion design- Helen Joseph- Armstrong Systemschnitt I - Jansen/ Rudiger -schilele & schon system schnitt II - Jansen/ Rudiger - Schiele & schon Modelagem Plama Feminia - metodos de Modelagem Patten cutting making up- martinm- shoben & Janet P.ward Sewing A to Z nancy ziemans
- Grading for the fashion industry - Martin M shoben the complete photo Guide to sewing- sincer - How to use, Adapt and design sewing patterns - Lee Hollahan
- Sewing the absolute beginners guide - colette sewing Handbook - Saral mitmick the complete serger Handbook - chris james  
Manual completo de costura
- Dressmaking - thecomplete step - by- step guide to making own clothes - Alison - smith  
the sewing book - Alison smith
- Fashion design drawing course - coroline tatham & julion seamon figure drawing for Fashion design - Prof Mariamassa simona Marcline
- Wrap & drape Fashion History - design & drawing - elisabtta - kuky Drudi  
Fashion sketchbook - Bina Abline.



